

БУМАЖНАЯ КОЛЛЕКЦИЯ

МОДЕЛЬ-КОПИЯ ИЗ КАРТОНА

масштаб 1:200

КРЕЙСЕР 1-го РАНГА "БОГАТЫРЬ"

1904 год



Крәзownik "BOGATYR", 1904 г.

Крейсер 1-го ранга "БОГАТЫРЬ"

Модель разработана по чертежам опубликованным частным издательством г. Гармашева.

Общие рекомендации

Перед началом сборки модели необходимо внимательно ознакомиться с описанием, рисунками, деталями и их расположением на листах. Модель не является сложной в изготовлении, но потребует особой аккуратности. Особое внимание при сборке следует уделить корпусу модели. От аккуратности его изготовления в большей мере будет зависеть внешний вид модели. Детали, обведенные пунктирной линией, нужно с обратной стороны покрасить в черный цвет. При изготовлении такелажа лучше использовать тонкую рыболовную леску диаметром 0.1 мм. Шаблоны, обозначенные римскими цифрами, изображены в масштабе 1:1 их можно изготовить из проволоки или дерева. Детали со склейками лучше клеить встык, т.е. склейка отрезается и приклеивается с внутренней стороны. Для более точной сходимости деталей рекомендуем использовать клей, не содержащий воды в своей основе, особенно это относится к крупным деталям и деталям которые необходимо наклеивать на картон. При сборке всех деталей рекомендуется делать ретуширование краев и максимально использовать нитрокраски. Так же для того, чтобы скрыть стыки рекомендуется их запаклевать.

Условные обозначения

P/L - правая/левая сторона	⇨ - сточить по виду
X - вырезать, разрезать, надрезать	⊙ - накрутить на деталь X
⊕ - свернуть в рулон	⊗ - сложить и склеить
⊖ - свернуть в трубку	
→ - направление к носу модели	
⌈ - сложить и склеить, подложив картон толщиной 0.5 мм	
⌊ - сложить и склеить, подложив картон толщиной 1 мм	
• - наклеить на картон толщиной 0.5 мм	
•• - наклеить на картон толщиной 1 мм	

Описание сборки модели

Сборка модели начинается с изготовления каркаса корпуса. Детали A1-A3, B1-B3, C1-C3, E1, E2, W1-W14, и склейки D1, D2 наклеить на картон, толщиной 1 мм. Детали A1, A3 в указанных местах следует сточить по виду. Каркас модели собирается по традиционной схеме, схема сборки показана на рисунке.

Далее необходимо наклеить на свои места детали 27b, 27c, 27d и 33b, 33c. Перед монтажом палубы нужно наклеить детали 27e, 33e с обратной стороны деталей палубы 44a и 44f соответственно, так же нужно проколоть иголкой отверстия под шаблоны, леера и такелажа (отмечены точками). Палуба клеится в следующей последовательности: 44c и 44d, 44b и 44e, 44a и 44f.

Перед монтажом обшивки днища (1-15) на ребра шпангоутов рекомендуется наклеить полоски тонкой бумаги шириной 4-5 мм. Детали 16 и 16a клеятся в первую очередь. Готовое днище после сборки можно прошпаклевать и покрасить.

Сборка бортов начинается с приклеивания деталей 20, 21, 22. Далее приклеиваются ниши носовых, кормовых и бортовых орудий 27, 26, 33, 34, 28-32, стволы можно вклеить при окончательной отделке модели. Затем приклеиваем якорные ниши 24.

Следующий этап, изготовление надстроек. Сначала собираем носовую и кормовую рубки. Схемы их сборки показаны на рисунках. Далее собираем надстройки находящиеся на центральной линии палубы детали 44c и 44d, затем приклеиваем на свои места опоры для шлюпок 125-140. Потом собираем и приклеиваем детали расположенные на носовой части палубы 44a и кормовой 44f. Башенные установки собираются отдельно и в готовом виде приклеиваются на палубу. Для того чтобы они вращались при склеивании каркаса E1-E7 нужно склеить между собой детали E1, E2, затем к E2 приклеивается E4, следя за тем, чтобы деталь E3 свободно вращалась. Затем склеенные между собой детали E5-E7 клеятся к E3.

При склеивании дымовых труб нужно учесть следующее, деталь 120 сворачивается в трубку и склеивается встык, с помощью склейки, при этом склейка должна быть на том же уровне, как она расположена на листе с деталью, затем отдельно склеиваются детали 120e-120f, и вставляются в трубу, как раз до уровня склейки. Потом готовая труба приклеивается на свое место.

При установке шлюпбалок (XXXXVII-XXXXIX) необходимо учесть, что деталь 155 обрезается по месту таким образом, чтобы шлюпбалки стояли вертикально.

Кrażownik "BOGATYR"

Model opracowany na podstawie planów modelarskich wyd. Garmaszewa.

Uwagi ogólne

Przed początkiem budowy należy zapoznać się z opisem, rysunkami, częściami i ich rozmieszczeniem na arkuszach. Model nie należy do trudnych, ale wymaga dokładności. Szczególną uwagę należy zwrócić na sklejenie kadłuba, od którego w dużej mierze zależy ogólny wygląd modelu. Części, oznaczone linią przerywaną, należy pomalować od spodu na czarno. Przy przygotowaniu olinowania najlepiej wykorzystać cienką żyłkę wędkarską o gr. 0.2 mm. Po wycięciu należy wyretuszować krawędzie części przed sklejeniem w całość. Części, oznaczone cyframi rzymskimi, to szablony w skali 1:1. Należy wykonać je samodzielnie z drutu lub drewna. Części ze sklejkami najlepiej łączyć na styk, czyli odciąć sklejkę i przykleić ją od strony wewnętrznej.

Przy sklejanii modelu odradzamy wykorzystywania kleju na bazie wody, zwłaszcza klejenia nim dużych części, podklejanych teksturą. Przy montażu wszystkich części polecamy zrobić retusz krawędzi i maksymalnie szeroko wykorzystywać farby nitro. Aby zamaskować łączenie styków w niektórych elementach, polecamy szpachlowanie ich z malowaniem.

Oznaczenia

P/L - prawa/lewa strona	⇨ - ściana wg. wzoru
X - wyciąć, rozciąć, naciąć	⊙ - nawinąć na cz. X
⊕ - zwinąć ciasno	⊗ - złożyć i skleić
⊖ - zwinąć w rurkę	
→ - widok do dziobu	
⌈ - złożyć i skleić wraz z teksturą 0.5 mm	
⌊ - złożyć i skleić wraz z teksturą 1 mm	
• - nakleić na teksturę o gr. 0.5 mm	
•• - nakleić na teksturę o gr. 1 mm	

Opis budowy

Budowę zaczynamy od przygotowania szkieletu kadłuba. Cz. A1-A3, B1-B3, C1-C3, E1-E2, W1-W14 oraz sklejki D1-D2 podklejamy teksturą 1 mm. Cz. A1-A3 w oznaczonych miejscach ścinamy wg. wzoru. Szkielet składamy metodą tradycyjną, tak jak jest to widoczne na rysunku.

Dalej naklejamy na swoje miejsca cz. 27b, 27c, 27d i 33b, 33c. Przed montażem pokładu przyklejamy od spodu cz. 27e, 33e dla cz. 44a i 44f odpowiednio, również trzeba przekłuwać igłą otwory na szablony, relingi i takielunek (oznaczone kropkami). Pokład przyklejamy w następującej kolejności: 44c i 44d, 44b i 44e, 44a i 44f.

Przed montażem poszycia dna (1-15) na żebra wręg polecamy nakleić paski papieru o szerokości 4-5 mm. Cz. 16 i 16a przyklejamy przede wszystkim. Gotowe dno polecamy wyszpacłować i pomalować.

Burty - zaczynamy od cz. 20, 21, 22. Dalej przyklejamy nisze dziobowych, rufowych oraz burtowych dział cz. 27, 26, 33, 34, 28-32. Lufy dział polecamy wkleić później, przy ostatnim etapie pracy. Potem przyklejamy nisze kotwiczne cz. 24.

Następny etap to nadbudówki. Od początku wg. rysunków sklejamy rufową i dziobową nadbudówkę, dalej sklejamy nadbudówki na centralnej linii pokładu cz. 44c i 44d, potem przyklejamy na swoje miejsca stępki szalupowe cz. 125-140. Sklejamy i przyklejamy wyposażenie pokładowe na cz. 44a i 44f. Wieże sklejamy oddzielnie i już gotowe przyklejamy do pokładu. Aby zrobić je ruchome przy sklejanii kadłuba wieże E1-E7 sklejamy ze sobą cz. E1, E2, potem do cz. E2 przyklejamy cz. E4 tak, aby cz. E3 była ruchoma. Potem połączone ze sobą cz. E5-E7 przyklejamy do cz. E3.

Przy sklejanii kominów trzeba uwzględnić, że cz. 120 sklejamy w rurkę na styk za pomocą sklejki, przy czym sklejka to powinna być na tym samym poziomie jak jest wydrukowana na arkuszu. Cz. 120e-120f sklejamy oddzielnie i wstawiamy do komina, akurat do poziomu sklejki. Gotowe kominy przyklejamy na swoich miejscach.

Przy instalowaniu żurawików lodziowych (XXXXVII-XXXXIX) proszę zwrócić uwagę, żeby cz. 155 odciąć tak, aby zainstalować żurawiki pionowo.

Бумажная коллекция

© Долбичкин А.А., 2006
All rights reserved.

По вопросам оптовых закупок обращайтесь по адресу:

САМАРА
443096 Самара а/я 8120,
Долбичкин А.А.
e-mail: dolbichkin@narod.ru

САНКТ-ПЕТЕРБУРГ
198259 Санкт-Петербург а/я 449,
Хотькин Д.В.
e-mail: info@navarin.ru
тел: (812) 941-62-95

КРЕЙСЕР 1-го РАЙТА
"БОГАТЫРЬ"
 1904 года

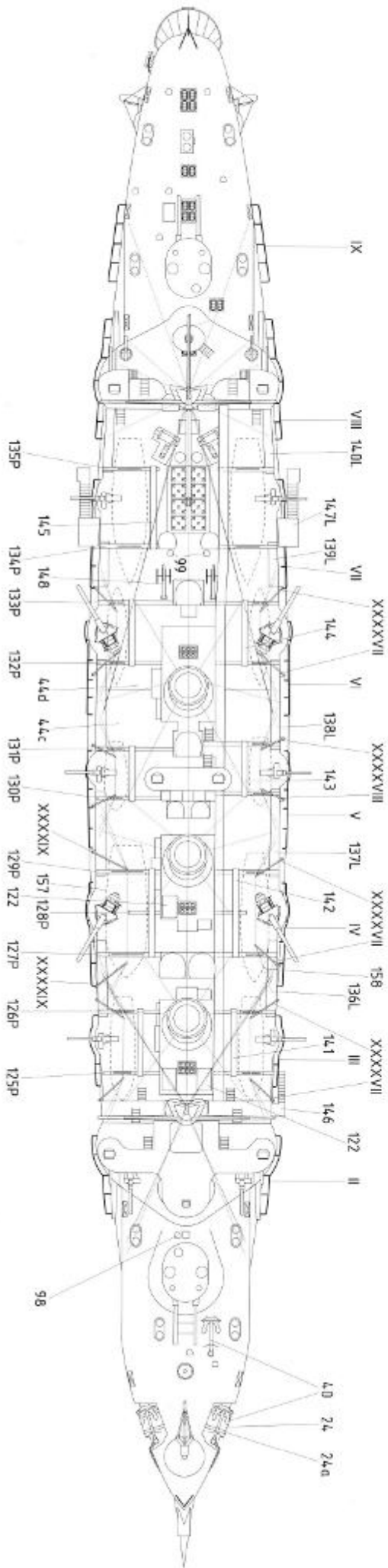
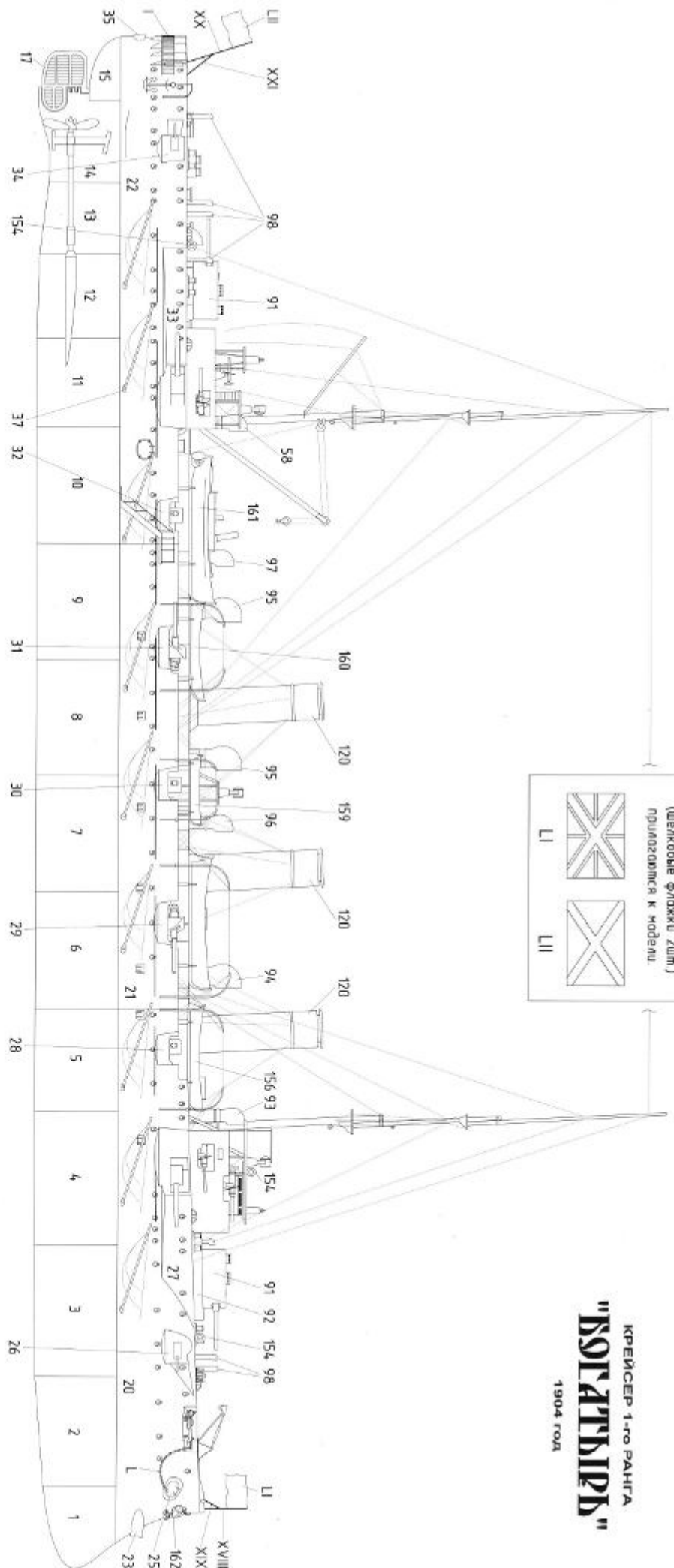
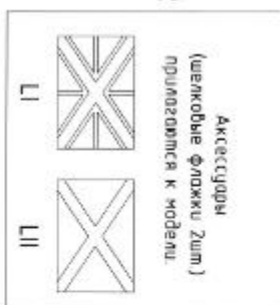

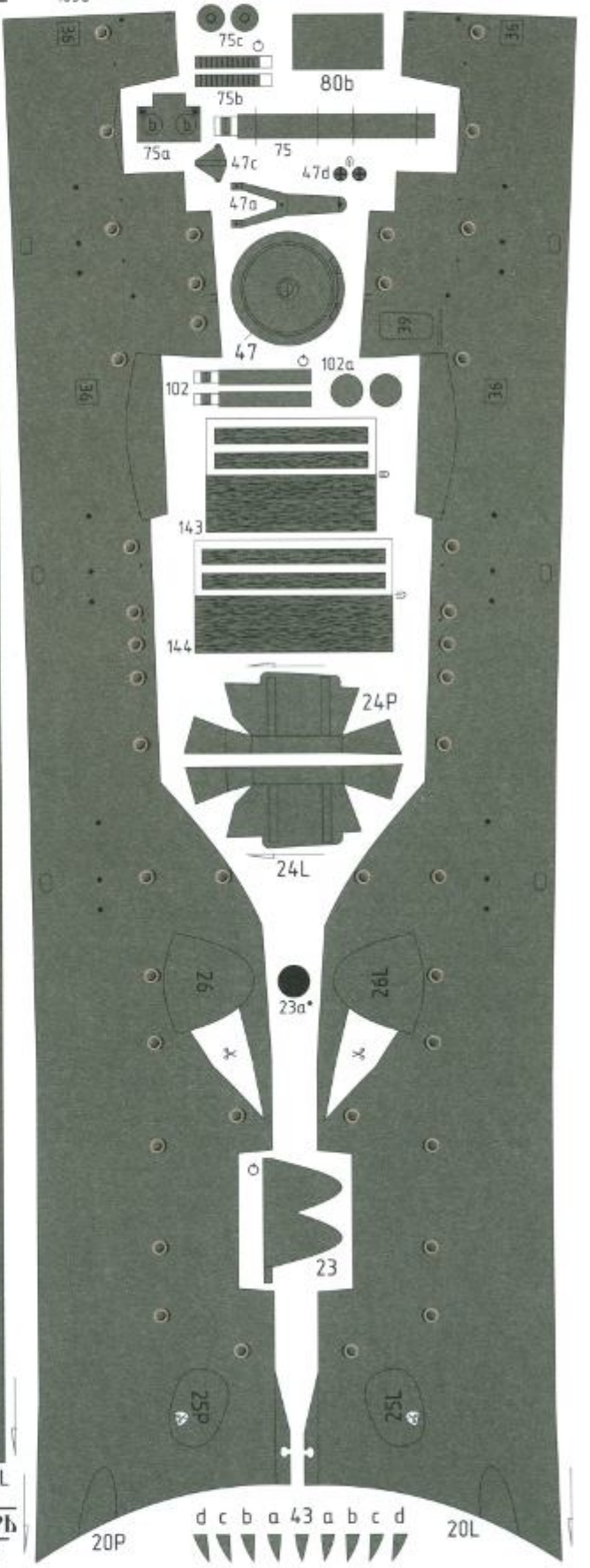
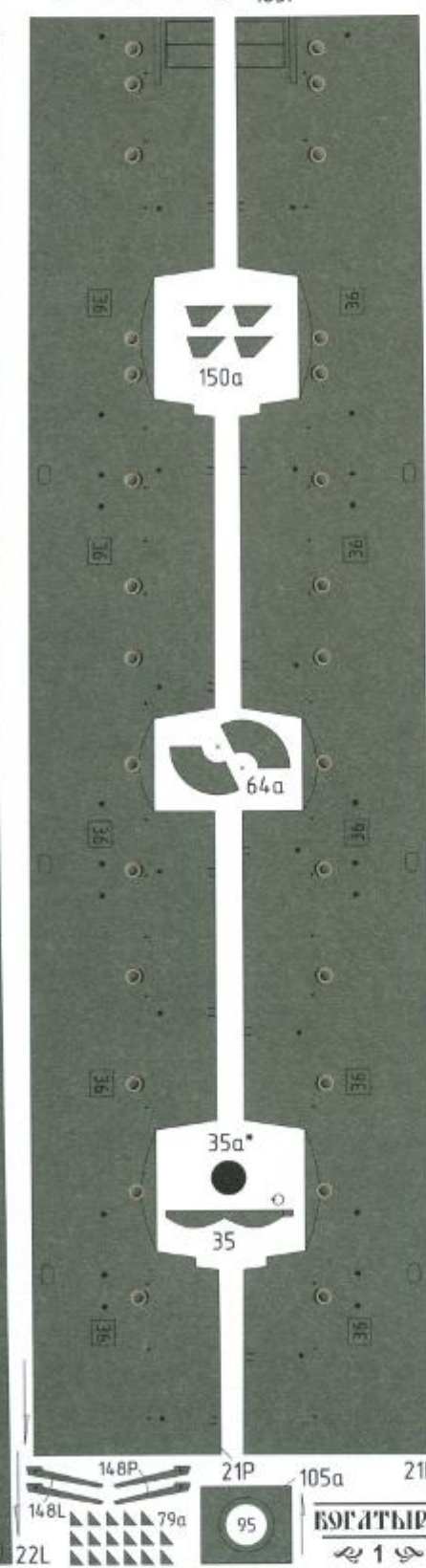
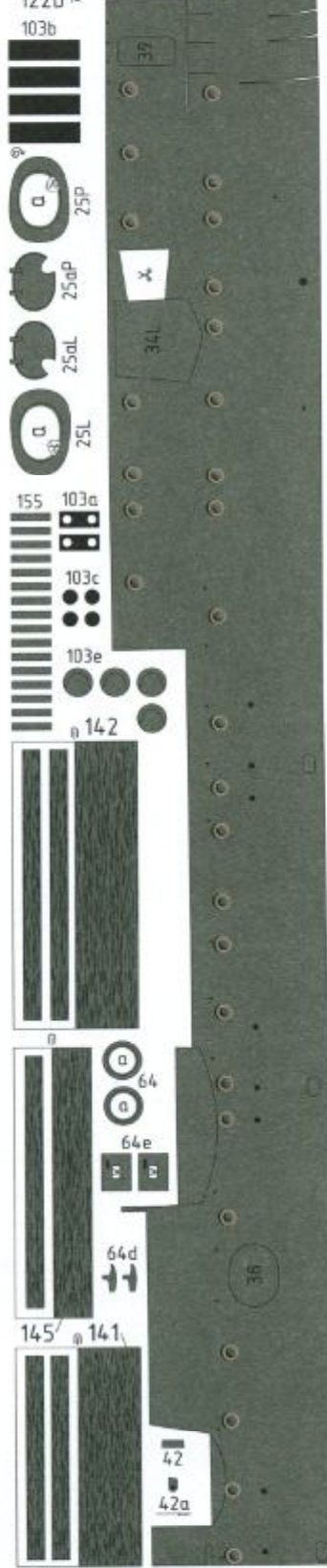
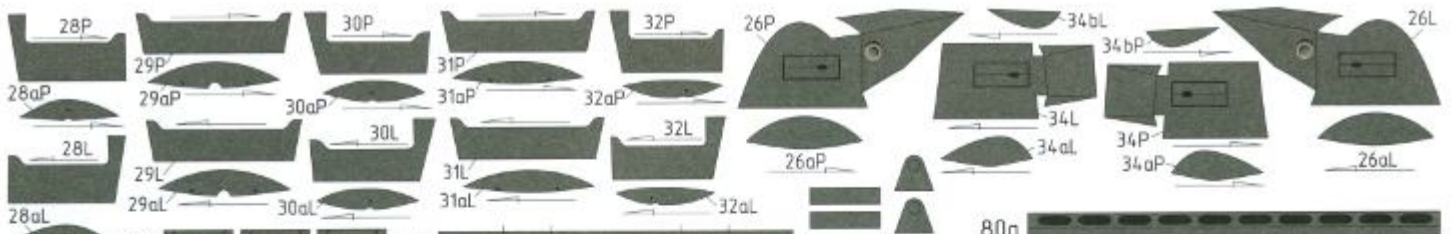

БОГАТЫРЬ
1

запас цвѣта/запас koloru

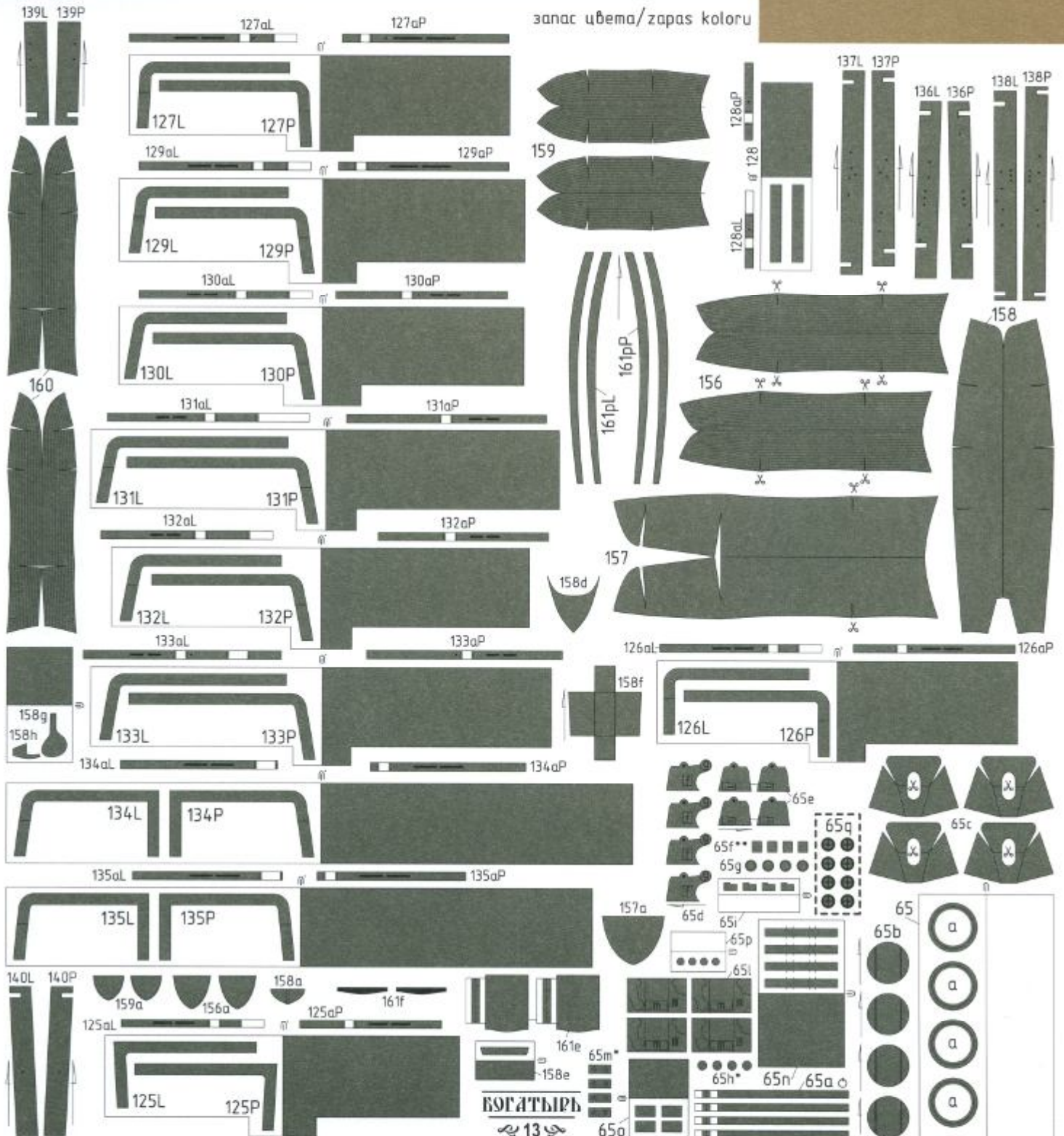

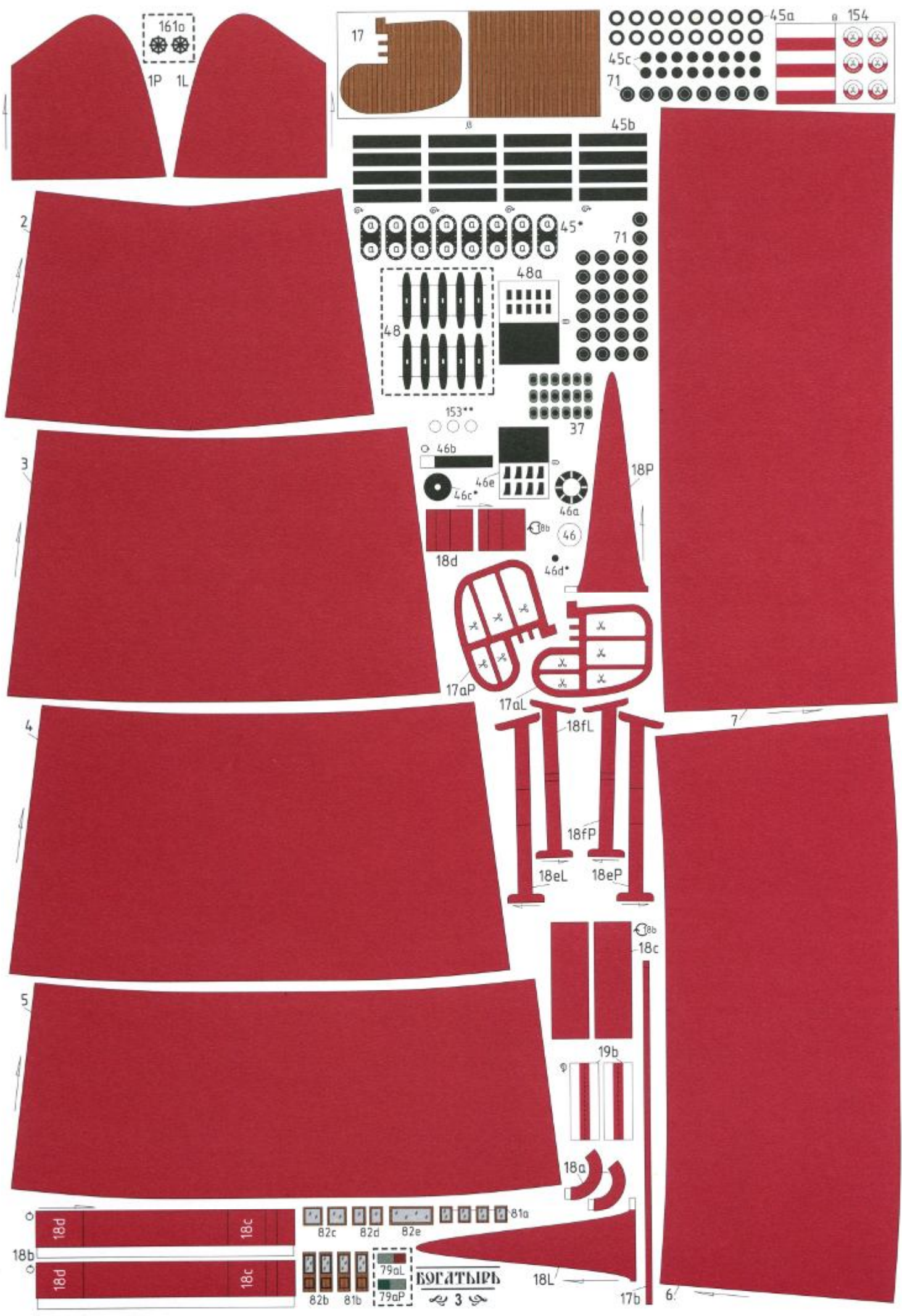

161a
1P 1L

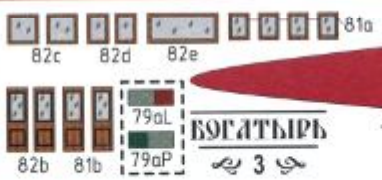
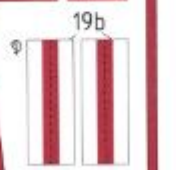
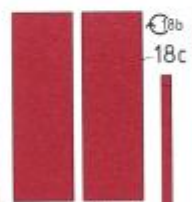
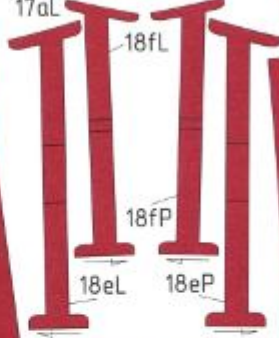
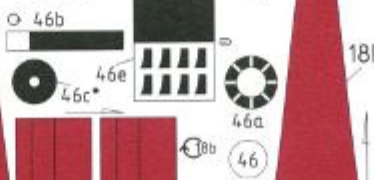
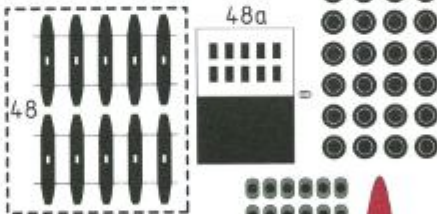
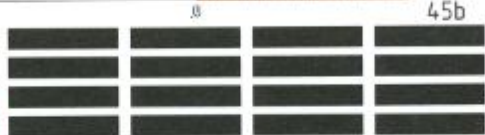
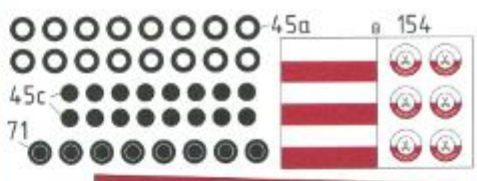

БОГАТЫРЬ
3

17b

6/

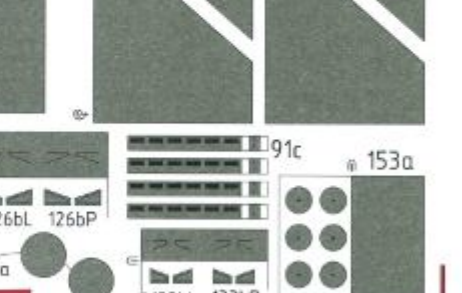
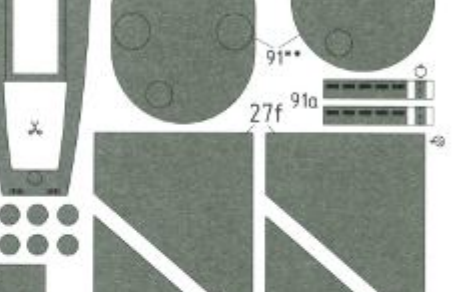
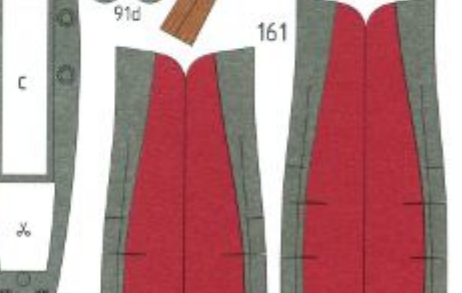
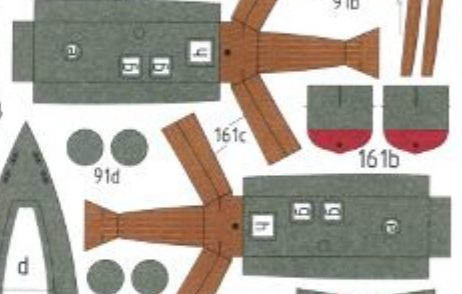
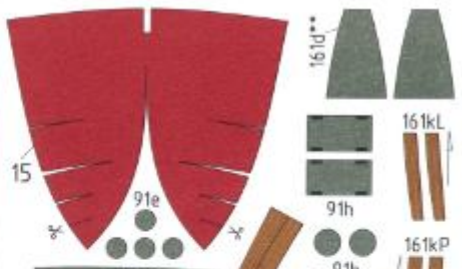
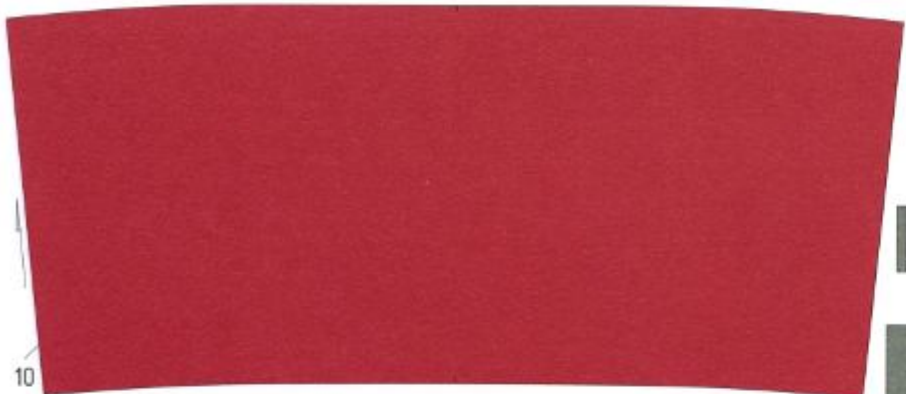
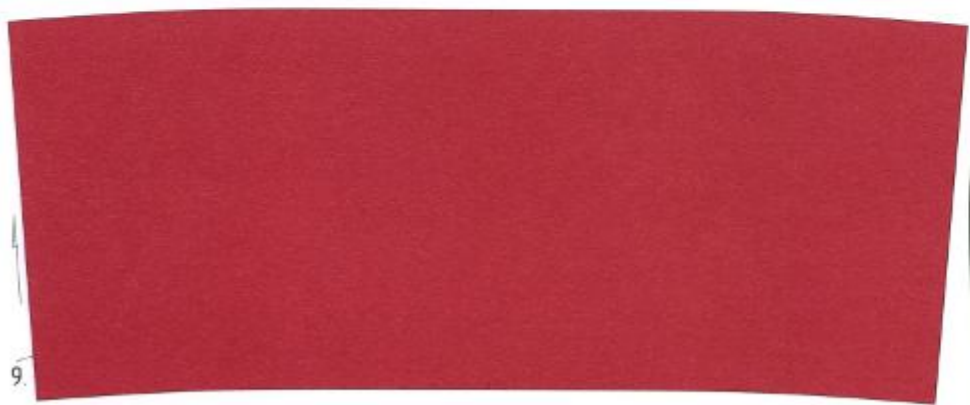
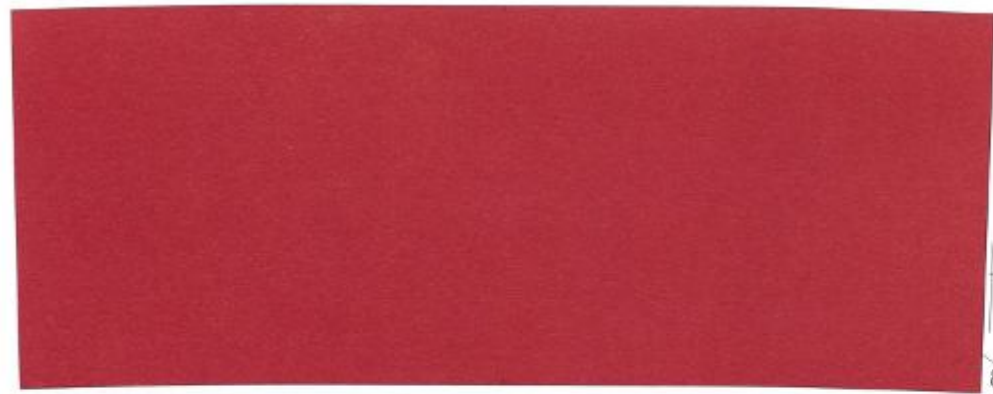
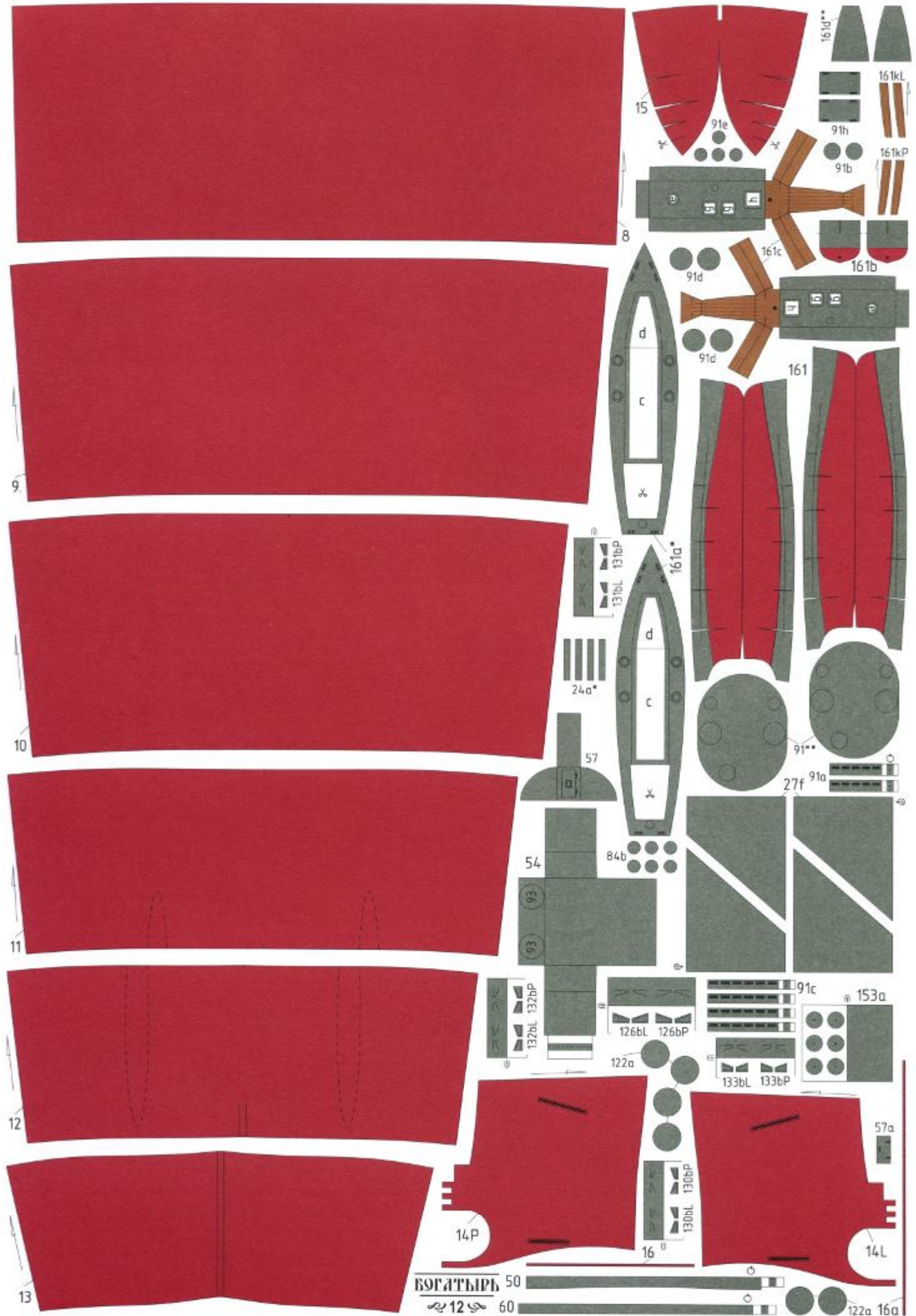

БОГАТЫРЬ 50
 12 60
 122a 16a

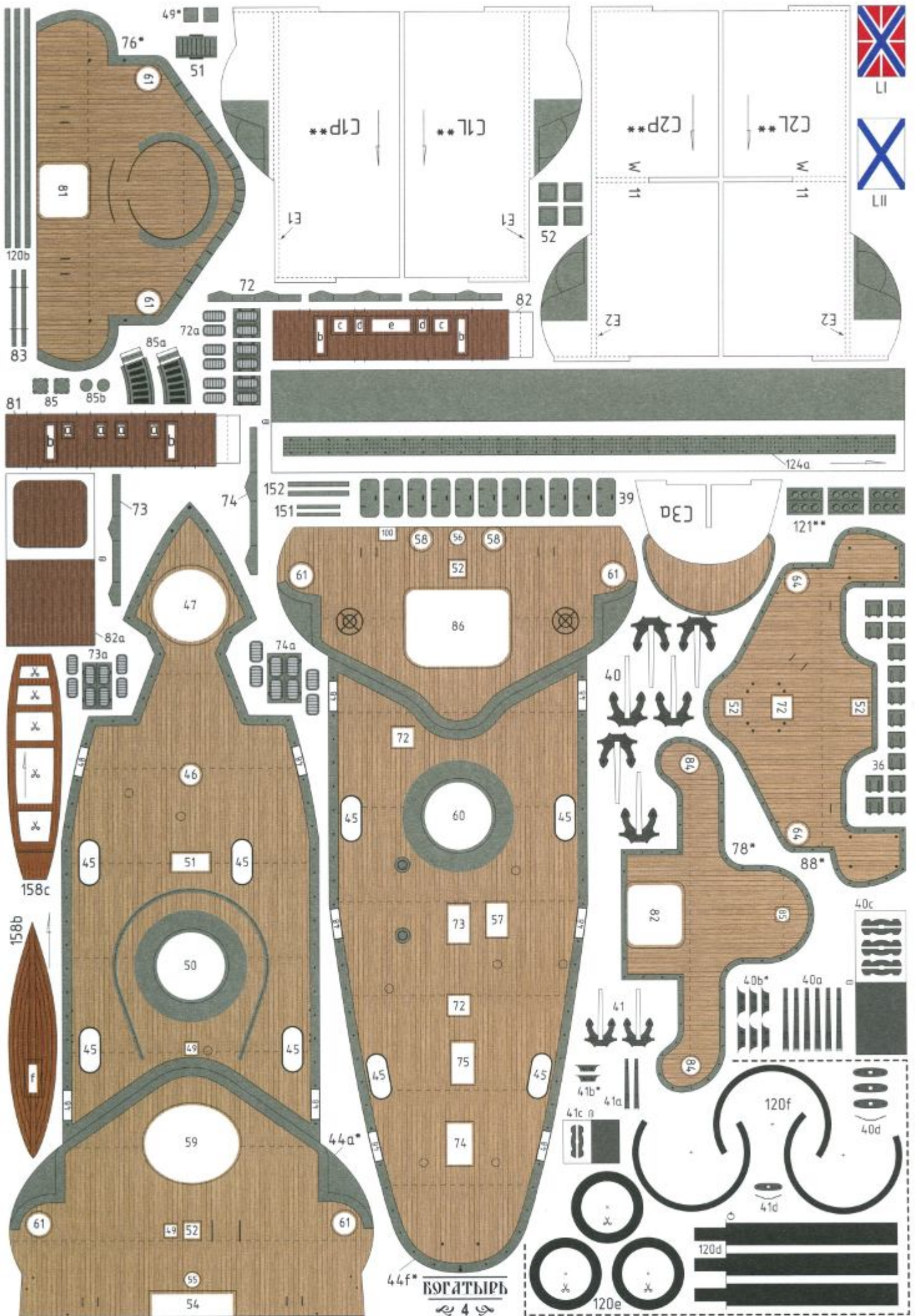

L I



L II

БОГАТЫРЬ
4

буд ограджений/ wzór relingów

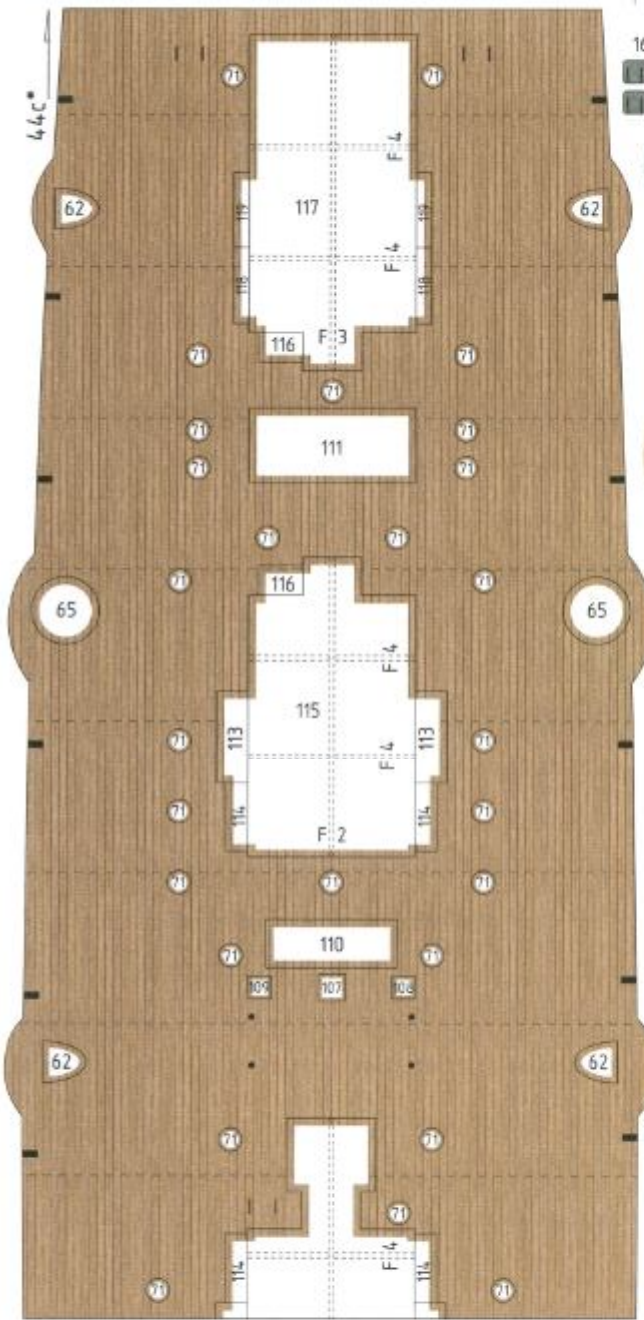
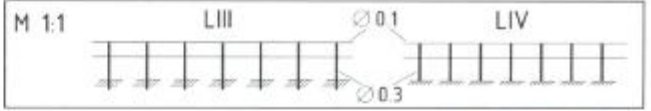

123° 44d*

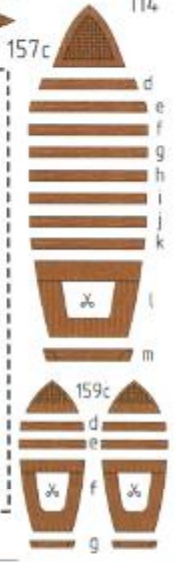
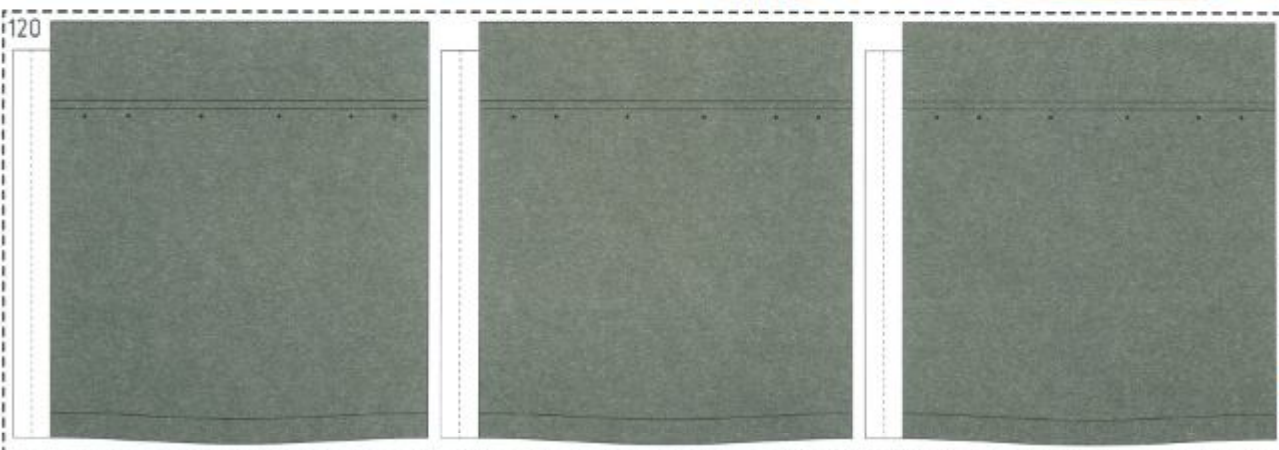
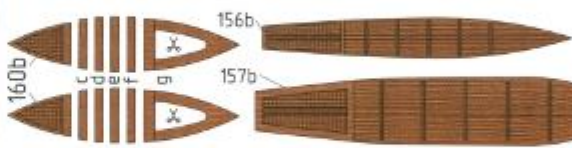
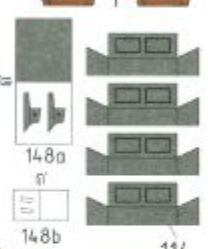
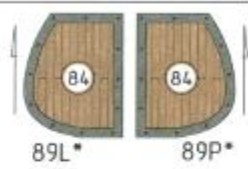
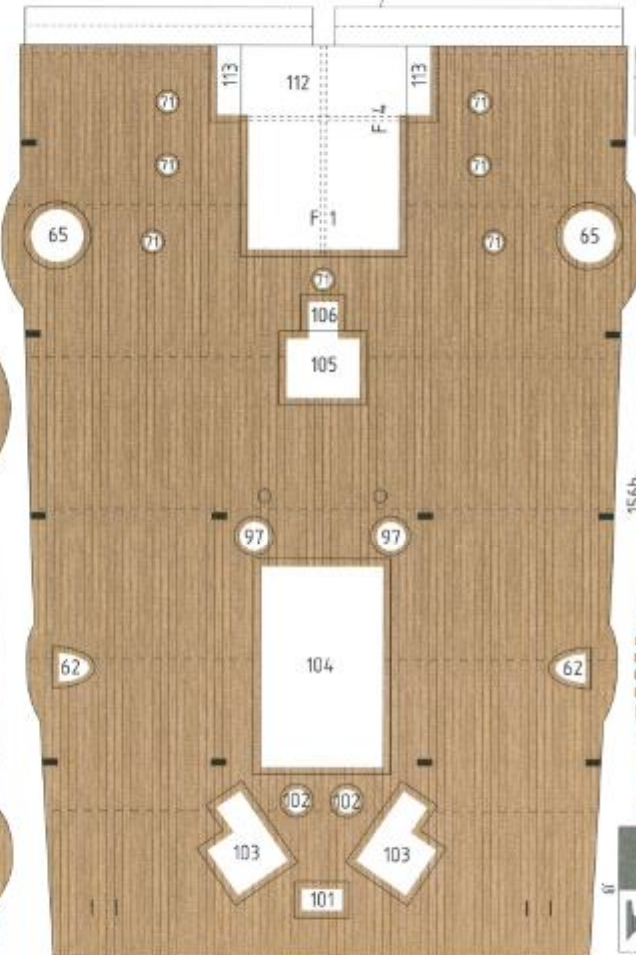

БРАТІВЬ
11

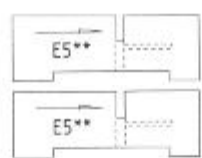
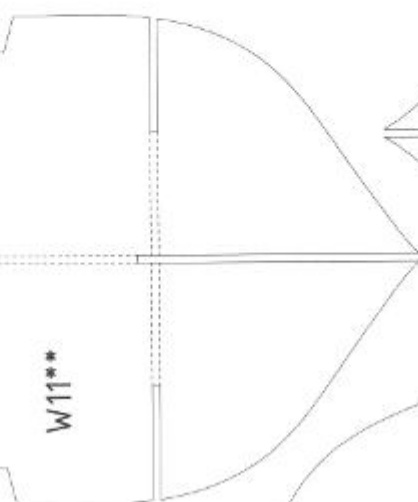
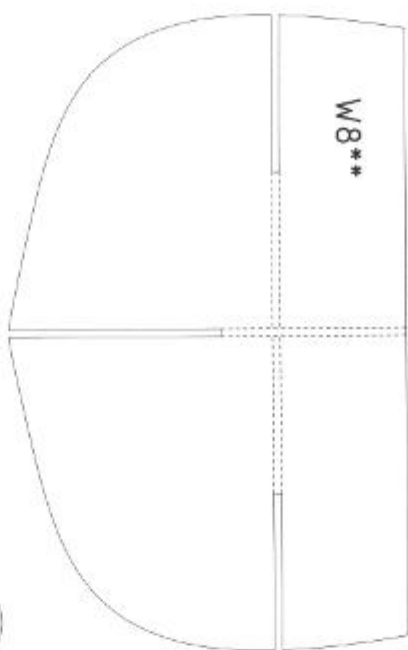
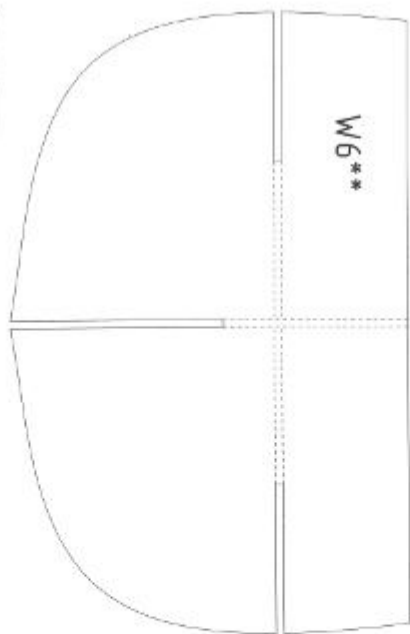
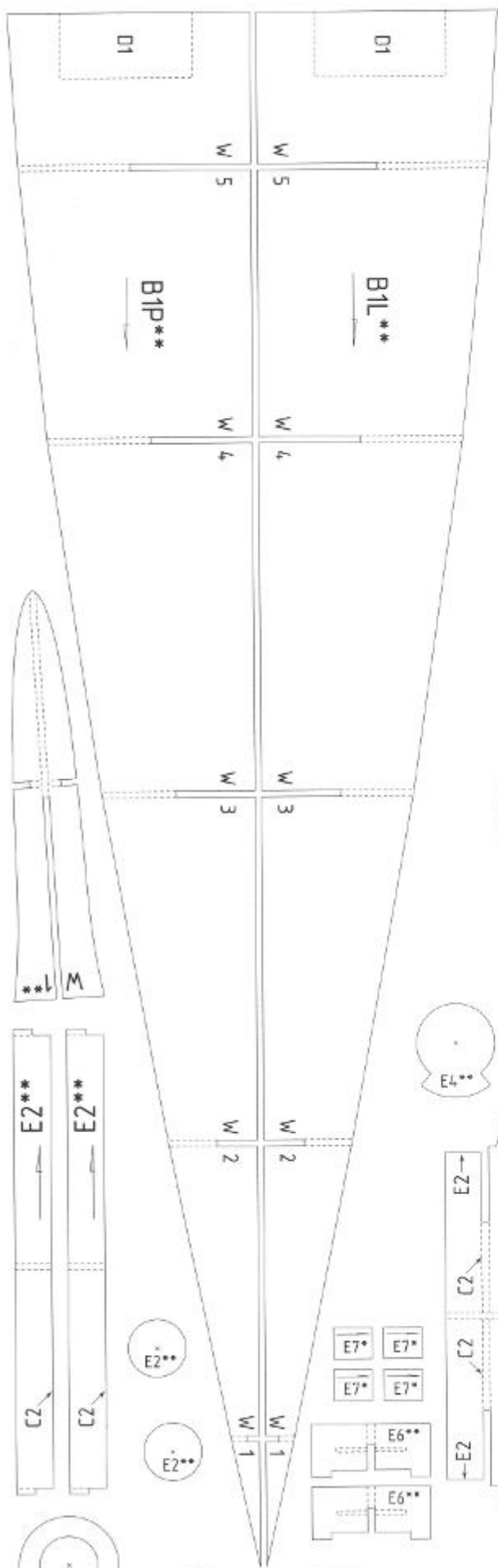

БОГАТЫРЬ
 5

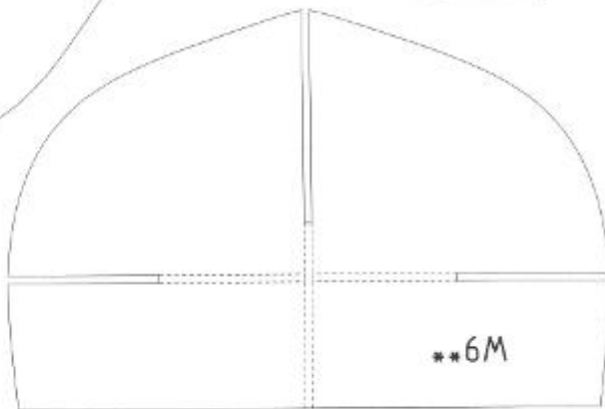
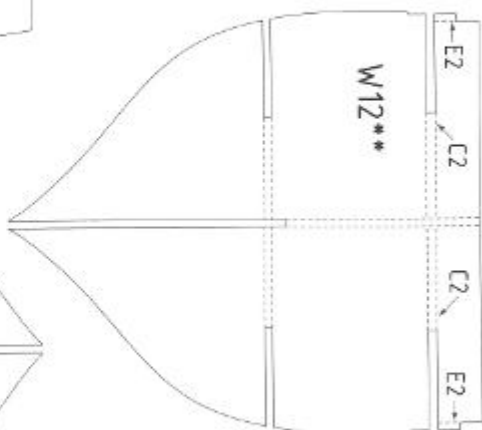
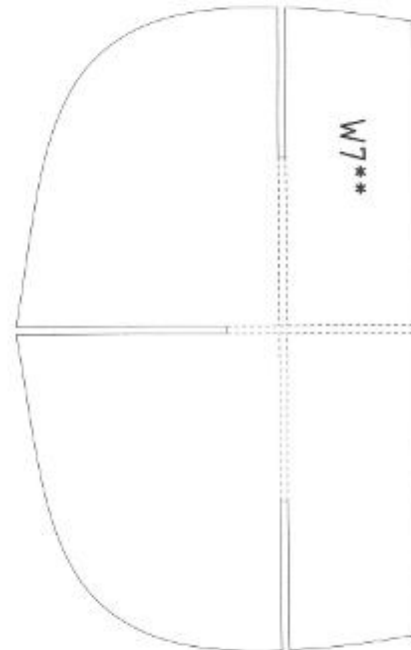
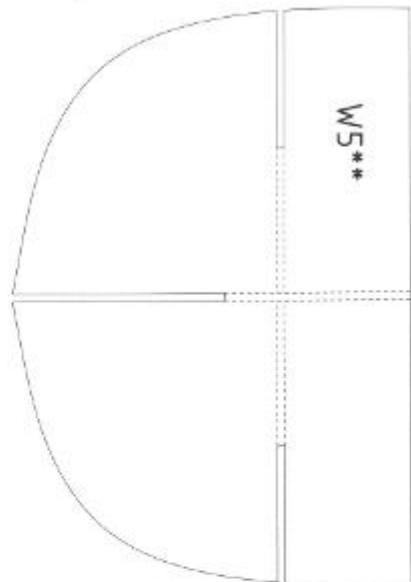

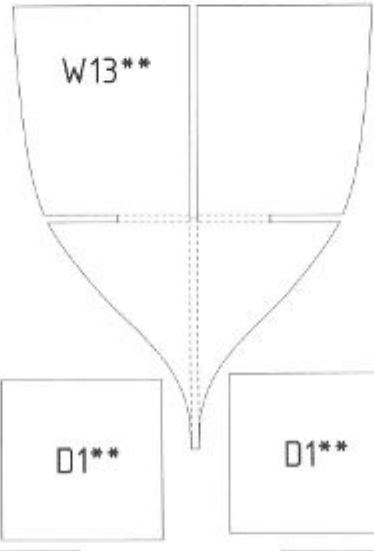
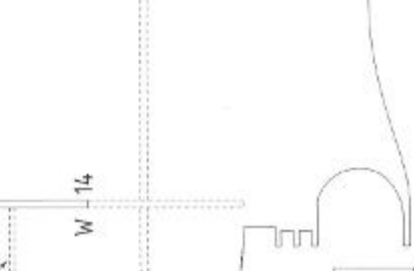
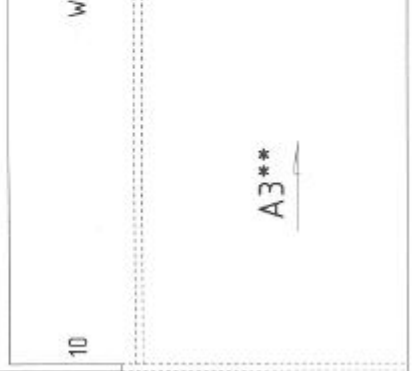
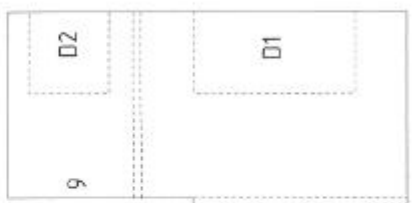
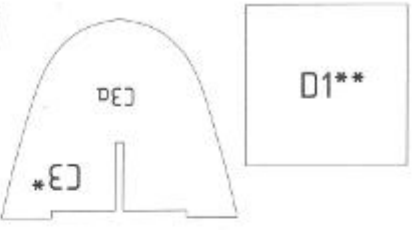
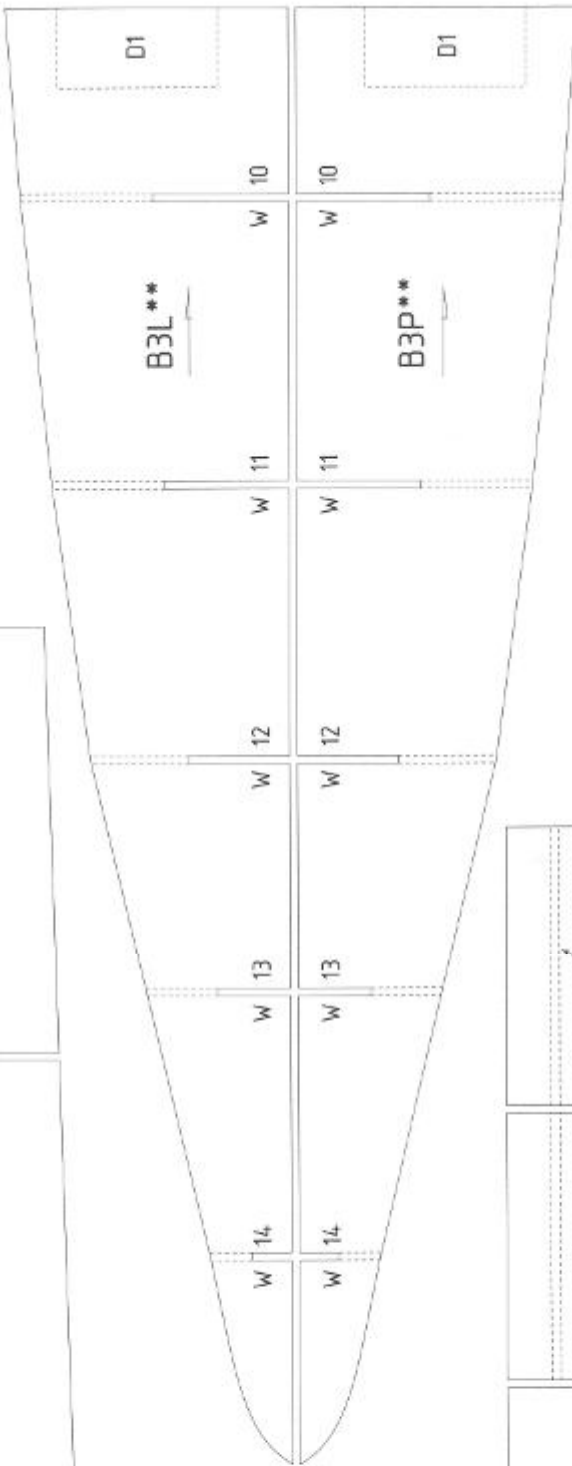
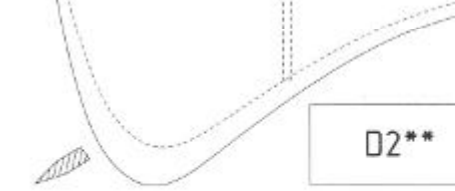
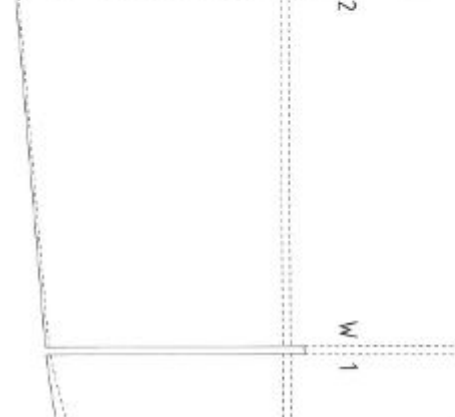
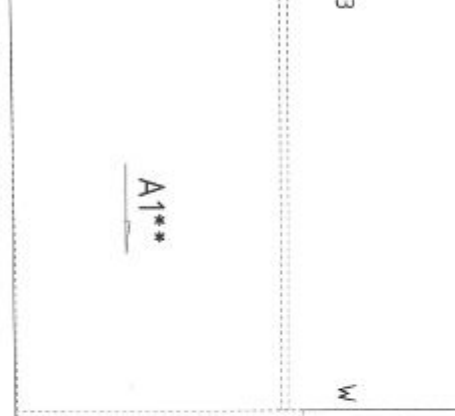
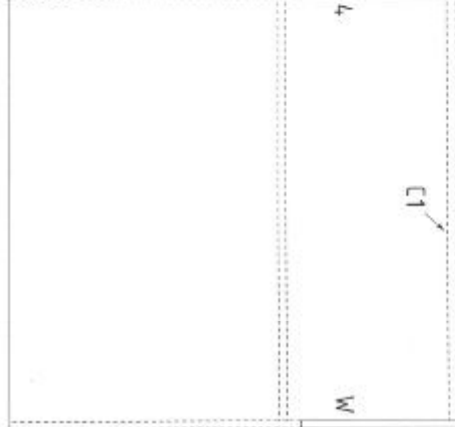
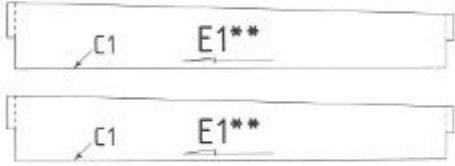
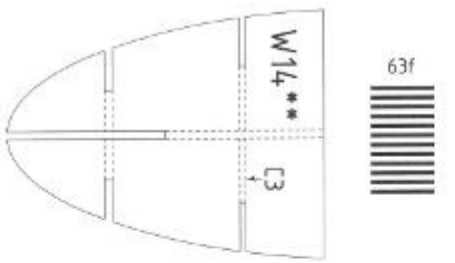

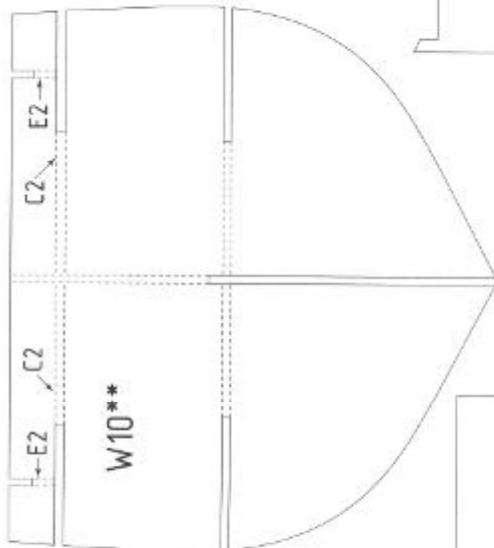
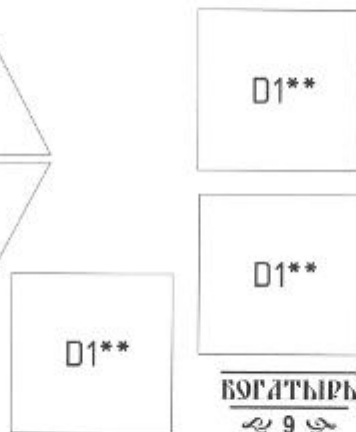
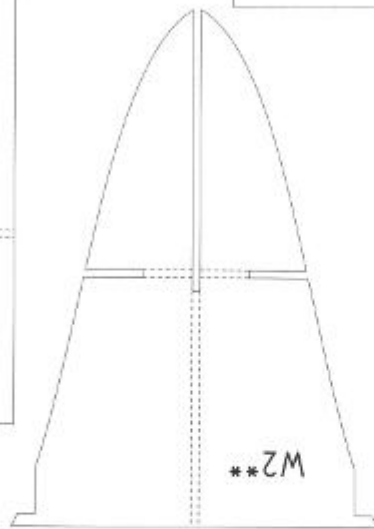
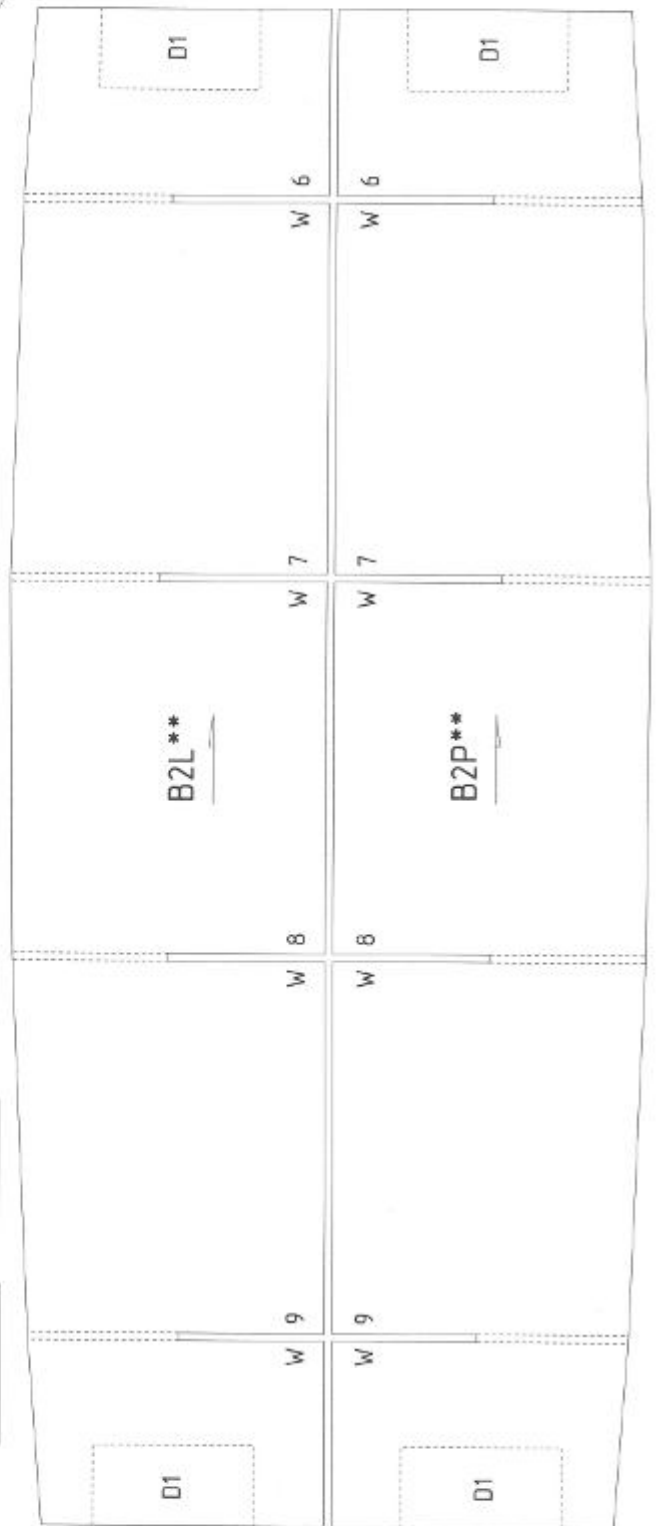
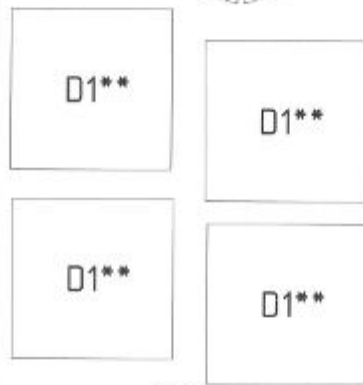
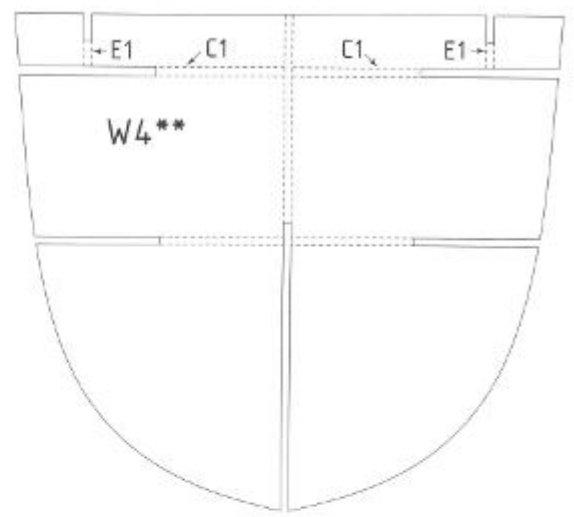
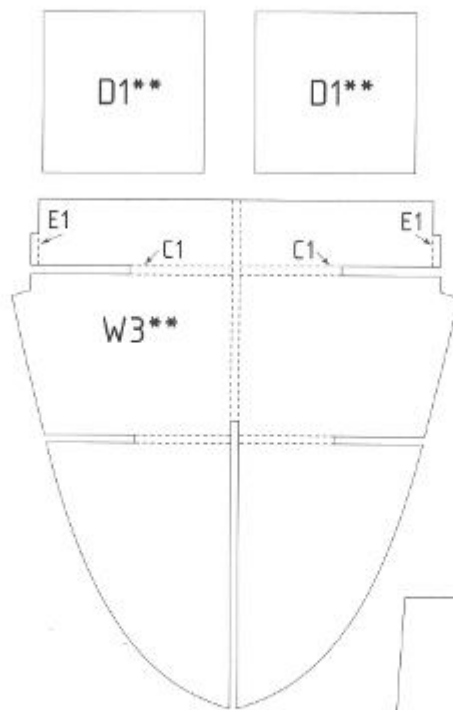
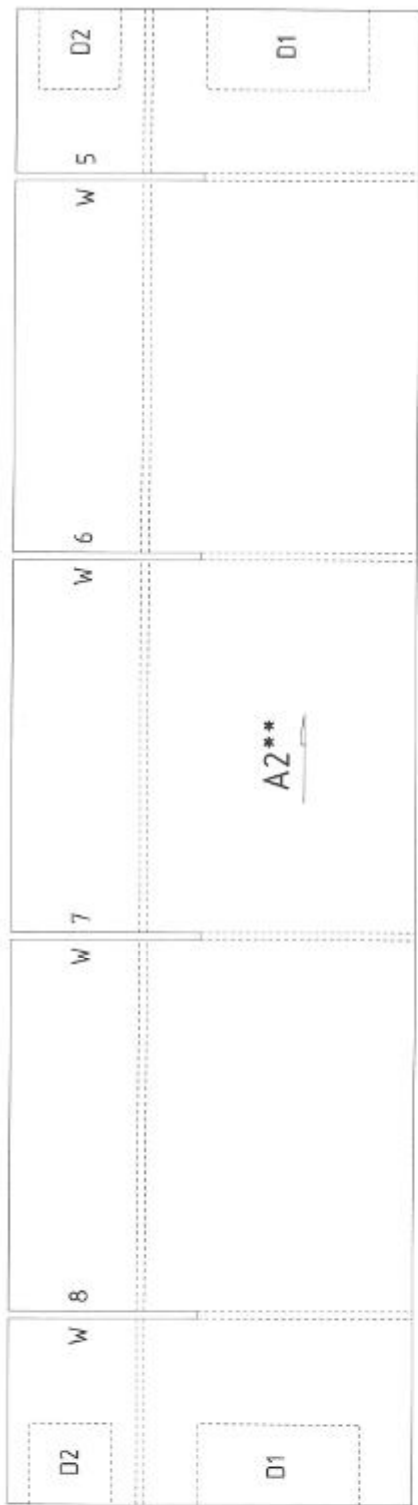

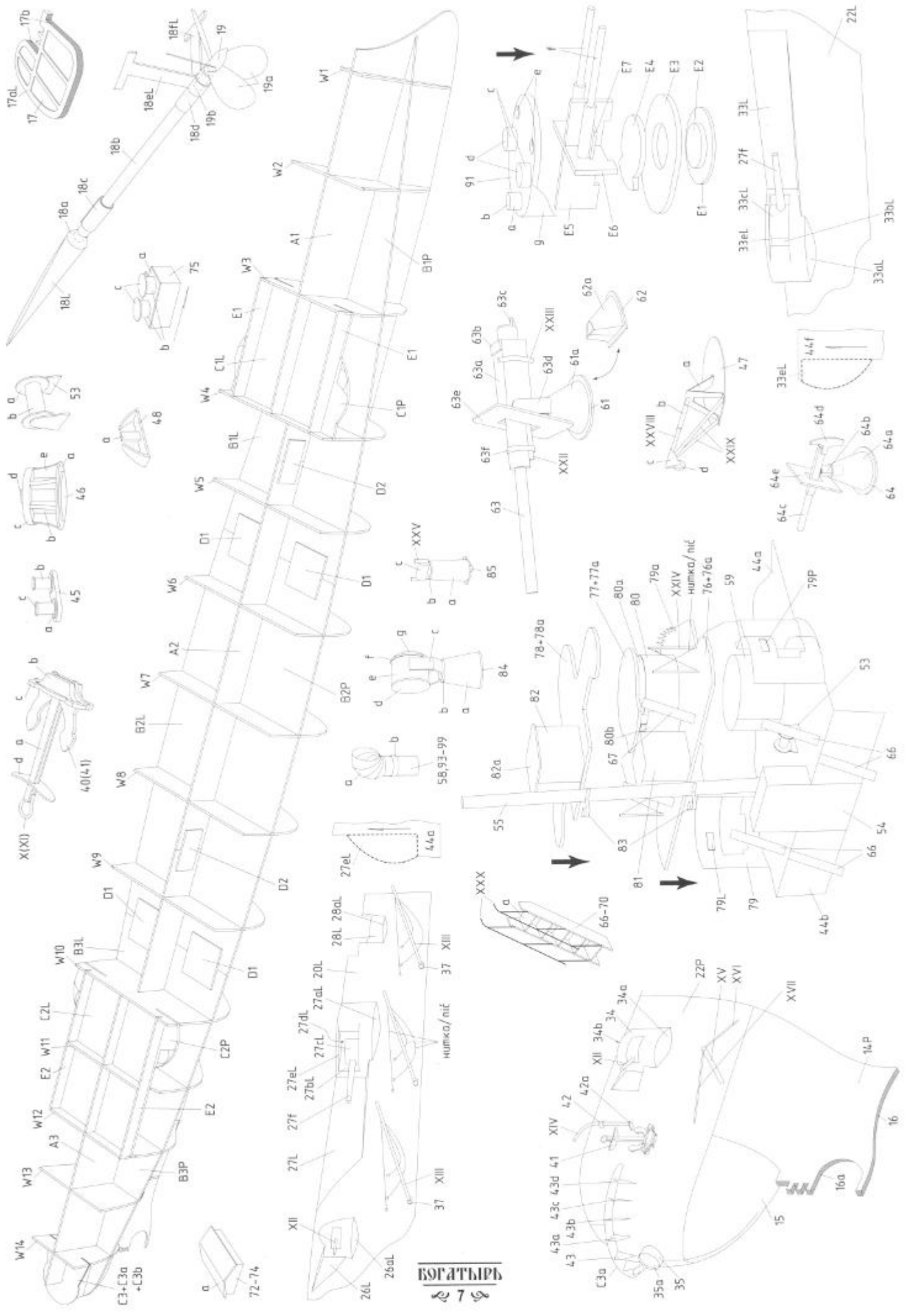

БОГАТЫРЬ
75

