

maty

MODELARZ

MIESIĘCZNIK LIGI OBRONY KRAJU
DLA MŁODZIEŻY

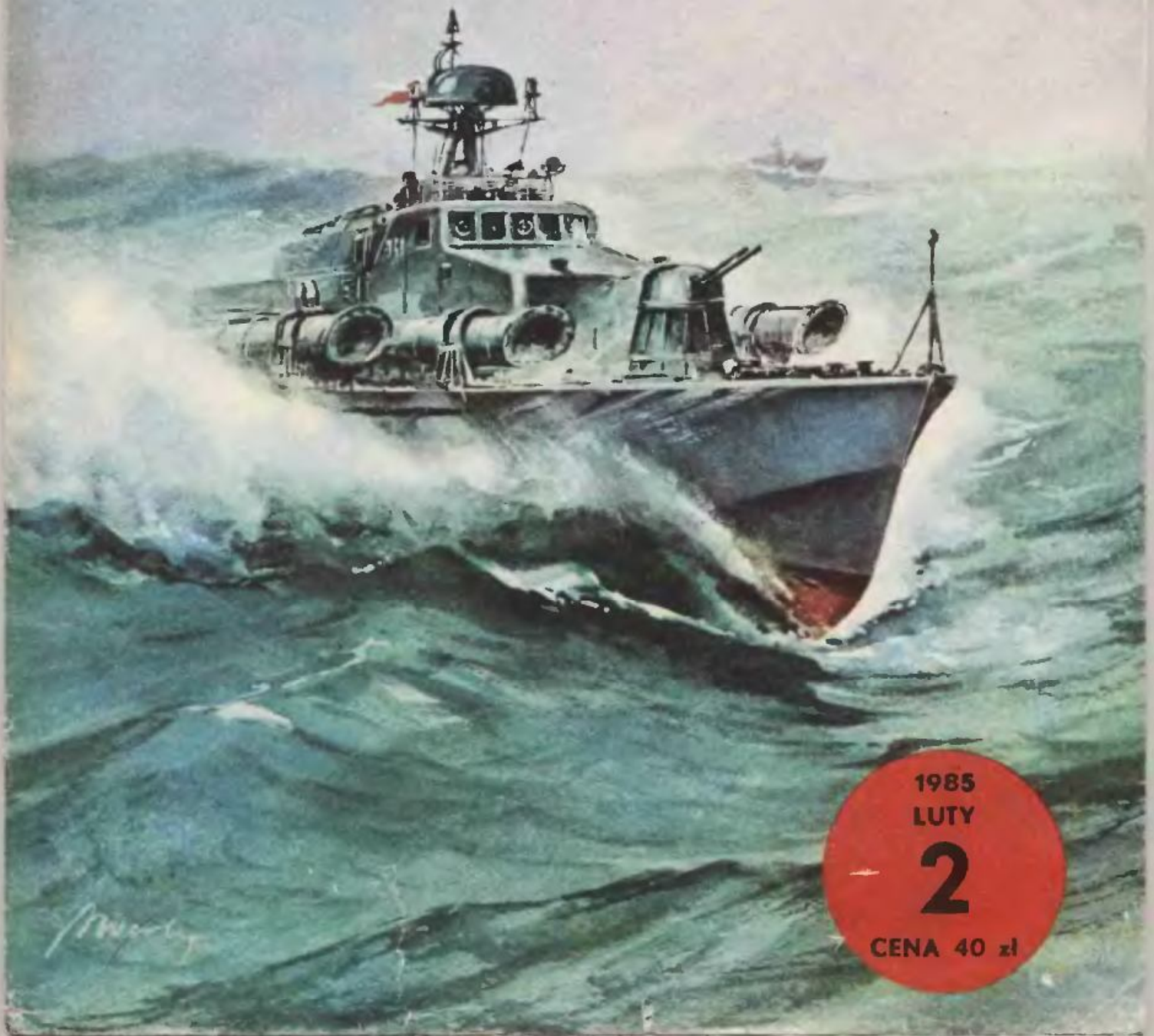

1985
LUTY

2

CENA 40 zł

KUTER TORPEDOWY MARYNARKI WOJENNEJ NRD TYPU „SZERSZEŃ”

Opracowanie graficzne i opisowe
JAROSŁAW CZYŻYŃSKI—SZCZECIN

W Związku Radzieckim w latach sześćdziesiątych rozpoczęto pracę nad projektem nowoczesnego kutra torpedowego, mającego zastąpić podobne okręty (typu P) budowane na bazie drewnianego kadłuba.

Nową konstrukcję miała wyróżniać duża dzielność morską uzyskana dzięki metalowemu kadłubowi zapożyczonemu od kutra raketowego typu „Osa”.

Okręt wyposażono w cztery wyrzutnie torped, miny morskie, bom-

by głębinowe i sterowane automatycznie działka.

Otrzymano silnie uzbrojoną jednostkę, mogącą uzyskiwać znaczne prędkości dzięki trzem szybkoobrotowym silnikom wysokoprężnym.

Zbudowano ponad 100 tego typu okrętów pozostających na wyposażeniu flot NRD, Bułgarii, KRLD i innych.

DANE TAKTYCZNO-TECHNICZNE

długość całkowita — 36,0 m *36 m*
szerokość — 7,8 m *7,8 m*

zanurzenie	— 1,6 m <i>1,6 m</i>
wyporność	— ok. 160 ton
szybkość	— ok. 82 km/h (44 w)
napęd	— 3 silniki o mocy łącznej 8800 kW (12 000 KM)
załoga	— 22 oficerów i marynarzy
uzbrojenie	— 4 działka 30 mm (2 × II) — wyrzutnie torped (4 × I)



Model opracowano w podziale 1 : 100 wg planów zamieszczonych w „Modelarzu” 4/83 oraz w czasopiśmie „Modelist-Konstruktor” 2—3/77.

UWAGI OGÓLNE

Model jest przeznaczony dla modelarzy średnio zaawansowanych. Przed przystąpieniem do budowy modelu należy zapoznać się z opisem oraz rysunkami pomocniczymi.

Opis budowy został skrócony do niezbędnego minimum z pominięciem szczegółów dotyczących czynności, które trzeba wykonać.

Przy budowie modelu niezbędne będą następujące narzędzia: nożyczki, żyłtka, linijka, szczytce uniwersalne, pinceta, igła, pędzelek. Trzeba również zaopatrzyć się w materiały takie jak: tektura — grubości 1 mm, klej (butapren lub podobny), czarne nici, farba w kolorze szarym (do pomalowania widocznych białych powierzchni i krawędzi elementów), czarna tusz.

OPIS BUDOWY

Kadłub

Części umieszczone na arkuszach 1 i 2 naklejamy na tekturę (oprócz

szablonów). Trzeba zwrócić uwagę na to, by części P1D i P2D oraz M1 i M2 nakleić na tekturę tak, aby stanowiły całość.

Budowę kadłuba zaczynamy od montażu szkieletu. Korzystamy przy tym z rys. 1.

Montaż górnej części szkieletu nie powinien nastęrczać trudności, montujemy ją w dwóch podzespołach — na podłużnicy P1G oraz, na dwóch podłużnicach P2G. Po odpowiednim wygięciu międzypokładu M (liniami do dołu) montujemy na nim dolną część szkieletu z podłużnicą P D sklejoną w całość z części P1D i P2D; od góry przyklejamy do międzypokładu górną część szkieletu zwracając uwagę na staranne przyklejenie elementów P2G i P1G do wręgi W3. Równie starannie należy przykleić do szkieletu wręgę W9.

Do tak przygotowanego szkieletu przyklejamy naklejoną na tekturę część 1 (pokład dziobowy) oraz część 2 (pawęż) — posługujemy się przy tym rys. 2. Część 1 należy lekko wygiąć — zgodnie z kształtem wręg.

Teraz możemy przystąpić do przyklejania poszycia dna. Składa się ono z części 3, 4 oraz 5 L, P. Po ukształtowaniu przyklejamy je tak, jak to pokazuje rys. 2.

Poszycie burtowe w części dziobowej składa się z części 6L i P, które przyklejamy do międzypokładu, wręg, pokładu dziobowego i podłużnicy. Korzystamy przy tym również z rys. 2.

Poszycie pokładu i burt śródokręcia i rufy stanowią części 7—12. Po ukształtowaniu tych elementów zgodnie z kształtem wręgów, do których mają być przyklejone przystępujemy do ich przyklejania w kierunku od dziobu do rufy. **UWAGA:** Części 7—12 należy wyciąć z arkusza tak, aby czarna kreska obrysu pozostała na arkuszu, w przeciwnym wypadku okaże się, że część 12 jest „za długa”.

Dookoła kadłuba, na granicy pokładu i burt przyklejamy paski 13. Na rufie przyklejamy części 14 w oznaczonych miejscach (rys. 6). W części dziobowej wycinamy żyłtką otwór, w który wklejamy rynienkę 15 z kłuzą 15a (rys. 5).

Nadbudówka

Przy budowie nadbudówki korzystamy z rysunków 3, 4 i 5.

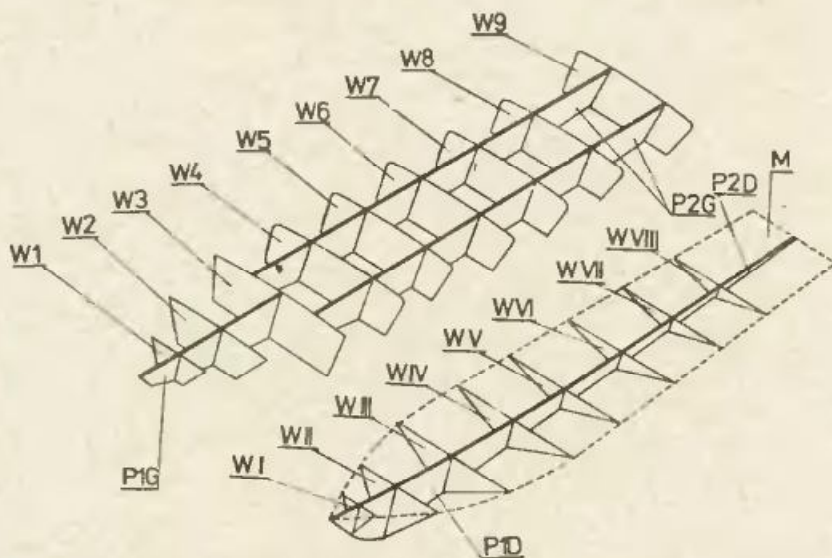

Rys. 1

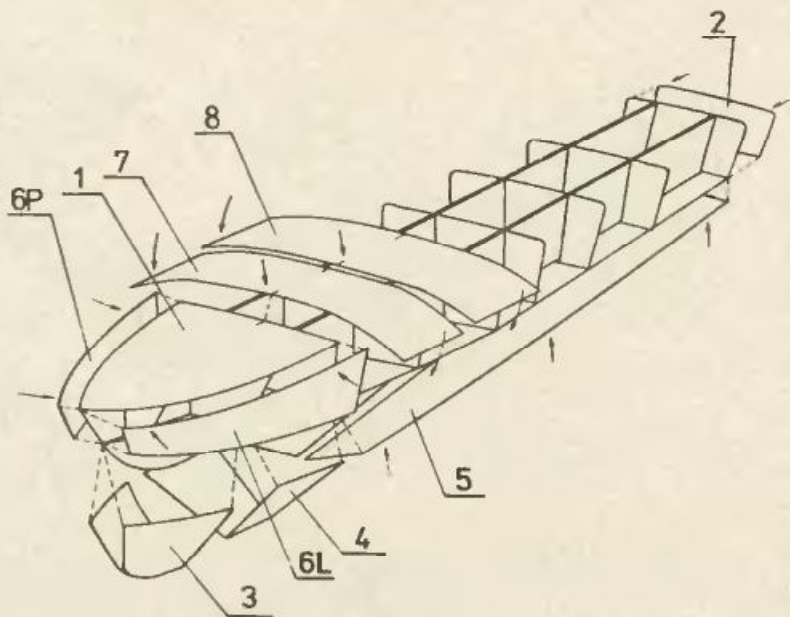

Rys. 2

Część 16 kształtujemy w rynienkę, do której wklejamy wręgi o kształcie części 16a (wystarczy 3 szt. — 1 w części przedniej — na krawędzi, druga i trzecia mniej więcej w równych odległościach od końców części 16 i od siebie — wręgi takie należy przygotować sobie z tektury).

Część 16a — tylna ścianka nadbudówki jest wklejona nieco głębiej niż krawędź ściany nadbudówki (rys. 3).

Od dziobu ścianę nadbudówki stanowi część 16b, którą należy odpowiednio ukształtować (rys. 5).

Do tak przygotowanego bloku nadbudówki przyklejamy podzespół sklejony z części 17, 18, 18a. Trzeba zwrócić uwagę na prawidłowe ukształtowanie części 18 (rys. 4), którą oklejamy następnie częścią 17 (rys. 3 i 4).

W oznaczonych miejscach przyklejamy naklejone na tekturę części 19 (rys. 3).

Światła pozycyjne 20 przyklejamy po obu stronach części 17, po lewej stronie czerwone, po prawej zielone (rys. 3).

Reflektory 21 przyklejamy w oznaczonych miejscach po obu stronach nadbudówki 17 (rys. 3).

Wiatrochron 22a przyklejamy do zamocowanych do części 18 podpórek 22b (rys. 4).

Owiewkę 23 przykleić należy do cz. 18 tuż za wiatrochronem 22. Po przyklejeniu wycinamy części oznaczone literą W. Owiewkę oraz okienka w części 17 najlepiej wykonać z cienkiej folii przezroczystej lub czystej kliszy fotograficznej.

Przyrządy nawigacyjne 24 i 25 sklejamy korzystając z rys. 3 i przyklejamy je w oznaczonych miejscach na pokładzie nawigacyjnym.

Z części 26—30 sklejamy antenę radiolokacyjną wraz z podstawą. Posługujemy się rysunkiem 3. Pokład 27 oklejamy relingiem 27a. Sam radiolokator sklejamy z części 29a, c oraz wręg wzmacniających 29b. Gotowy radiolokator stawiamy na stożku 28 (z wręgą 28a), przyklejonym do pokładu 27, umocowanym centrycznie na ściętym ostrosłupie 26. Do nadbudówki i cz. 26 przyklejamy ukształtowaną cz. 30.

Koła ratunkowe cz. 31 przyklejamy po obu stronach nadbudówki.

Podstawy anten UKF wykonujemy z części 32 (rys. 3) i przyklejamy w oznaczonych miejscach (anteny — szablon VIII).

Maszt antenowy wykonujemy z części 33—40, posługując się rysunkiem 3. Maszt należałoby wykonać z cienkiego drutu, traktując narysowane części 33—39 jako szablon.

Obudowę radaru 40 sklejamy wg rys. 3 i przyklejamy do cz. 33 od góry, pomiędzy 37 i 38.

Gotowy maszt antenowy przyklejamy do krawędzi górnych cz. 17 w rogach przy ścianie tylnej pomostu bojowego oraz z przodu przy owiewce.

Do ścianki tylnej nadbudówki 16a przyklejamy cz. 54 sklejona w pudełeczko (rys. 3).

Maszt rufowych świateł pozycyjnych 41 przyklejamy na nadbudówce w jej tylnej części. Po-

winien on być wykonany z drutu, (rys. 3).

Gotową nadbudówkę przyklejamy do pokładu w oznaczonym miejscu.

Wyposażenie pokładowe

Nawiewniki i wywiewniki 42 i 43 sklejamy wg rys. 5 i przyklejamy w oznaczonych miejscach na pokładzie.

Nawiewniki 42 przyklejamy na kółkach oznaczonych krzyżykiem (5 szt.), natomiast cz. 43 na kółkach oznaczonych kropczkami (4 szt.).

Pokrywy włazów 44 przyklejamy w oznaczonych miejscach.

Kotwicę 45 sklejamy i wklejamy w kluzę 15a odginając trzon kot-

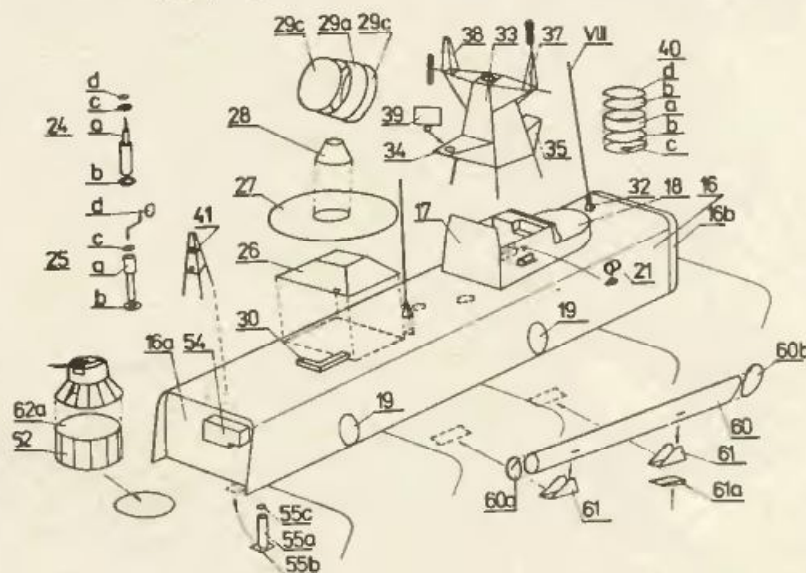

Rys. 3

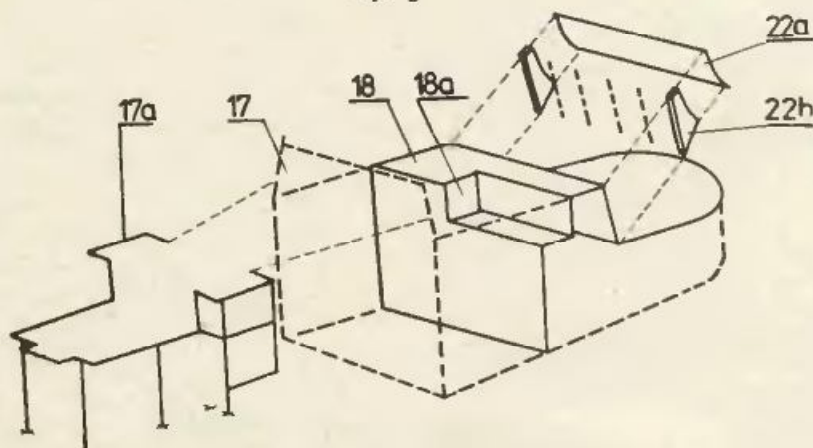

Rys. 4

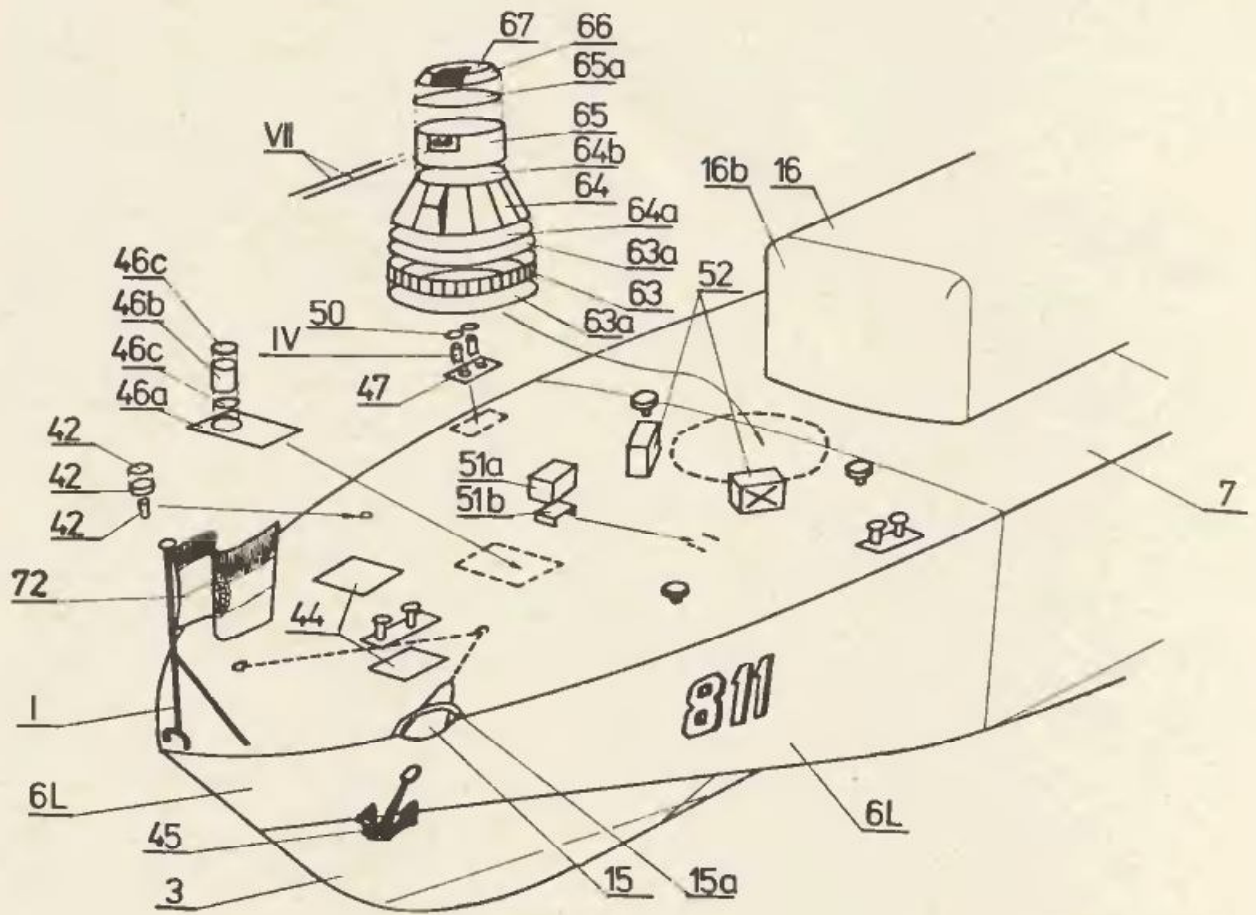

Rys. 5

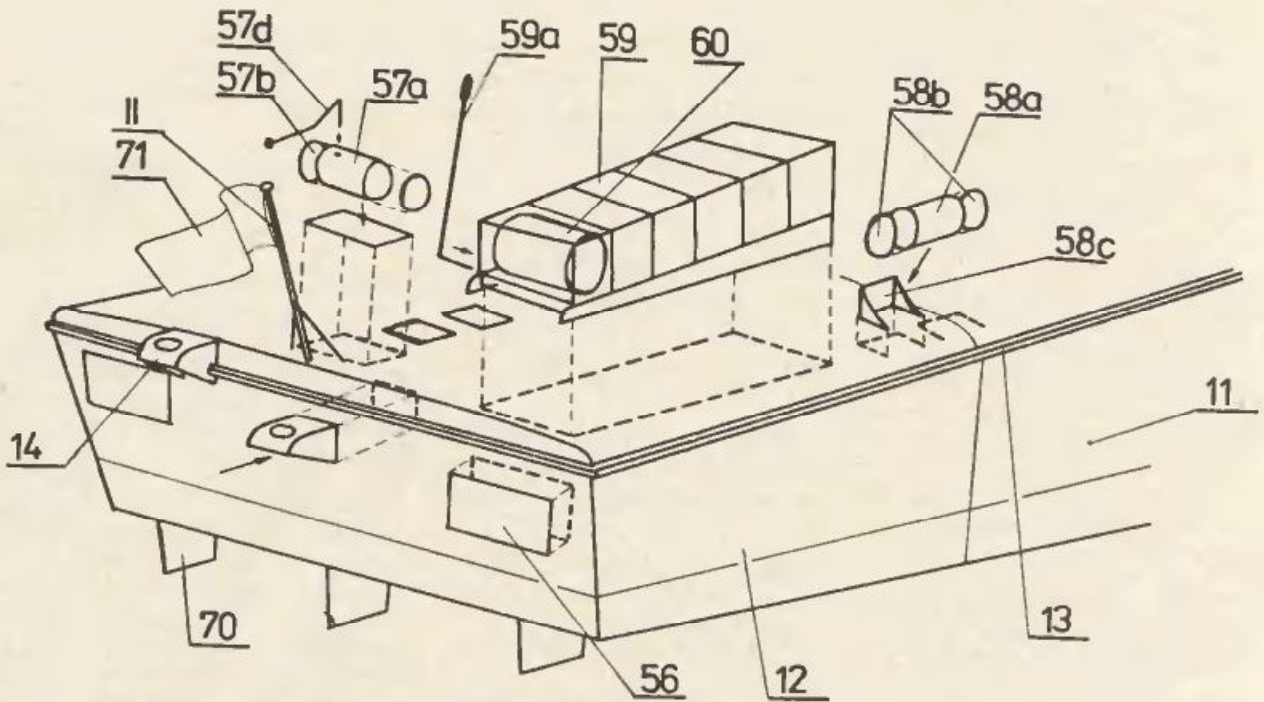

Rys. 6

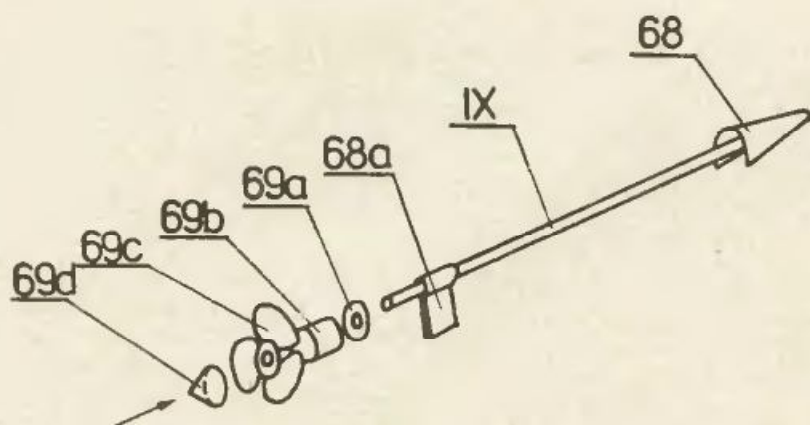

Rys. 7

Cz. 17a rozwinięcie

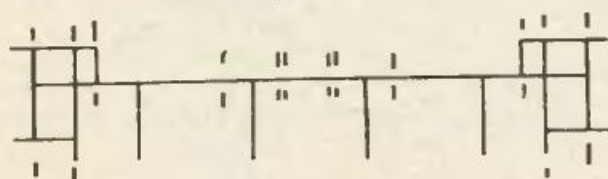

widok z góry podz. 1:1

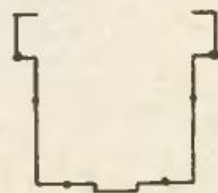

Rys. 8

wicy tak, aby pazury zahaczały o kluzę od zewnątrz.

Winde kotwiczną montujemy z części 46 a—c wg rys. 5 i przyklejamy do pokładu.

Pacholki wykonujemy z części 47—50 oraz odcinków drutu (szablony IV—VI) wg rys. 5 i przyklejamy w oznaczonych miejscach pokładu.

Część 51a skleamy w pudeleczo, ustawiamy na cz. 51b (rys. 5) i przyklejamy do pokładu.

Części 52 po sklejeniu mocujemy do pokładu w oznaczonych miejscach.

Bęben linowy 53 skleamy wykonując szpulkę z części 53 b i c i wkładając go między zagięte uchwyty części 53a. Gotowy element przyklejamy do pokładu.

Części 55a, b, c skleamy jak na rys. 3 i przyklejamy do pokładu przy tylnej ścianie nadbudówki.

Kłapy 56 przyklejamy do pawęży.

Fumator wykonujemy z elementów 57a, b, c, d wg rys. 6.

Świece dymne skleamy z części 58a, b, c wg rys. 6.

Wyrzutnie bomb głębinowych skleamy z części 59. W zasadzie powinny być one wykonane z cienkiego drutu (rys. 6).

Pod pręty wkładamy po 6 bomb głębinowych — zwiniętych z paszków 60 i pomalowanych na czarno tuszem.

Dźwignia zrzutu 59a powinna być wykonana z drutu i pomalowana na kolor szary.

Wyrzutnie torped skleamy z części 60—61.

Rury wyrzutni torped skleamy zwijając je na drucie o średnicy

ok. 5 mm, od przodu ścinamy je ostrą żyłką zaczynając cięcie od spodu (miejsce oznaczone strzałką), do przedniej krawędzi rury.

Od przodu zamykamy rurę częścią 60b (można wyciąć otwór) część 60b powinna równomiernie wystawać dookoła krawędzi rury. Od tyłu przyklejamy klapę 60a. Posługujemy się rysunkiem 3.

Mamy 2 wyrzutnie lewe i 2 wyrzutnie prawe, które ustawiamy na odpowiednich stojakach 61 i 61a. Stojaki 61 z podpórkami 61a są stojakami przednimi. Trzeba zwrócić uwagę na to, że mamy stojaki 61a L i P.

Wieżyczki działek wraz z podstawami wykonujemy z części 62—67 posługując się rysunkami 3 i 5.

Do podstawy rufowej działka (cz. 62) przyklejamy w oznaczonych miejscach półki 62 b i c. Krawędź sklejenia podstawy 62 powinna być skierowana ku nadbudowce.

Łufy działek — szablony VII.

W oznaczonych kropkami miejscach wklejamy słupki relingu (szablon III). Poręcze relingów wykonujemy z cienkiego drutu. Nad wyrzutniami torped, świecami dymnymi, wyrzutniami bomb głębinowych nie ma relingu.

Wypozażenie części podwodnej

Składa się ono z części 68—70. Śruby z wałami napędowymi IX oraz uchwyty 68 i 68a montujemy wg rysunku 7 i przyklejamy w oznaczonych miejscach w części rufowej dna.

Stery 70 skleamy i przyklejamy na szpilkach, tak by znajdowały się ok. 1 mm od poszycia dna.

Bandery i proporce

Wykonujemy z cienkiego papieru wg szablonów 72 i 73 i osadzamy na flagsztokach I i II. Proporzec dowódcy 71 mocujemy do masztu antenowego od strony rufy, pod kopułą radaru 40.

Prace wykończeniowe

Model należy zaopatrzyć w podstawkę oraz pokryć lakierem bezbarwnym nitro lub wstawić w gablotę. Części niepolakierowane trzeba pomalować. Pacholki, winde kotwiczną, kotwicę, świece dymne, bomby głębinowe, anteny UKF należy pokryć czarnym tuszem.

POSZUKUJĄ „MAŁEGO MODELARZA”

Rafał Smolarek — ul. Mickiewicza 326/30, 05-160 Modlin Twierdza, woj. warszawskie — poszukuje „Małego Modelarza” z planami statków i okrętów. Interesują go okręty wojenne. Zapłaci gotówką. Odpowiedz na każdy list.

Norbert Żyć — ul. Mikołaja Reja 8, 66-470 Konstyn n/O, woj. górnosławskie — posiada do oddania „Małego Modelarza”: 9/82, 4-3, 7/84 oraz „Plany Modelarskie”: 118 i 119, za które płatnie otrzyma „Małego Modelarza”: 1/78, 1/77, 5/80, 7/83.

Dariusz Podgóbrki — ul. Jagiello 28/10, 49-250 Otruchów — poszukuje „Małego Modelarza” od 1963 do 1971 roku z kryptami wojennymi. W zamian oferuje „Małego Modelarza”: 3, 4-5/84, 10/80, 9, 10/79, 1/80, 1-2/84, 10/71, 3, 6, 8, 9, 10, 11/83, 1/83, 11-12/80 i „Modelarza”: 1/80, 9/89, 6/83, 3/83, 10/83, 10/79, 3/84, 11/83, 9/79, książki: „Teoria i Zasady Projektowania Modeli Zeglujących”

Henryk Typiak — ul. Zw. Zawodowych 10/9, 87-800 Włocławek, tel. 261-59 — posiada do oddania „Małego Modelarza”: 3/67, 7-8/68, 2-3/69, 5-6/70, 1, 7, 10/72, 1, 3, 5/73, 1, 4, 9, 10, 11, 12/74, 8, 10/75, 1-2, 6, 7, 9/76, 3, 4, 9/77, 4, 5, 6, 10/78, 6/79, 1, 2, 5, 6, 9, 11-12/80, 2, 4, 5-6, 7, 8, 9, 11/81, 1, 2, 3, 4, 6, 7, 9/82, 2, 3, 4, 5, 7, 8, 9, 11-12/83, 3, 4-5, 6, 7/84, Model Kartonowy: 1, 2, 3 za które pragnie otrzymać gotówkę. Odpowiedz na każdy list zawiązujący znaczek pocztowy.

Artur Grabowski — ul. Gen. Wybickiego 7/25, 77-200 Miastko, woj. śląskie — poszukuje „Małego Modelarza”: 6/67, 10/67, 4/68, 12/68, 9/69, 9/72, 11/73, 11/75, 1-2/76, 5-6/77, 2-3/78, 7-8/80 oraz książki: „Modele kartonowe samolotów”. W zamian oferuje różne numery „Modelarza”: 6/77, 6/82, 2/82, 11/83, 12/83, 1/84, 2/84, 3/84, 5/84, 8/84, „Plany Modelarskie”: 114/83, książki: „Poradnik modelarza lotniczego”, „Botelkowna Flota”, „Sekrety modeli swobodnie latających”, „Latające modele śmigłowców”, książki o tematyce radiotechnicznej (wskaz na życzenie) oraz różne numery „Małego Modelarza” z lat 1978-1984.

Tomasz Czerwonka — Lotnisko 288G/16, 08-521 Dąblin, woj. Lublin — poszukuje „Małego Modelarza”: 3, 11/58, 7-8, 9, 10/59, 2, 4, 8, 11, 12/60, 2, 4, 6/61, 1, 4/62, 3, 9/63, 4, 10/64, 1, 4, 5, 6, 12/65, 3, 5, 7-8, 10, 11-12/66, 1, 2, 5, 6, 9, 10/67, 2, 4, 7-8, 10, 12/68, 5, 6, 10-11/69, 1, 2, 3, 5-6, 8, 9, 10-11/70, 3, 7, 8, 9/71, numer dodatkowy z 1971 r., 1, 3, 6, 11/72, 1, 2, 3, 4, 5, 7-8, 9/73, 1, 2, 4, 6-7, 10-11/74, 3, 4, 5, 6, 7, 8, 10/75, 1-2/76, 11-12/85 oraz „Plany Modelarskie” dotyczące budowy okrętów naczyń, pancerników i krążowników, a także „Modelarzy” o tej samej tematyce. Pragnie również otrzymać spis „Planów Modelarskich” z uwidocznieniem nazwy modelu, daty, miejsca, rok oraz numer kolejny. Do wymiany proponuje „Małego Modelarza”: z 1972-1984 roku, zeszyt TBU oraz listy spisu „Tygrys” i książki o tematyce lotniczej, morskiej, wojennej, znaczki lub zapłaci gotówką. Warunki do wymiany drogą korespondencyjną po załączeniu znaczka pocztowego.

Tadeusz Andrzejewski — ul. Zawilcowa 3, 91-864 Łódź — poszukuje „Małego Modelarza”: 1/57, 1, 2, 3, 4, 5, 6, 7, 8, 9, 12/58, 1, 3, 4, 5, 6, 10, 11, 12/59, 1, 2, 3, 5, 6, 7, 8, 9, 10, 11/60, 1, 3, 4, 7, 10, 11, 12/61, 2, 4, 5, 9/62, 1-2, 4, 6, 9, 11, 12/63, 2, 5, 6, 7/64, 1, 2, 8, 9/65, 1, 7-P, 6/66, 3, 11/67, 2, 6/68, „Plany Modelarskie”: 114, 95, 94, 81, 79, 73, 65, 54, 49, 45, 44, 39, 38, 37, 34, 31, 26, 18, 15, 14, 2, 1, TBU: 2, 4, 6, 12, 14, 15, 16, 17, 18, 19, 21, 22, 24, 30, 31, 33, 36, 37, 44, 51, 55, 61, 73, 84, 86 oraz innych wydawnictw kartonowych krajowych i zagranicznych jak również kserokopii i planów samolotów, czolgow i okrętów (lotniczkowe i pancerniki). Do wymiany oferuje „Małego Modelarza”: 4, 10/64, 3, 11, 12/65, 2, 10, 11-12/66, 1, 2, 5, 7, 8, 10, 12/67, 1, 4, 7-8, 10, 11, 12/68, 1, 2, 3, 4, 5, 6, 7, 10-11, 12/69, 1, 2, 3, 5-6, 10-11/70, 3, 8, 10, 11/71, 1, 3, 7, 9/72, i wszystkie numery „Małego Modelarza” z lat 1973-1983, „Plany Modelarskie”: 5, 7, 23, 35, 43, 46, 47, 48, 51, 53, 56, 57, 58, 63, 66, 67, 70, 74, 72, 91, 92, 96, „TBU”: 3, 10, 11, 24, 28, 40, 41, 42, 45, 46, 47, 49, 50, 58, 60, 62, 64, 65, 66, 70, 75, 76, 77, 78, 79, 81, 88, 89, 90, 91, 92, 93, 94, 95. Do wymiany oferuje bardzo duże ilości opracońców typu „Mały Modelarza” (w formie kserokopii) z samolotami, okrętami i czolgowi. Odpowiedz na każdy list.

Michał Siliń — ZSRR, Lotewaka SRR* 226050 Ryzan-50, ul. Lenina 40 m. 28A — poszukuje „Małego Modelarza”: 9/58, 11/58, 10/59, 4/60, 2, 10/61, 4/62, 10/64, 4, 12/68, 12/69, 10-11/70, 4, 5-6/77, za które oferuje „Małego Modelarza”: 3/74, 6/75, 3, 9/77, 4, 6, 8-9, 10, 11/78, 1, 11-12/79, 2, 5, 6, 7-8, 9, 11-12/80, 4, 5-6, 7, 8, 9, 10, 11, 12/81, 1, 2-3, 4, 6, 7, 8, 9/82, 1, 2, 4, 5, 6, 8, 9, 10, 11-12/83 oraz model kartonowy krążownika „Pamięć Azowa”.

Jacek Stopka — ul. Ułańska 3d 15, 42-600 Tarnowskie Góry — poszukuje „Małego Mo-

delarza”. W zamian oferuje „Plany Modelarskie” z okrętami wojennymi i samolotami, TBU, tomiki „Złoty Tygrys”, wiele ciekawych książek o tematyce wojenno-morskiej, niesklejone modele samolotów i prospekty samochodowe.

Mariusz Zajac — 33-127 Szerzyny 33, woj. Tarnów — poszukuje „Małego Modelarza”: z lat: 1959, 1960, 1961, 1962, 1963, 1964, 1965, 1966, 1967, 1968, 1969, 1970, 1971, 1972, 1973, 1974, 1975, 1976, 1977, 1978, 1979, 1980, 1981, 1982, 1983, 1, 3, 5, 6, 8, 10/57, 1, 2, 3, 4, 5, 7, 9/58, 1, 4, 8, 9, 10, 11, 12/56. W zamian oferuje tomiki „Tygrys”, miesięcznik „Morze” z roku 1979: 1, 2, 3, 7, 8, 9, 12 lub zapłaci gotówką.

Krzysztof Kasiecka — ul. Zawadzkiego 10/34, 39-400 Tarnobrzeg — poszukuje „Małego Modelarza” z planami okrętów wojennych z czasów II wojny światowej powyżej eskortowca włącznie. Do wymiany proponuje książki TBU (około 20) oraz „Małego Modelarza”: 1-2/84, 11, 12/83, 5/83 lub zapłaci gotówką.

Grzegorz Gruca — Oś. 600-lecia 3/13, 33-330 Grybów, woj. Nowy Sącz — poszukuje „Małego Modelarza”: 10/59, 4/60, 2, 6/61, 4/62, 10/64, 4, 12/68, 6/69, 3/70, 2/73, 1-2/76, 5-6/81, 11-12/83. Do wymiany oferuje ponad 50 numerów „Modelarza” z lat 1957-84, tomiki „Złoty Tygrys”, numery „Małego Modelarza”: 2-3/78, 7-8/80, 1, 7/82, 1, 2, 9, 10/83, 1-2/84, 4-5, 6, 7/84 lub zapłaci gotówką.

Oleg Trietjakow — 42-6072 ZSRR Ustinow ul. Sojuznaja 43/95 — poszukuje „Małego Modelarza”, „Modelarza”, „Plany Modelarskie” o tematyce lotniczej, do siladania plastikowe modele samolotów. W zamian proponuje czułościenną: „Modelist Konstruktor”: 3/62, 7/62, 8/62, 10/62, 12/62, 12/63, 3/64, 5/64, 6/64, 7/64, 8/63, 9/64, 11/64, 12/64, „Technika Młodzieży”: 11/64, „Jużend Technik”: 11/77.

W następnym numerze
opublikujemy plany
lekkiego samolotu bombowego

„SU-2”

ROK WYDANIA XXVI
CZASOPISMO ZALECONE
PUBLICZNYM BIBLIOTE-
KOM, DOMOM KULTURY I
SWIETLICOM, PISMEM MI-
NISTERSTWA KULTURY I
SZTUKI NR KOB-IV-5-10/84
Z DN. 6 LISTOPADA 1984 R.

Projekt okładki:

A. WERKA

WYDAJE ZARZĄD GŁÓWNY LIGI OBRONY KRAJU

Adres redakcji: 00-791 WARSZAWA, ul. Chocimska 14, pokój 403, telefon 48-34-51 wew. 44 i 15. Cena prenumeraty: kwart, 120 zł, półroczna, 240 zł, roczna 480 zł. Warunki prenumeraty: 1) dla osób prawnych — instytucji i zakładów pracy: — instytucje i zakłady pracy zlokalizowane w miastach wojewódzkich i pozostałych miastach, w których znajdują się siedziby oddziałów RSW „Prasa — Książka — Ruch” samawiają prenumeratę w tych oddziałach, — instytucje i zakłady pracy zlokalizowane w miejscowościach, gdzie nie ma oddziałów RSW „Prasa — Książka — Ruch” i na terenach większych opłacają prenumeratę w urzędach pocztowych i u doręczycieli, 2) dla osób fizycznych — indywidualnych: — osoby fizyczne zamieszkałe na wsi i w miejscowościach, gdzie nie ma oddziałów RSW „Prasa — Książka — Ruch”, opłacają prenumeratę w urzędach pocztowych i u doręczycieli, — osoby fizyczne zamieszkałe w miastach — siedzibach oddziałów RSW „Prasa — Książka — Ruch”, opłacają prenumeratę wyłącznie w urzędach pocztowych nadawczo-oddawczych właściwych dla miejsca zamieszkania prenumeratę. Wpłaty dokonują używając „blankietu wpłaty” na rachunek bankowy: Centrali Kolportażu Prasy i Wydawnictw w Warszawie, ul. Towarowa 24, nr konta NBP XV Oddział w Warszawie Nr 1153-201045-139-11. 3) Prenumeratę ze zleceniem wysyłki za granicę przyjmuje RSW „Prasa — Książka — Ruch”. Centrala Kolportażu Prasy i Wydawnictw, ul. Towarowa 24, 00-958 Warszawa, konto NBP XV Oddział w Warszawie Nr 1153-201045-139-11. Prenumerata ze zleceniem wysyłki za granicę pocztą zwykłą jest droższa od prenumeraty krajowej o 50% dla zleceniodawców indywidualnych i o 100% dla zlecających instytucji i zakładów pracy. Terminy przyjmowania prenumeraty: — od prenumeratorów indywidualnych zamieszkałych w miastach siedzibach oddziałów RSW „Prasa — Książka — Ruch” — do dnia 28 lutego — na III kwartał i dalsze okresy roku bieżącego, 31 maja — na III kwartał i II półrocze roku bieżącego, 31 sierpnia — na IV kwartał roku bieżącego, — od instytucji, zakładów pracy i prenumeratorów indywidualnych zamieszkałych na wsi i w małych miastach do dnia 10 miesiąca poprzedzającego okres prenumeraty. Druk WZCZaf. Zam. 6324. Nakład 120 000 egz. N-7.

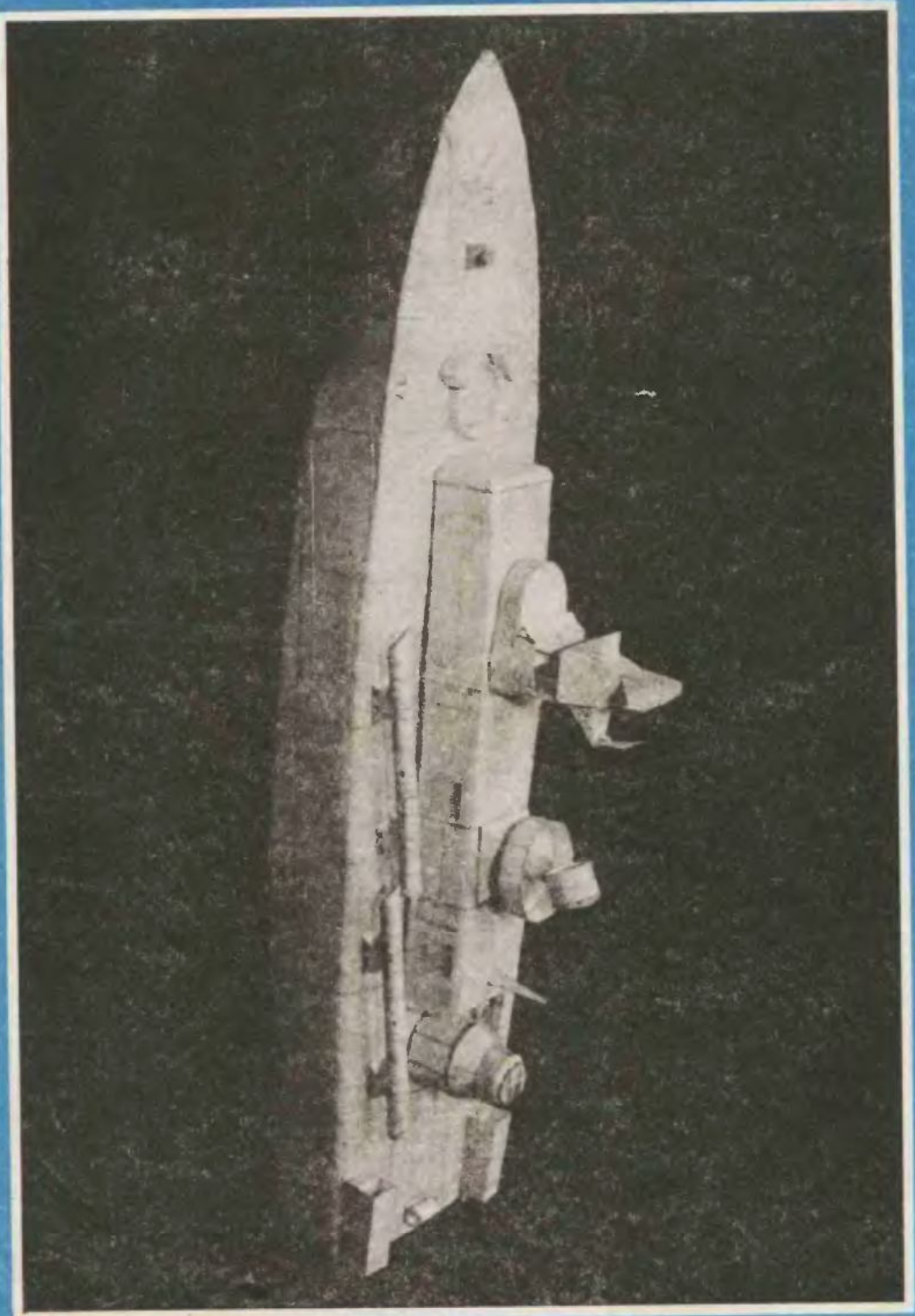

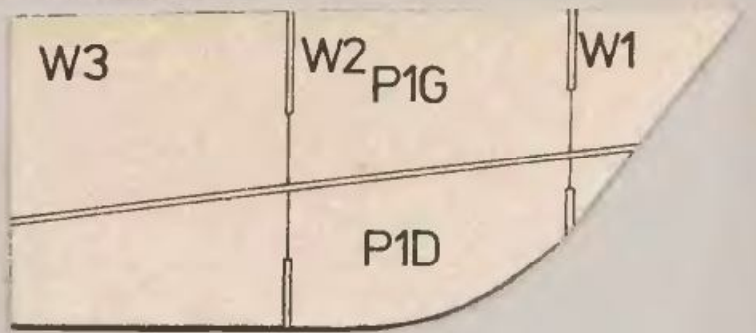
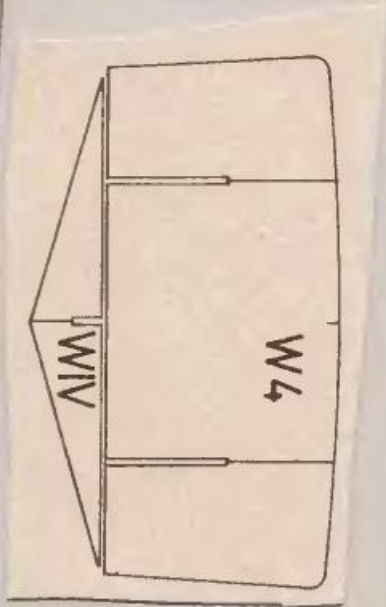
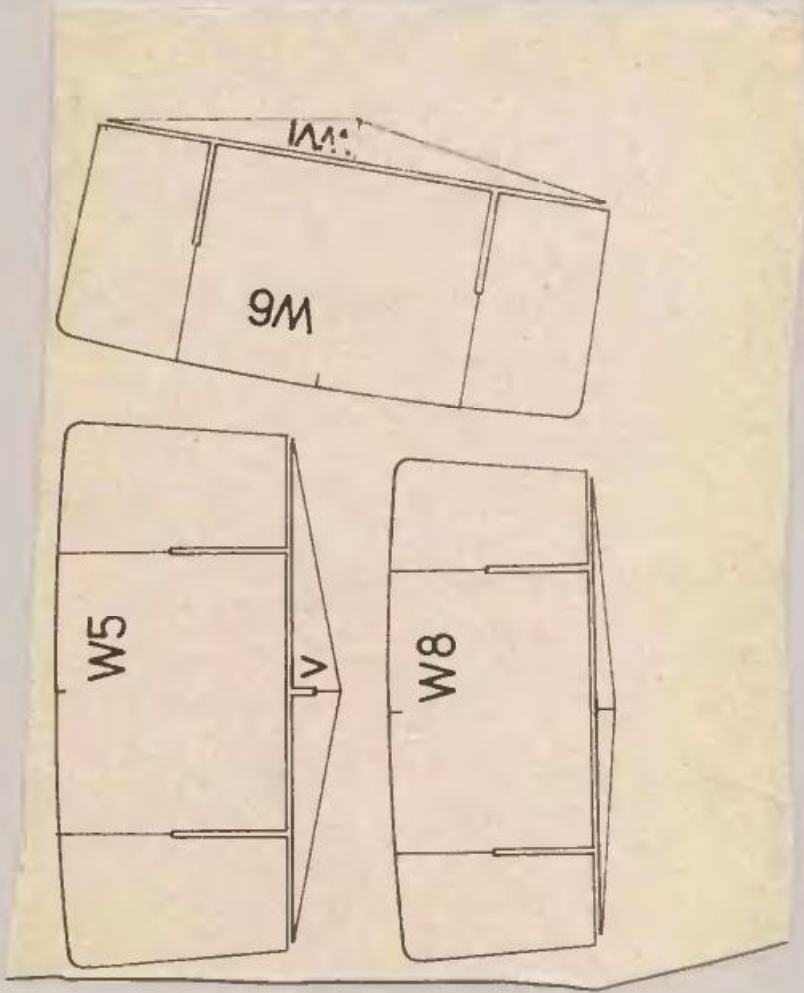
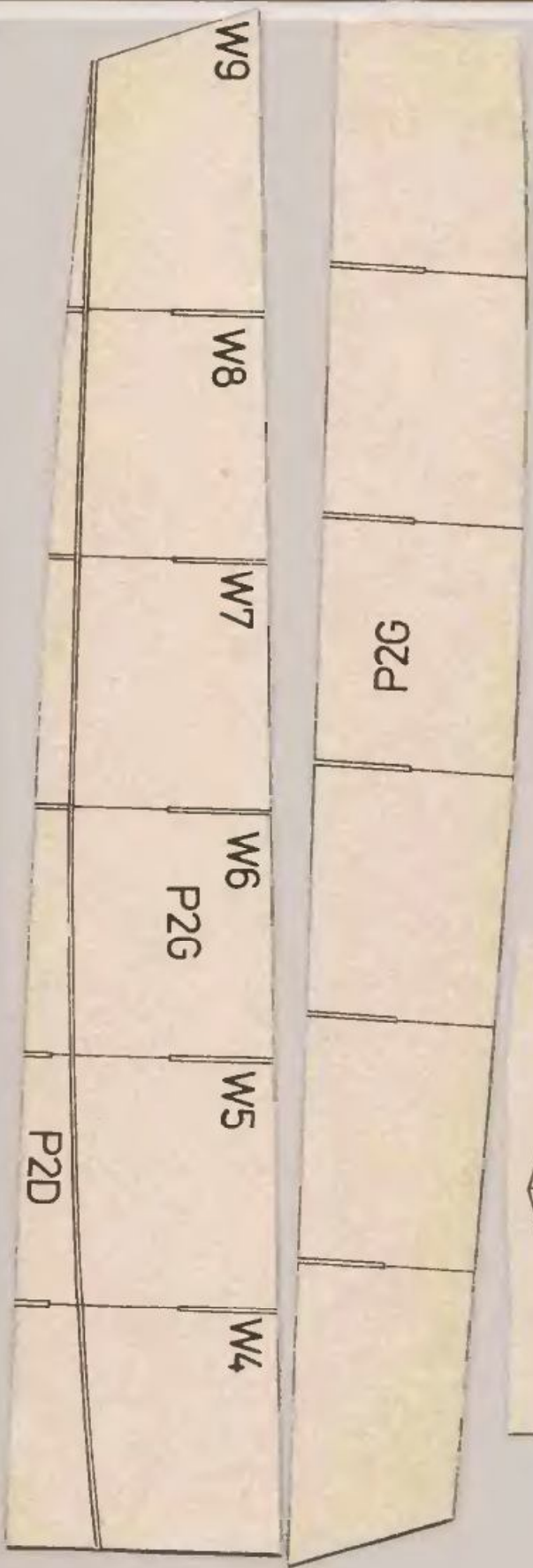

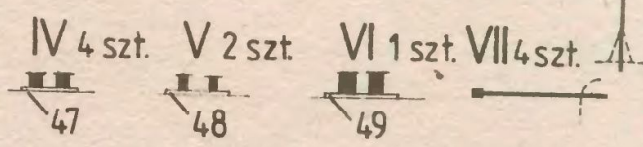
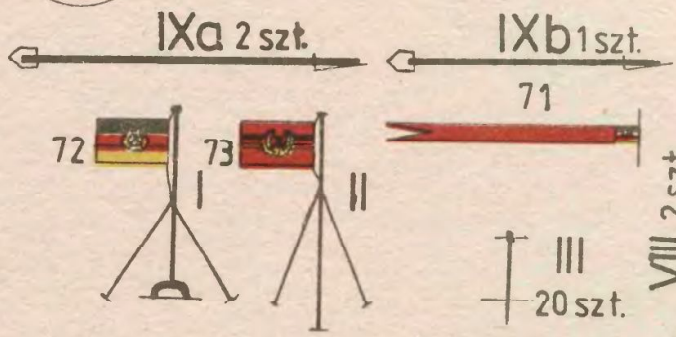
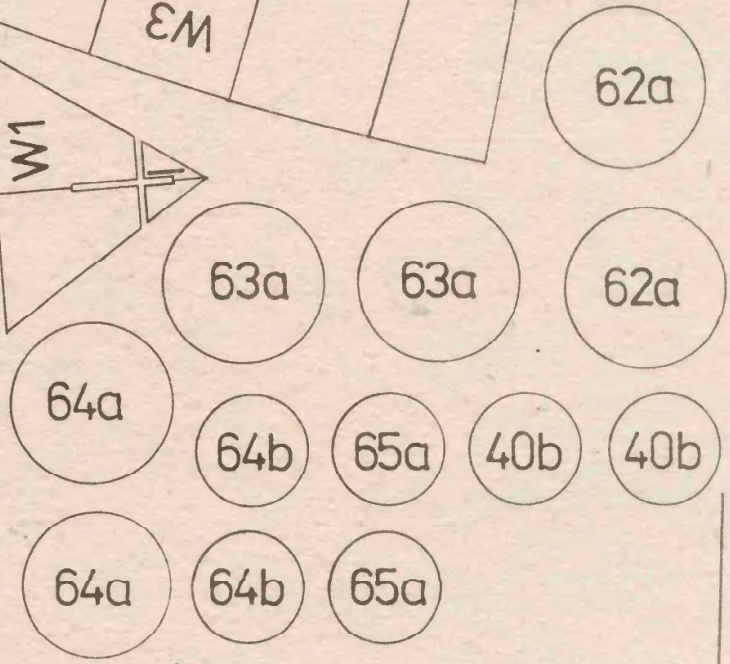
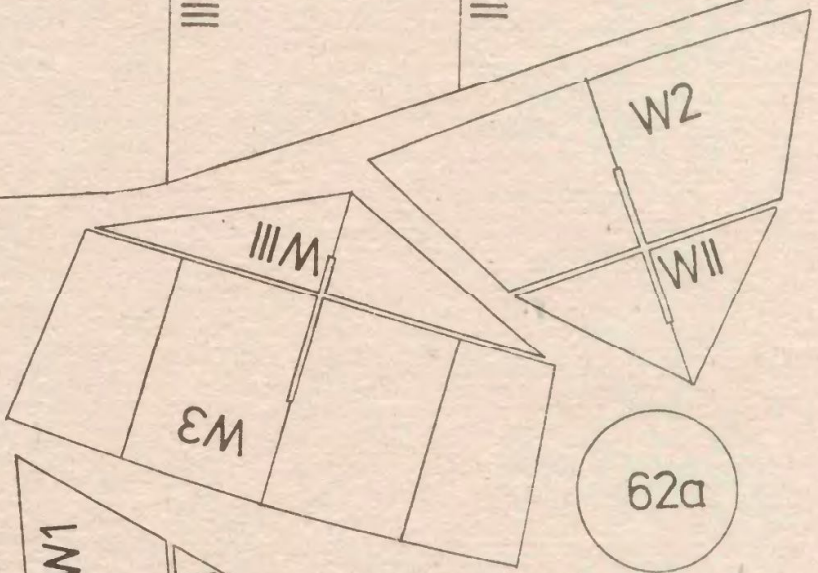
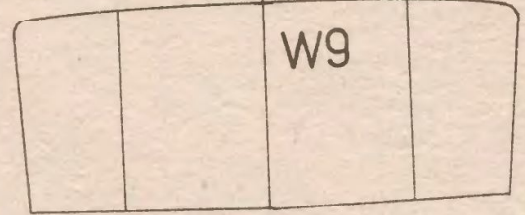
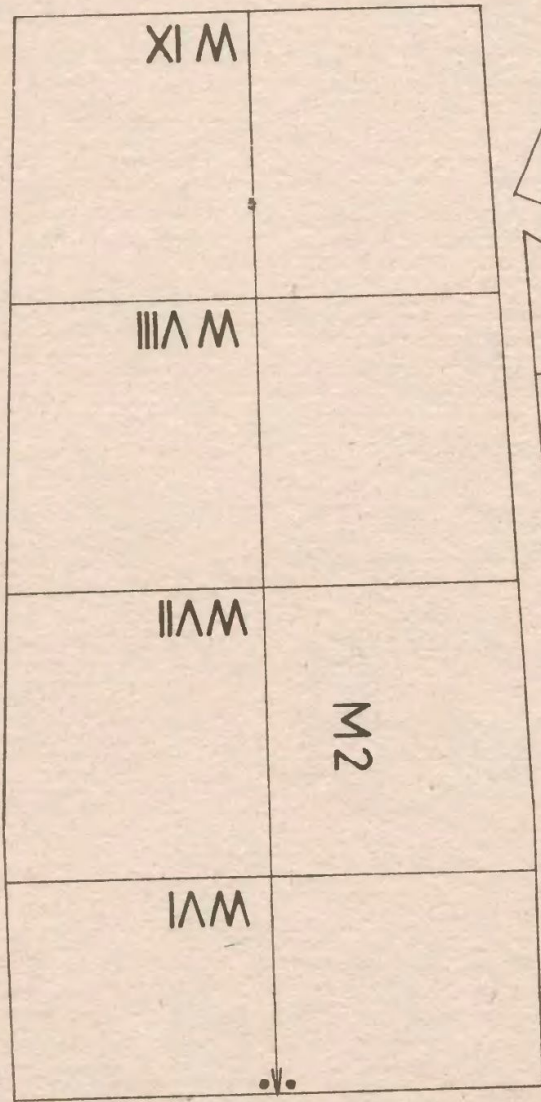
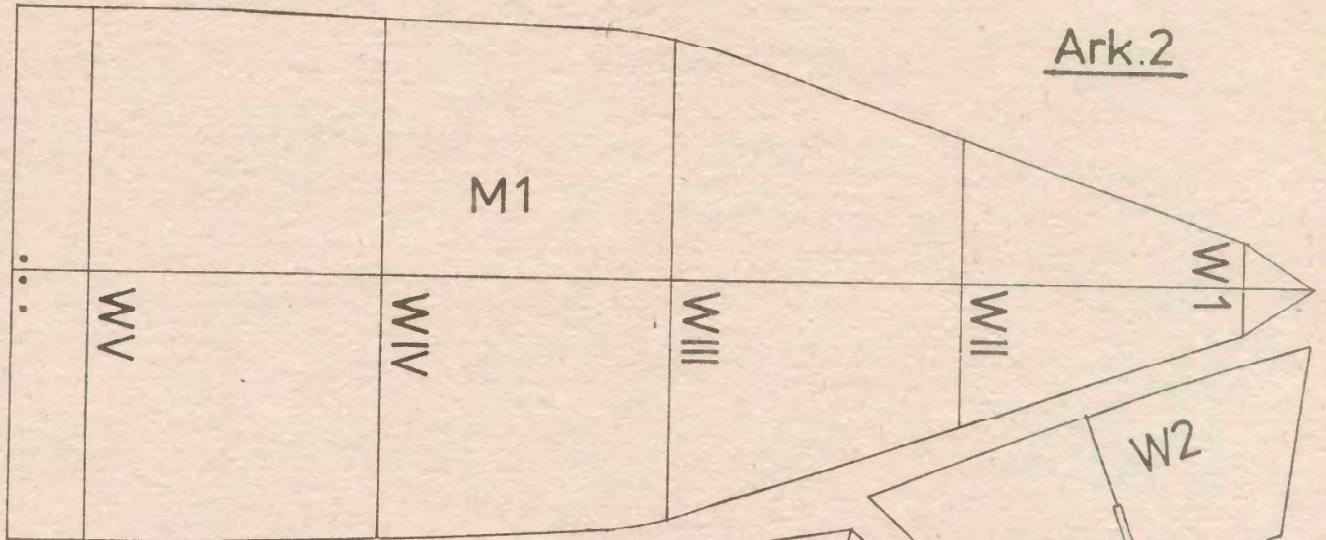

10

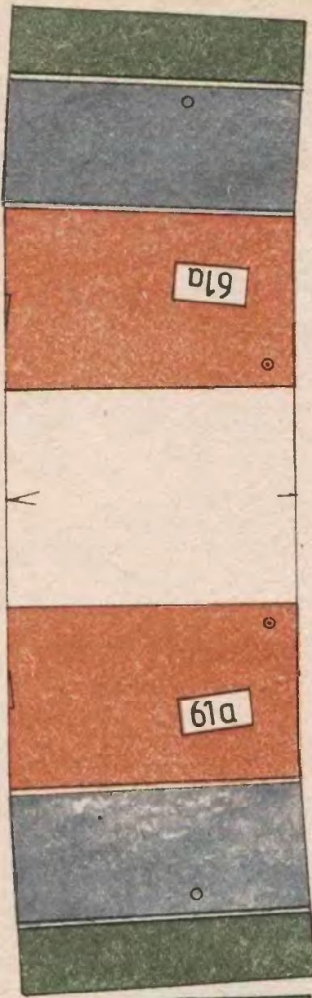

11

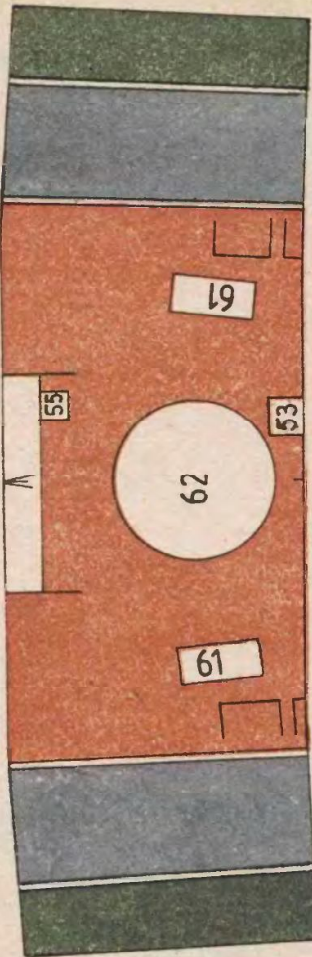

12

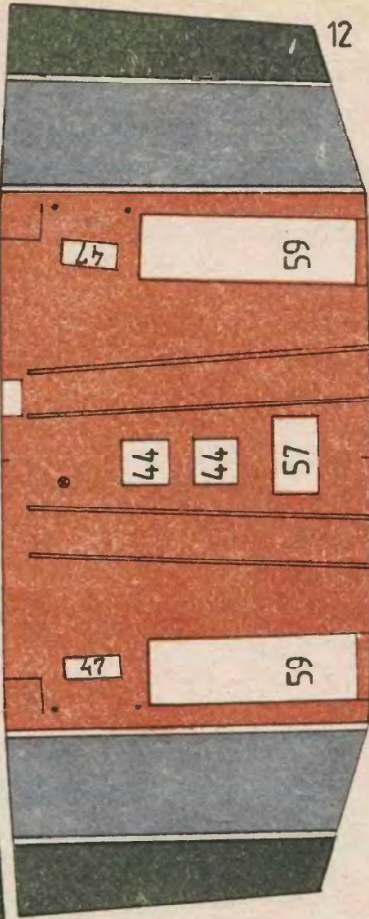

6P

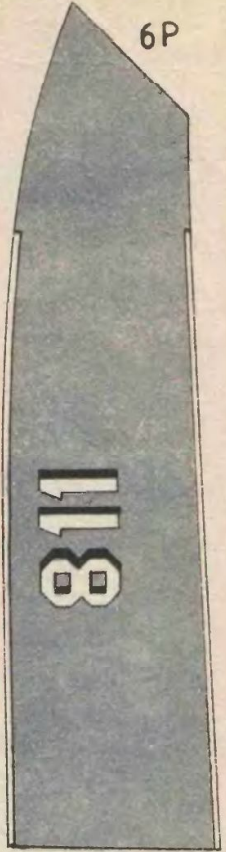

Ark.3

7

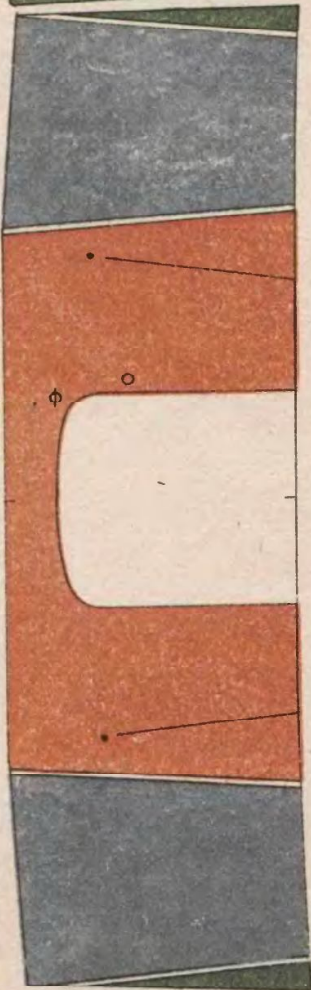

8

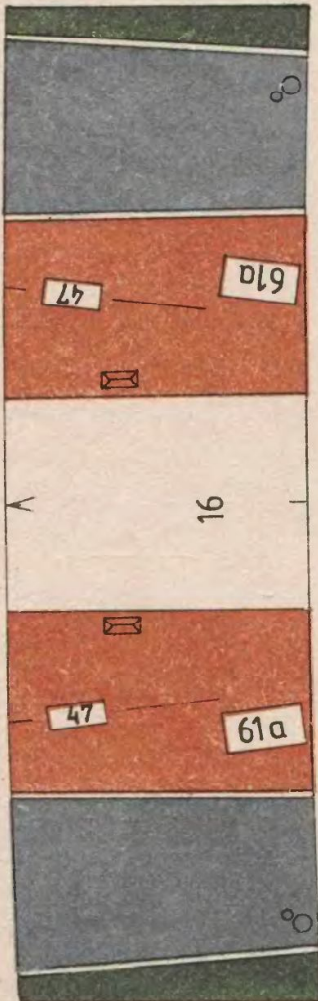

9

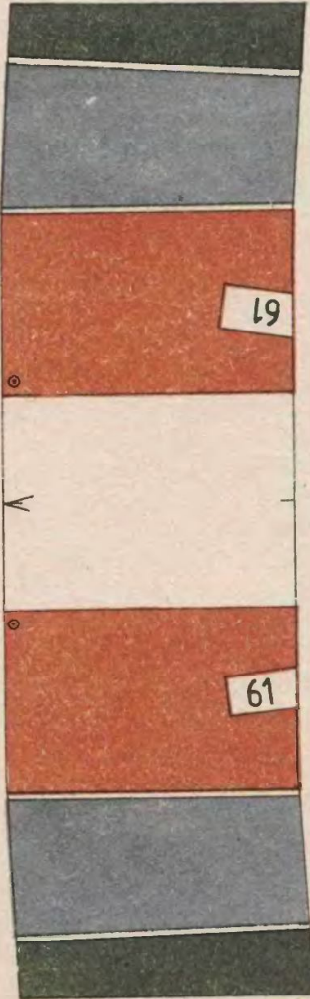

6L

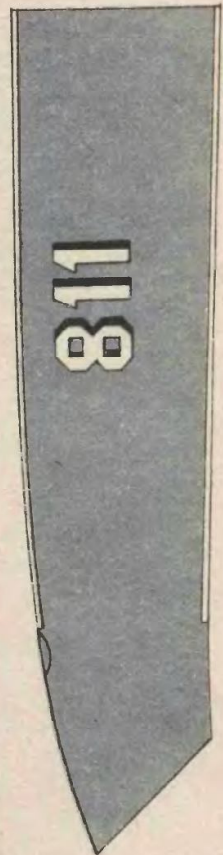

5L



5P



40a

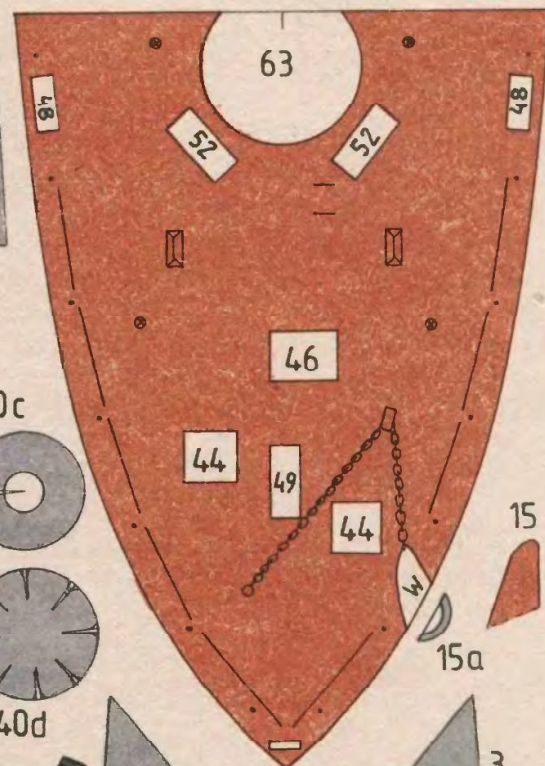
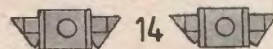

40c



40d

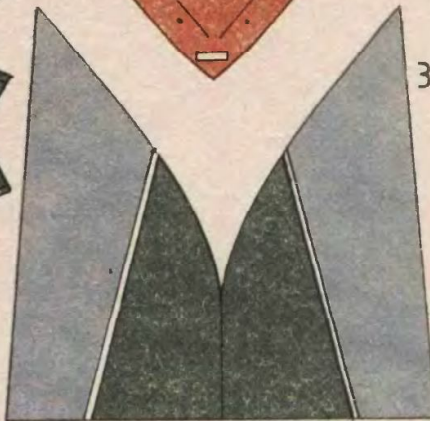

13



42a



42b

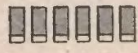

42c

43a



43b

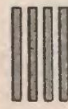

43c

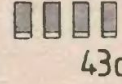

43d

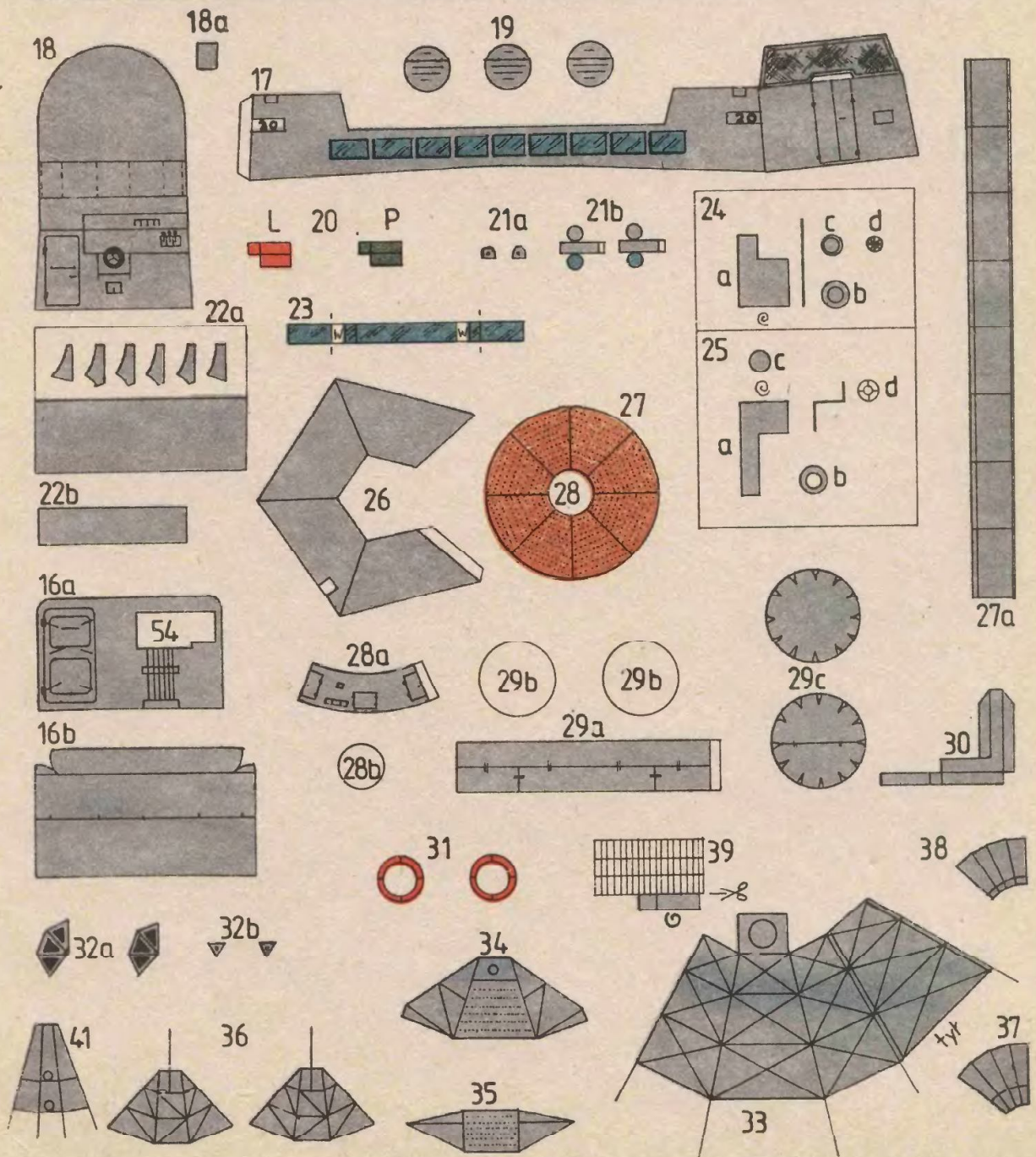
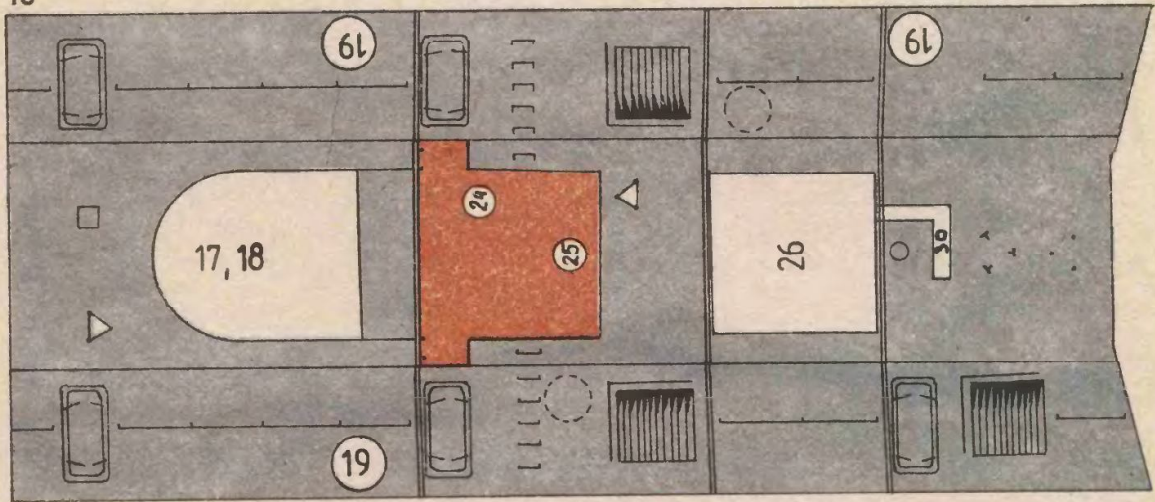

Ark.6

