

*Maty*  
**MODELARZ**

ROK VIII • NUMER 1 • 1965 r. • CENA 4,50 zł

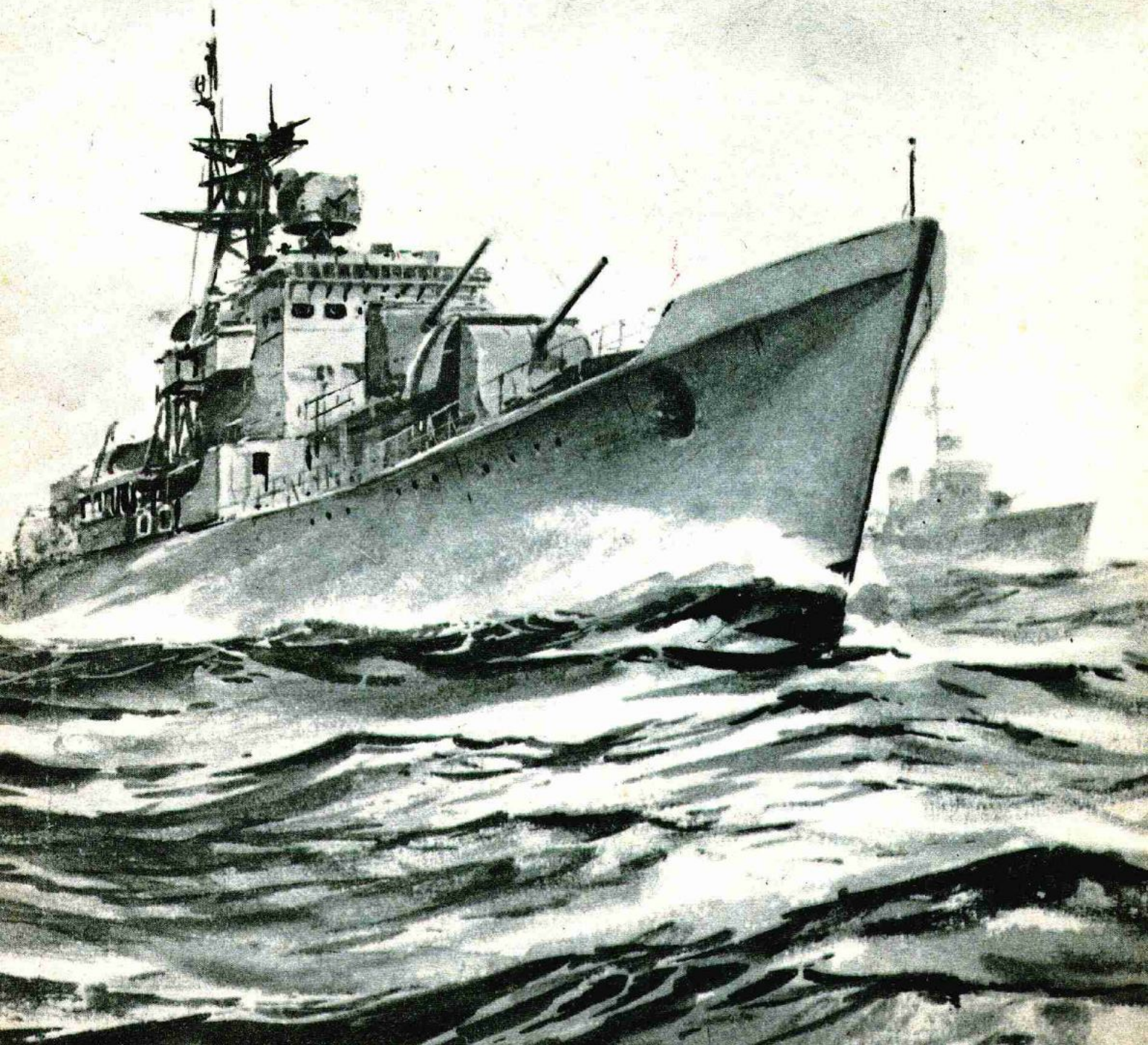

# ZESPÓŁ OKRĘTÓW WOJENNYCH NRD

OPRACOWANIE GRAFICZNE I OPISOWE  
ADAM JOŃCA — WARSZAWA

W skład naszego zespołu wchodzi następujące jednostki:

- 1) Okręt minowy MLR 121. Jego dane: wyporność około 600 t, uzbrojony jest w jedno działo kalibru 85 mm i dziesięć działek automatycznych p. lot. kalibru 25 mm (sprężonych po dwa).
- 2) Okręt minowy MLR 611. Dane taktyczno-techniczne: wyporność 500 t, długość 59 m, szerokość 8,1 m, zanurzenie 3,6 m. Uzbrojenie: jedno działo kalibru 85 mm, osiem działek automatycznych p. lot. 25 mm (sprężonych po dwa).
- 3) Fregata KSS 702. Jej dane taktyczno-techniczne są następujące: wyporność 910 t, długość 84 m, szerokość 9 m, zanurzenie 2,75 m. Uzbrojenie: trzy działa kalibru 100 mm, cztery działa p. lot. kalibru 37 mm, dwie wyrzutnie torped kalibru 533 mm, cztery miotacze bomb głębinowych.

Przed przystąpieniem do pracy należy zaopatrzyć się w następujące materiały i proste narzędzia: dobry klej (polecamy zrezygnować z klejów tzw. biurowych, a użyć „Uniwersalnego”, „Hermolu”, klejów rybnych), pęsetę — możliwe wąsko zakończoną, nóż z ostrym końcem, żyłkę do wycinania małych elementów, linijką metalową (lub z krawędzią wzmocnioną metalową blaszką) i nożyczki. Należy pamiętać, że przed sklejeniem poszczególnych elementów trzeba linie na ich siatkach w miejscach zagięcia naciąć (przy linijce). Wykonujemy to ostrym końcem noża lub ułamaną skośnie żyłką.

## TRĄLOWIEC MLR 121

**Część 1.** Kadłub. Po uprzednim nacięciu i zagięciu sklejek — sklejemy.

**Część 2.** Element wzmacniający kadłub. Sklejamy go w kształt małego otwartego z boków prostopadłościanu. Sklejki oznaczone małymi literami „a” odginamy na zewnątrz prostopadłościanu i przyklejamy wewnątrz kadłuba do jego burty w miejscu zaznaczonym na siatce kadłuba linią przerywaną.

**Część 3 i 4.** Żebra wzmacniające kadłub w części rufowej. Po nacięciu i odgięciu sklejek na zewnątrz środkowe płaszczyzny każdego żebra sklejemy ze sobą stronami nie pokolorowanymi, po czym wklejamy je do wewnątrz kadłuba w miejscach oznaczonych na pokładzie linią przerywaną.

**Część 5.** Elementy te służą do połączenia pokładu z burtami w części dziobowej w miejscach pozbawionych sklejek.

**Część 6 i 7.** Burty — naklejamy je na kadłubie 1 w miejscach oznaczonych.

**Część 8.** Listwa odbojowa. Po wycięciu naklejamy na burtach (6, 7), zakrywając oznaczone na nich linie przerywane.

**Część 9.** Pokład rufowy — naklejamy go na kadłubie.

**Część 10.** Nacinamy wzdłuż linii, zaginamy pod kątem prostym i naklejamy tak, aby płaszczyzna, na

której zaznaczone są za pomocą kólek polery, znalazła się na pokładzie (cz. 9), druga zaś płaszczyzna na burcie rufy (cz. 1).

**Część 11.** Nadbudówka. Po sklejeniu przyklejamy na pokładzie rufowym 9 w miejscu oznaczonym.

**Część 12.** Nadbudówka. Przyklejamy ją w miejscu oznaczonym na pokładzie 9 dosuwając do części 11.

**Część 13.** Pokład dziobowy i nadbudówki 11. Po odgięciu trapów ku dołowi część tę naklejamy w miejscu oznaczonym na kadłubie i nadbudówce 11.

**Część 14.** Winda trałowa. Po sklejeniu zamocujemy ją w miejscu oznaczonym na pokładzie rufowym 9.

**Część 15.** Nadbudówka dziobowa. Sklejamy ją w kształt prostopadłościanu i naklejamy na pokładzie dziobowym 13.

**Część 16.** Sklejamy i naklejamy na pokładzie 13 dosuwając do części 15.

**Część 17.** Naklejamy ją na pokładzie 13, na samym dziobie w miejscu oznaczonym (patrz rysunek zestawieniowy).

**Część 18.** Falochron — naklejamy na pokładzie 13 w miejscu oznaczonym.

**Część 19, 20 i 21.** Nadbudówka działka 25 mm. Część 19 sklejemy i dosuwamy do części 15 naklejamy na pokładzie dziobowym 13. Następnie naklejamy sklefony z trzech warstw kartonu pokład 20 i całość oklejamy częścią 21. Wygląd zmontowanej nadbudówki pokazany jest na rysunku 1.

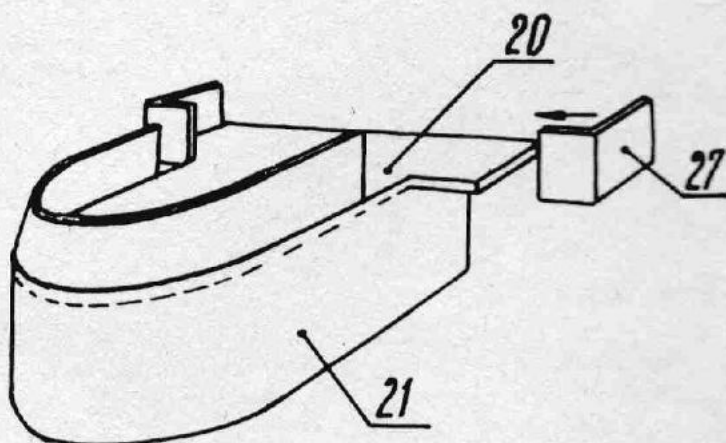

Rys. 1.

**Część 22.** Pokład nadbudówki dziobowej. Sklejamy go z trzech warstw kartonu, po czym naklejamy (po zagięciu trapów) na nadbudówkach 15 i 16.

**Część 23 i 24.** Ściany nadbudówki. Naklejamy na ściankach nadbudówki 15 zgodnie z ich numeracją.

**Część 25.** Nadburcie pomostu 22. Zginamy w miejscach zaznaczonych i oklejamy nim krawędzie pomostu od strony rufy.

**Część 26.** Oklejamy tymi elementami wystające skrzydła pomostu 22 w części dziobowej. Część 26, na której oznaczone jest czerwone światło pozycyjne, przyklejamy z lewej burty, drugą zaś, na której zieloną farbą wodną zamalowujemy mały prostokąt (światło pozycyjne) — zamocowujemy z prawej burty.

**Część 27.** Po naklejeniu części 26 naklejamy bariery pomostu działka (patrz rysunek 1).

**Części 28, 29 i 30.** Pomost rufowy działek 25 mm. Część 28 naklejamy w miejscu oznaczonym na części 13. Część 29 podklejamy w tym samym miejscu, lecz od spodu części 13. Krawędź pomostu oklejamy barierką 30.

**Części 31, 32, 33, 34, 35 i 36.** Nadbudówka dziobowa. Sposób sklejania pokazany jest na rysunku 2. Gotową nadbudówkę przyklejamy w oznaczonym miejscu na pokładzie 22.

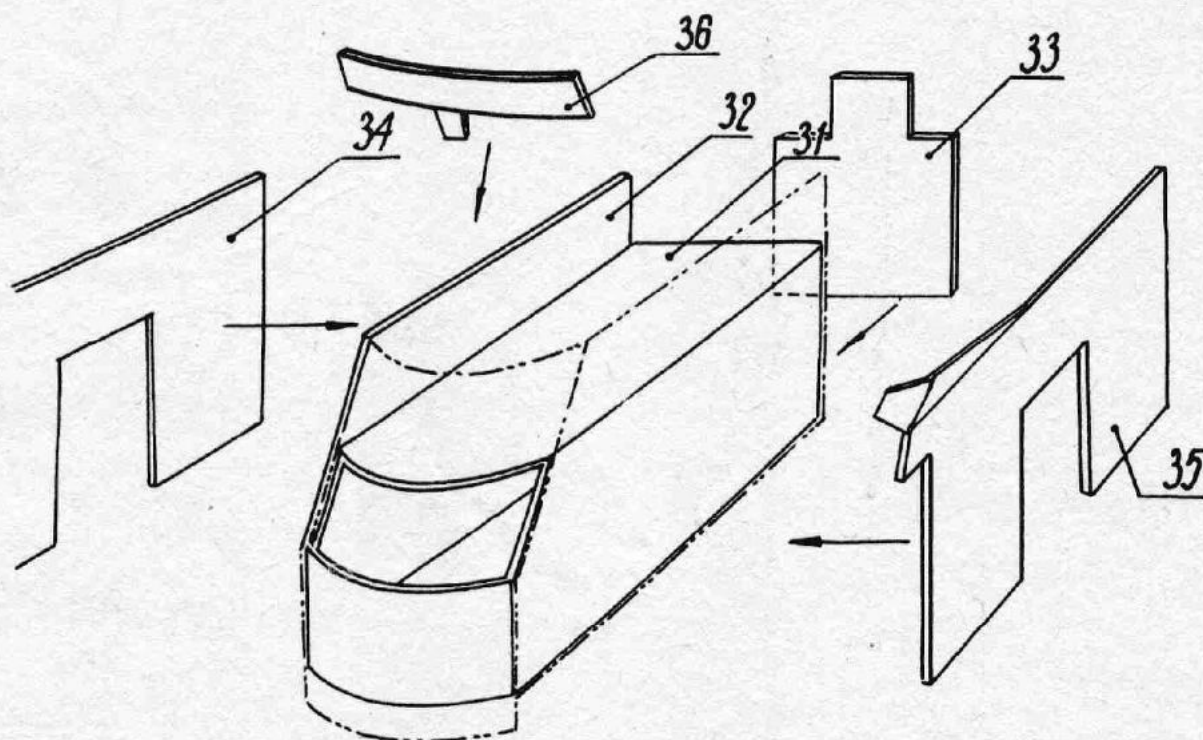

Rys. 2.

**Części 37, 38 i 39.** Komin. Po uformowaniu i sklejeniu części 37 wsuwamy na głębokość około 0,5 mm do komina i przyklejamy część 38 (okap). Miejsce połączenia części 37 i 38 oklejamy paseczkiem 39. Kształt komina — patrz rysunek zestawieniowy, rzut z góry. Gotowy komin przyklejamy na pokładzie 22.

**Część 40.** Po sklejeniu w kształt małych prostokątów naklejamy na pokładzie 22.

**Część 41.** Wentylatory. Element prostokątny zwijamy i sklejemy w kształt rurki. Od strony, gdzie na rurce znajduje się ciemniejszy pasek, otwór rurki zaklejamy krążkiem. Elementy te naklejamy na pokładzie 9 tuż przy rogach rufowej ścianki nadbudówki 12.

**Część 42.** Parki amunicyjne. Siatki tych części nacinamy i po zagięciu zamocowujemy na nadbudówce 12. W tym celu nakładamy kropelkę kleju w miejscu oznaczonym na nadbudówce, czekamy chwilę aż klej trochę stężeje, po czym ustawiamy odpowiednio zagięty element 42.

**Część 43.** Parki amunicyjne. Elementy te zamocowujemy w ten sam sposób jak części 42. Ustawiamy je na części 13 przed pomostem 28 działek 25 mm.

**Części 44 i 45.** Tratwy ratunkowe. Po wycięciu za pomocą żyłki prostokąta oznaczonego literą „W” siatkę tratwy sklejemy w kształt prostopadłościanu, po czym wycięty otwór zasłaniamy od spodu prostokątem narysowanym poniżej siatek tratw wklejając go od wewnątrz prostopadłościanu. Zmontowane tratwy naklejamy na pokładzie 13.

**Część 46.** Żurawiki łodziowe. Po odpowiednim odgięciu sklejek i zagięciu wzdłuż linii symetrii sklejemy ze sobą obie płaszczyzny żurawika stronami nie pokolorowanymi, po czym gotowe żurawiki zamocowujemy do ścianek nadbudówki 11, w miejscach oznaczonych linią przerywaną. Żurawik bliższy dziobu winien opierać się lekko swą górną częścią o pomost (22—25).

**Część 47.** Łodzie ratunkowe. Po sklejeniu przyklejamy je do sklejek żurawików.

**Części 48, 49.** Dźwigi pokładowe. Po sklejeniu parami krążków 48 przyklejamy je na pokładzie 9, na samej rufie. Na te podstawy naklejamy części 49 zagięte wzdłuż linii lekko do góry. Do części 49 doklejamy ramiona dźwigów, czyli elementy wykonane z drucika (szpileczki) lub patyczka.

**Część 50.** Podstawa działka. Krążki wycinamy, sklejemy ze sobą i naklejamy na pokładzie dziobowym 13.

**Część 51.** Półwieża działka 85 mm. Po sklejeniu i osadzeniu w przekłutym otworze lufy (element G) wykonanej z patyczka całość naklejamy na krążkach 50.

**Część 52.** Podstawy działek 25 mm. Sklejemy je w kształt małych obrączek i umieszczamy: dwie na pomoście 28, dwie na pokładzie 22 i jedną na pokładzie 20.

**Część 53.** Po przekłuciu otworów na lufy siatki masek działek kalibru 25 mm wycinamy i skleamy. W otworach osadzamy lufy (element I) i gotowe działka zamocowujemy na podstawach 52 (patrz rysunek zestawieniowy).

Z kolei przystępujemy do montażu masztów. Maszt dziobowy wykonany jest z części: 54, 55 i 56 oraz z elementów A, B i E. Te ostatnie wykonujemy z pomalowanych na kolor szary patyczków. Główne kolumny masztów (A) zamocowujemy w otworach przekłutych w nadbudówce 31. Na dwie kolumny przednie nasuwamy skleając uprzednio ze sobą dwa elementy 54, w których przekłuwamy w tym celu otworki. W ten sam sposób nasuwamy na kolumny masztu kolejno elementy 55 i 56. Elementy te powinny dzielić maszt na trzy równe części (patrz rysunek zestawieniowy). Następnie w otwory przekłute w elementach 55 i 56 wklejamy stengę masztu (element B) a na część 55, z przodu przyklejamy reję (element E).

**Części 57 i 58.** Antena radarowa. Po zmontowaniu zamocowujemy ją na części 56.

**Część 59.** Element ten służy do zmontowania z części C i D (wykonanych z patyczków) masztu rufowego, który następnie zamocowujemy na kominie (patrz rysunek 3). Maszt malujemy czarnym tuszem.

Po sklejeniu modelu w wielu miejscach widoczne są białe, nie zamalowane powierzchnie (np. wewnętrzna strona barierek). Aby polepszyć wygląd modelu, miejsca te należy pomalować mieszaniną kilku kro-

pół tuszu kreślarskiego białego z jedną kroplą czarnego. Otrzymamy w ten sposób tusz koloru szarego, który doskonale nadawać się będzie do zamalowania owych białych pól jak również do pomalowania luf, masztów, ramion dźwigów i innych elementów modelu.

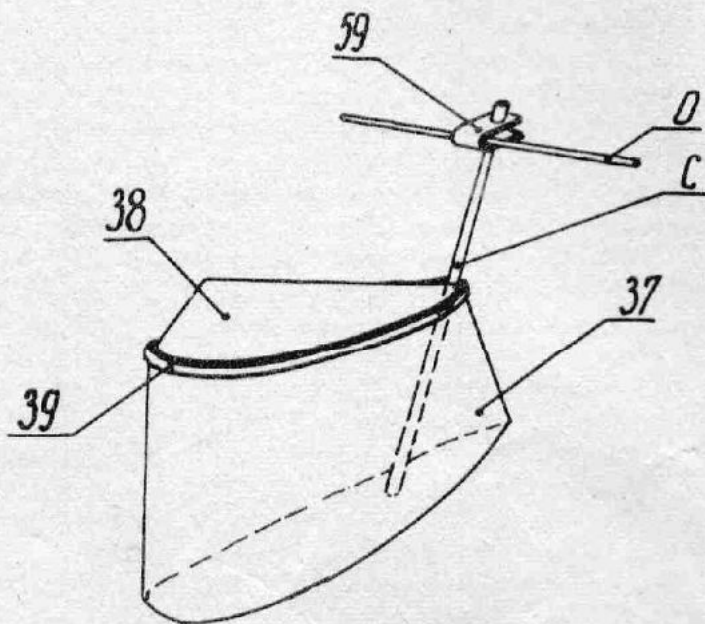

Rys. 3.

## MLR 611

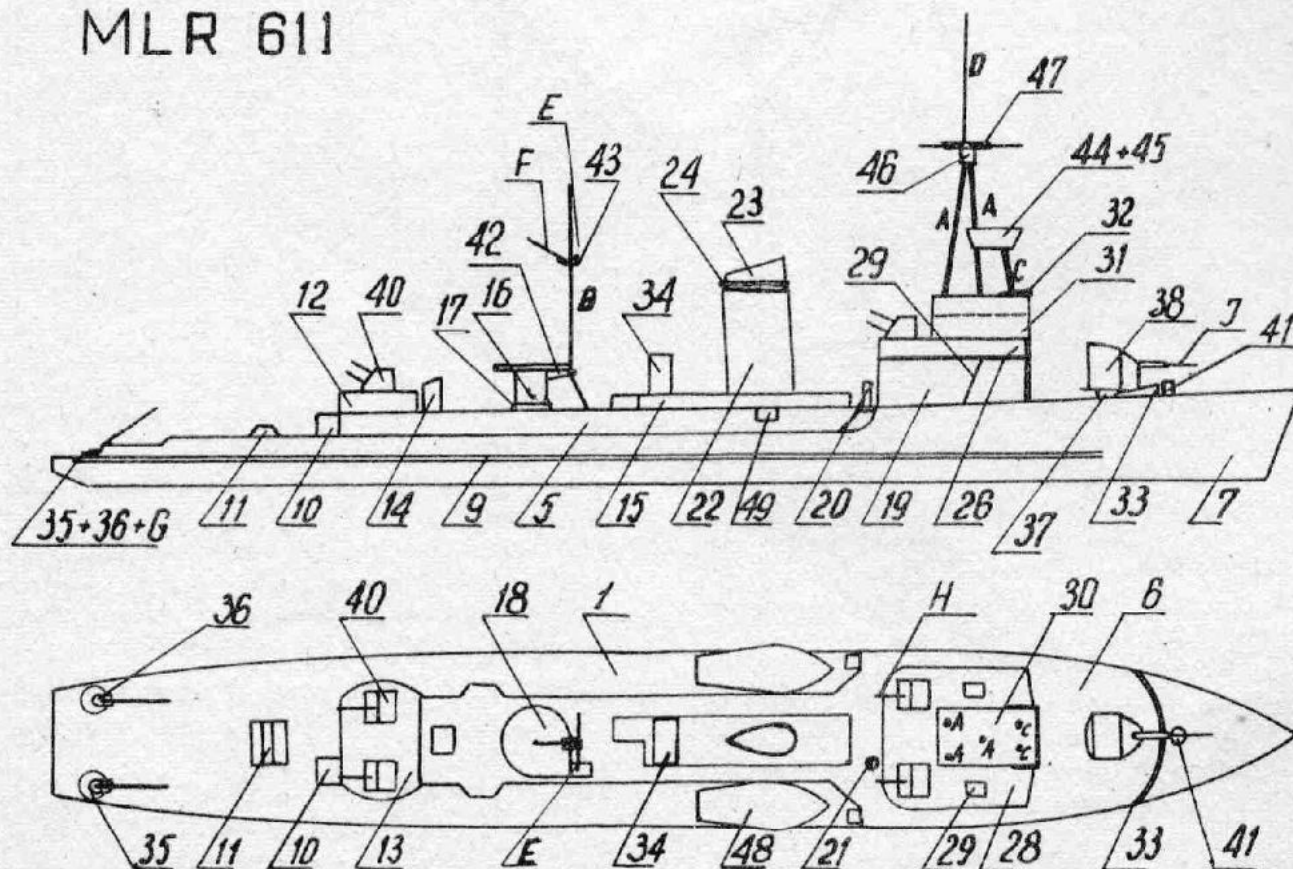

CELEM ZWIĘKSZENIA CZYTELNOŚCI RYSUNKU OPUSZCZONO SZALUPY (CZĘŚĆ 48) W RZUCIE BOCZNYM

# TRAŁOWIEC MLR 611

**Część 1.** Kadłub wycinamy, zaginamy sklejkę i skleamy.

**Części 2 i 3.** Żebra wzmacniające. Przygotowujemy je tak jak żebra poprzedniego modelu i wklejamy od wewnątrz w części dziobowej kadłuba w miejscach oznaczonych linią przerywaną.

**Część 4.** Elementy do połączenia pokładu z burkami w części dziobowej na odcinku pozbawionym sklejek.

**Część 5.** Nadbudówka. Naklejamy na kadłubie w miejscu oznaczonym.

**Część 6.** Pokład dziobowy kadłuba i nadbudówki. Po wycięciu i zagięciu trapów do dołu, naklejamy na kadłubie i na nadbudówce 5.

**Części 7 i 8.** Burty. Naklejamy na kadłubie zgodnie z oznaczeniami.

**Część 9.** Listwy odbojowe. Po wycięciu naklejamy tak, by zakryć linie przerywane oznaczone na burtach 7 i 8.

**Część 10.** Zejściówka rufowa. Naklejamy ją na rufie dosuwając do nadbudówki 5.

**Część 11.** Winda trałowa. Przyklejamy ją na pokładzie na rufie w miejscu oznaczonym.

**Części 12 i 13.** Nadburcie i pokład pomostu rufowego. Po wycięciu i zagięciu sklejek część 12 naklejamy w oznaczonym miejscu w rufowej części pokładu 6, po czym do wewnątrz wklejamy element 13.

**Część 14.** Element skleamy i przyklejamy na pokładzie 6 w miejscu oznaczonym.

**Część 15.** Nadbudówka maszynowni. Naklejamy ją na pokładzie 6.

**Części 16 i 17.** Nadbudówka. Po zagięciu sklejek i sklejeniu części 16 oklejamy ją u dołu paskiem 17. Całość zamocowujemy na pokładzie 6.

**Część 18.** Pomost nadbudówki 16. Trap odginamy ku dołowi, trzy elementy skleamy ze sobą, po czym całość naklejamy na nadbudówce 16 (patrz rysunek zestawieniowy).

**Część 19.** Nadbudówka dziobowa. Po sklejeniu naklejamy na pokładzie 6 w miejscu oznaczonym.

**Części 20 i 21.** Siatkę części 20 skleamy w kształt rurki o wysokości równej mniejszemu bokowi prostokąta. Rurkę po naklejeniu na pokładzie 6 zamykamy od góry krążkiem 21.

**Części 22, 23 i 24.** Komin. Część 22 skleamy i formujemy tak, aby miała przekrój o kształcie uwidocznionym na nadbudówce 15. Następnie wklejamy do komina okap (element 23) po czym oklejamy go paskiem 24 zostawiając niewielki odstęp między górną krawędzią komina a paskiem.

**Części 25, 26, 27 i 28.** Pomost. W części 25 wycinamy żyletką prostokąciaki oznaczone literami „W”, po czym po nie pokolorowanej stronie przyklejamy wokół jej krawędzi barierki 26 i 27. Następnie do tej samej strony części 25, pomiędzy barierkami, wklejamy pokład 28, w którym również wycinamy otwory. Całość naklejamy na nadbudówkę 19.

**Część 29.** Trapy. Wklejamy je w otwory wycięte w pomoście 25—28 tak, by stanowiły połączenie między tym pomostem i pokładem 6. Trapy mają być nachylone ku dziobowi.

**Część 30.** Nadbudówka pomostu. Po przekłuciu otworów element ten wycinamy i skleamy w kształt prostopadłościanu.

**Części 31, 31a i 32.** Prostopadłościan 30 oklejamy z boków i z przodu częścią 31, od strony zaś rufy

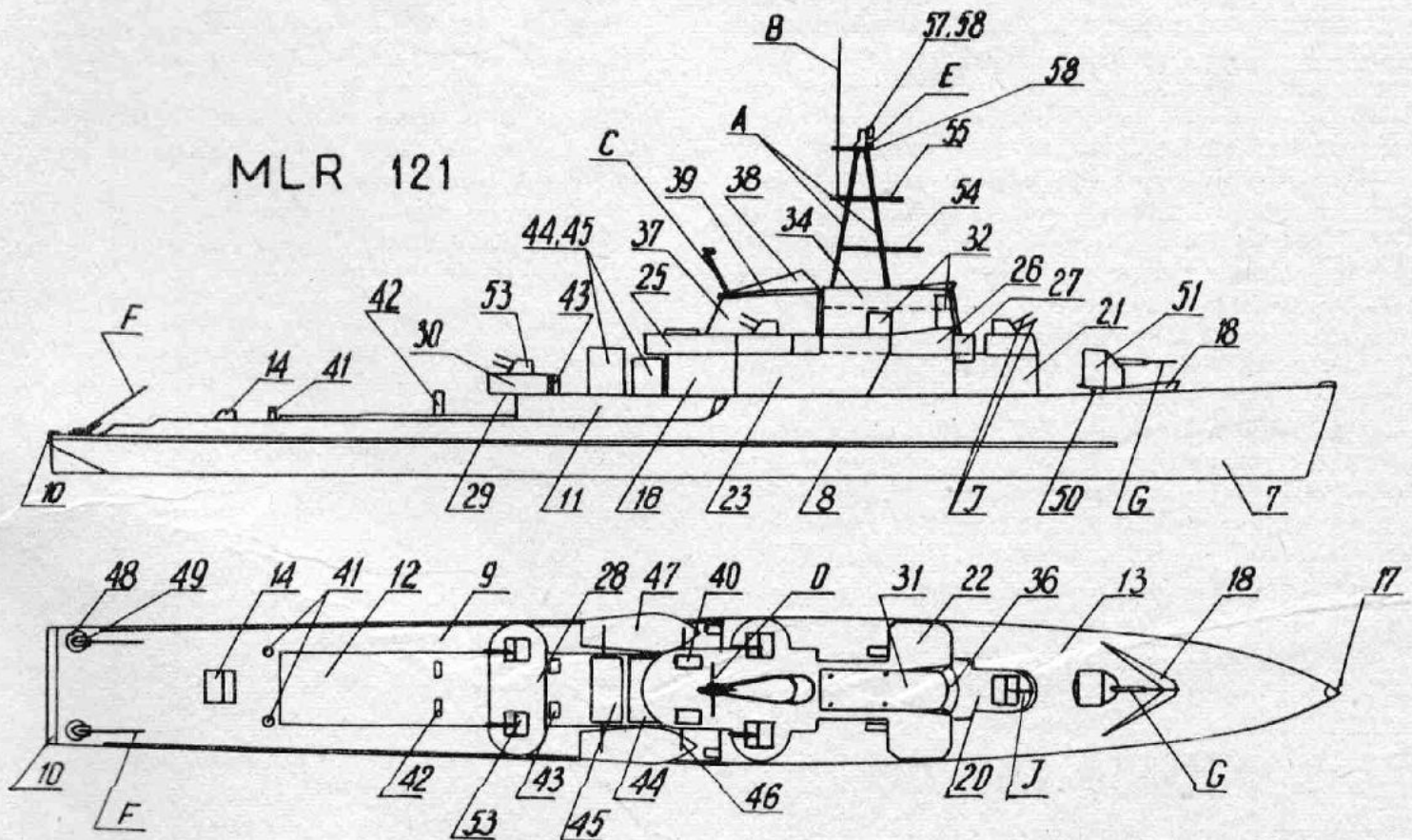

przyklejamy do niego część 31a. Z przodu części 31 naklejamy element 32 i całość zamocowujemy na pomoście 28 w miejscu oznaczonym, przy czym przednią, wydłużoną ściankę części 31 przyklejamy do przedniej ścianki nadbudówki 19.

**Część 33.** Falochron. Wycięty i wygięty w łuk falochron naklejamy na pokładzie 6 na dziobie.

**Część 34.** Tratwy ratunkowe. Sklejamy w kształt prostopadłościanu i zamocowujemy na nadbudówce maszynowni 15.

**Części 35 i 36.** Dźwigi pokładowe. Krążki 35 sklejamy parami, naklejamy zagięte wzdłuż linii elementy 36. Do części 36 doklejamy ramiona dźwigów (elementy G — wykonane z patyczka lub drucika) i całość przyklejamy na rufie pokładu 1.

**Część 37.** Podstawa działka 85 mm. Krążki sklejamy ze sobą i naklejamy na dziobie na pokładzie 6.

**Część 38.** Półwieża działka 85 mm. Po przekłuciu otworu na lufę sklejamy, osadzamy wykonaną z patyczka lufę (część I) i zamocowujemy na krążkach 37.

**Część 39.** Sklejamy w kształt pierścieni i naklejamy dwa na pomoście rufowym 13 i dwa na pomoście 28.

**Część 40.** Maski działek 25 mm. Po przekłuciu otworów sklejamy, w otwory wstawiamy lufy (część H) wykonane z patyczków lub drucików i naklejamy na podstawy 39.

**Część 41.** Kabestan. Sklejamy w kształt pierścienia i naklejamy na pokładzie 6 na dziobie.

**Części 42 i 43.** Elementy masztu rufowego. Po wycięciu i zagięciu element 42 podklejamy od spodu pod pomost 18 (patrz rysunek zestawieniowy). Między wystające jęczyzki części 42 wstawiamy kolumnę masztu B. Na kolumnę B nasuwamy element 43 przekłutym w nim otworkiem, a do odgiętego do góry pod kątem końca części 43 przyklejamy gafel F.

**Części 44, 45, 46 i 47.** Elementy masztu dziobowego. W krążkach 44 przebijamy szpilką otwory, krążki sklejamy i całość oklejamy barierką 45. Maszt dziobowy składa się z części A, C, D i F. Kolumny masztu (A) zamocowujemy w otworach przekłutych w nadbudówce 30. Na kolumnę bliższą dziobu nasuwamy jednym otworkiem pomost 44—45. Pomost ten podpieramy z przodu dwoma wspornikami C, których jedne końce wsuwamy w otwory w nadbudówce 30, a drugie opieramy w otworkach wykonanych na pomoście 44. Wierzchołki kolumn (A) łączymy u góry oklejając je paskiem 46. Następnie między kolumny A wsuwamy od góry stengę D. Po przebicciu szpilką otworu w elemencie 47 nasuwamy go na stengę, po czym zamocowujemy na nim cztery ramiona rej F, ustawiając je tak, by w widoku z góry utworzyły krzyż w kształcie litery „X”. Następnie na stengę D nasuwamy drugi element 47 i przyklejamy go z góry do rej F pierwszego elementu 47.

**Części 48 i 49.** Łodzie ratunkowe i ich zamocowanie. Elementy 49 sklejamy w kształt trójkątnych ramek i przyklejamy na nadbudówce 5 w miejscach oznaczonych. Do podstaw 49 przyklejamy łodzie 48.

**Części 2 i 3.** Burty wewnętrzne. Doklejamy do pokładu 1.

**Części 4, 5, 6 i 7.** Żebra wzmacniające. Przygotowujemy je tak jak żebra poprzednich modeli i wklejamy do wewnątrz kadłuba w miejscach oznaczonych.

**Części 8, 9, 10.** Pokład i burty zewnętrzne. Częściami tymi oklejamy kadłub w miejscach oznaczonych.

**Części 11 i 12.** Cofnięte fragmenty nadburcia. Po zagięciu doklejamy je za pomocą sklejek do nadburcia i na styk do pokładu.

**Części 13 i 14.** Paski 13 sklejamy w kształt pierścieni zamkniętych z jednej strony krążkiem 14. Elementy te naklejamy na rufie.

**Część 15.** Falochron naklejamy na dziobie na styk do pokładu.

**Część 16.** Nadbudówka śródkręcia. Przyklejamy ją w oznaczonym miejscu na pokładzie. Ścianka z zaznaczonymi drzwiami skierowana ma być w stronę rufy.

**Części 17 i 18.** Ścianki nadbudówki 16. Naklejamy je zgodnie z oznaczeniami.

**Część 19.** Pokład nadbudówki 16. Po sklejeniu ze sobą obu elementów 19 stronami nie pokolorowanymi i wygięciu w łuk falochronu działka (patrz rysunek zestawieniowy) zaginamy ku dołowi płaszczyzny z zaznaczonymi drzwiami, po czym pokład ten naklejamy na nadbudówce 16, łącząc zagięte ku dołowi płaszczyzny z nadburciem kadłuba, a falochron działka z wystającymi elementami w przodzie ścianek 17 i 18 nadbudówki.

**Część 20.** Nadbudówka rufowa. Naklejamy ją na pokładzie 8.

**Część 21.** Pokład nadbudówki rufowej składa się z trzech warstw. Po sklejeniu ich ze sobą naklejamy na nadbudówkę.

**Część 22.** Element ten naklejamy na pokładzie 8 dosuwając do nadbudówki 20.

**Część 23 i 24.** Pomost rufowy sklejamy, oklejamy u góry paskiem 24 i przyklejamy na pokładzie 21 nadbudówki rufowej (rys. 4).

**Część 25 i 26.** Część 25 sklejamy w kształt rurki, którą u góry oklejamy paskiem 26. Całość przyklejamy z tyłu pomostu 23 (rys. 4).

**Część 27.** Po zagięciu i sklejeniu przyklejamy do pokładu 21 nadbudówki rufowej i do ścianki tej nadbudówki (rys. 4).

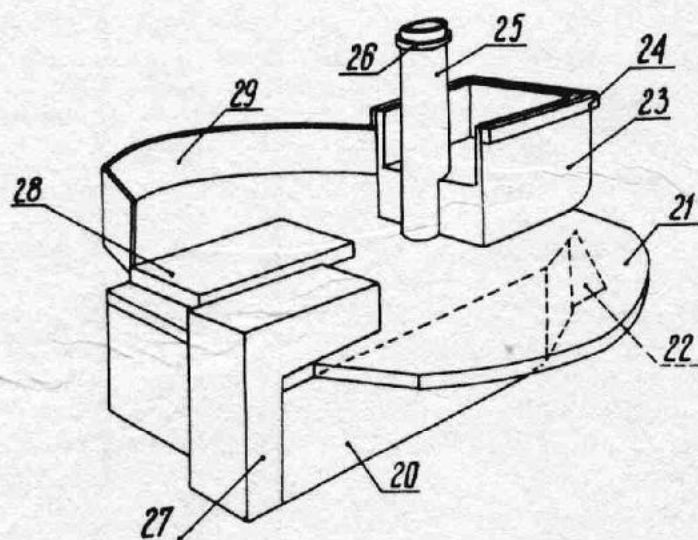

Rys. 4.

## FREGATA KSS 702

**Część 1.** Pokład wewnętrzny kadłuba. Należy go naciąć na rufie (po stronie pokolorowanej kartonu) i na dziobie (po stronie nie pokolorowanej) w miejscu wklejenia żebra 4.

**Część 28.** Sklejamy ze sobą prostokąci i naklejamy w miejscu oznaczonym na pokładzie 21 nadbudówki rufowej (rys. 4).

**Część 29.** Bariierka nadbudówki. Oklejamy nią krawędzie pokładu 21 nadbudówki (rys. 4).

**Część 30.** Zejściówka rufowa. Po sklejeniu naklejamy na pokładzie 8 w części rufowej w miejscu oznaczonym.

**Część 31.** Parki amunicyjne. Naklejamy na przodzie pokładu 19 w taki sam sposób jak elementy 42 i 43 w modelu trałowca MLR 121.

**Części 32, 33, 34, 35, 36 i 37.** Komin. Sposób sklejenia komina pokazany jest na rysunku 5.

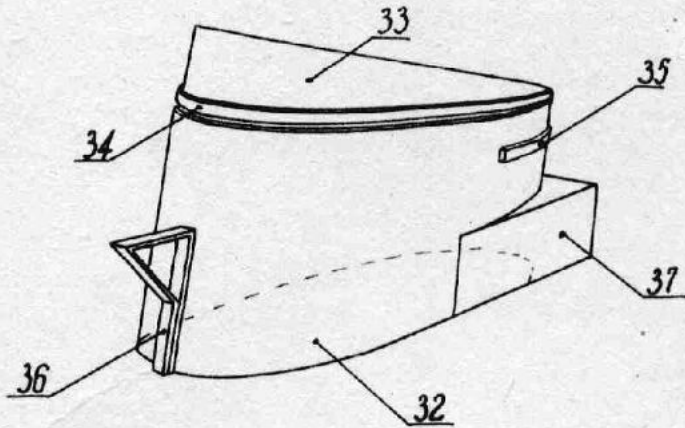

Rys. 5.

**Część 53.** Miotacze bomb głębinowych. Po sklejeniu w kształt rurek naklejamy na podstawach 52.

**Część 54.** Podstawy dział. Krążki sklejamy po trzy i dwie podstawy naklejamy na pokładzie 8 w miejscach oznaczonych, a jedną na pokładzie 19.

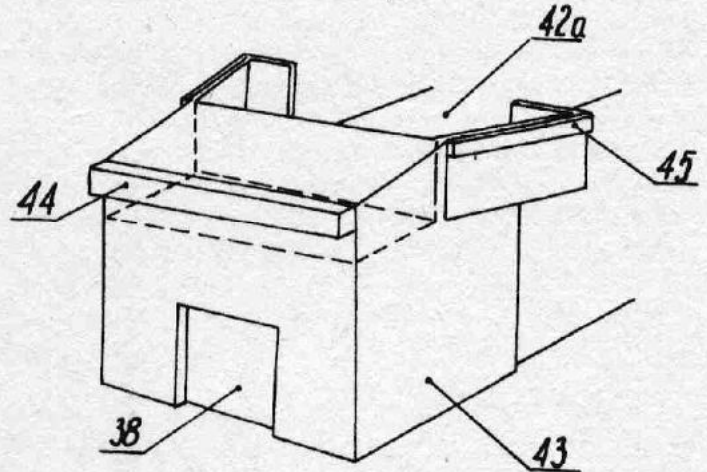

Rys. 6.

**Część 38.** Nadbudówka. Po sklejeniu zamocowujemy ją na pokładzie 19.

**Część 39.** Pokład nadbudówki 38. Po sklejeniu trzech elementów 39 ze sobą i zagięciu trapów do dołu pokład naklejamy na część 38.

**Części 40, 41 i 42.** Nadburcie pokładu 39. Częściami 40 i 41 oklejamy krawędzie skrzydeł pomostu 39, zaś paski 42 przyklejamy w miejscu oznaczonym w górnej części elementów 40 i 41.

**Część 40a.** Naklejamy ją na pokładzie 39 zwracając ściankę, na której oznaczone jest miejsce przyklejenia części 41a, w kierunku rufy.

**Część 41a.** Naklejamy ją również na pokładzie 39, dosuwając do części 40a.

**Część 42a.** Pomost. Po sklejeniu obu elementów ze sobą odginamy trapy ku dołowi i naklejamy na częściach 40a i 41a.

**Część 43.** Oklejamy nią częściowo ścianki nadbudówki dziobowej 38 i skrzydła pomostu 42a. Z przodu siatkę części 43 zaginamy i sklejamy w sposób pokazany na rys. 6.

**Części 44 i 45.** Naklejamy w miejscach oznaczonych na części 43 (patrz rysunek 6).

**Część 46.** Ścianki nadbudówki 41a. Po zagięciu częścią 46 oklejamy część 41a. (rys. 7).

**Część 47.** Sklejamy w kształt pierścienia i naklejamy na styk na pokładzie 42a.

**Część 48.** Pomost dalmierza. Sklejamy ze sobą oba krążki i naklejamy na części 47.

**Część 49.** Podstawa dalmierza. Sklejamy w kształt stożka ściętego i naklejamy na pomoście 48.

**Części 50 i 51.** Dalmierz sklejamy i zamocowujemy na podstawie 49. W miejscu oznaczonym naklejamy na część 50 wygięty w łuk element 51.

**Część 52.** Podstawy miotaczy bomb głębinowych. Po wycięciu naklejamy na rufie na pokładzie 8.

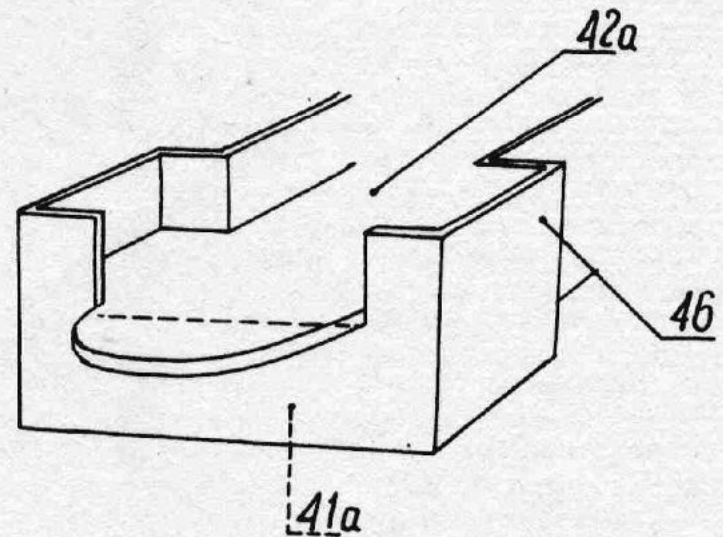

Rys. 7.

**Część 55.** Półwieże działowe. Po przebicciu otworów na lufę siatki części 55 wycinamy i po sklejeniu osadzamy w nich lufy (elementy E — wykonane z pacyzka). Gotowe działa zamocowujemy na podstawach 54.

**Części 56, 57, 58, 59 i F.** Działka przeciwlotnicze. Montujemy je w sposób pokazany na rysunku 8.

**Części 60, 61, 62, 63 i 64.** Wyrzutnie torpedowe. Podstawę sklejoną z sześciu krążków 60 naklejamy na pokładzie 8.

Na krążkach tych przyklejamy sklejone ze sobą dwa elementy 61. Rury wyrzutni 62 sklejamy tak, by każda z nich miała przekrój trójkątny, po czym przyklejamy na elementach 61. Na wyrzutniach zamocowujemy stanowisko celownicze sklejone z elementów 63 i 64 (patrz rysunek zestawieniowy).

Części 65 i 66: Łodzie po sklejeniu zamocowujemy po obu stronach komina, mocując je do pokładu 19 za pomocą elementów 65 sklejonych w kształt trójkątnych ramek.

Części 67, 68, 69 i 70. Elementy masztu. Wykonane z patyczka kolumny masztu zamocowujemy w otworach przekłutych w pokładzie 19; kolumnę A w otworze przednim, kolumny B z obu stron komina. Po przekłuciu otworów w częściach 67 i 68 nasuwamy je kolejno na kolumny masztu (patrz rysunek zestawieniowy).

W wolnych otworach części 67 i 68 zamocowujemy stengę C, a do spodu wystającej na boki płaszczyzny części 68 przyklejamy reję D. Po sklejeniu anteny radarowej z części 69 i 70 przyklejamy ją na części 68.

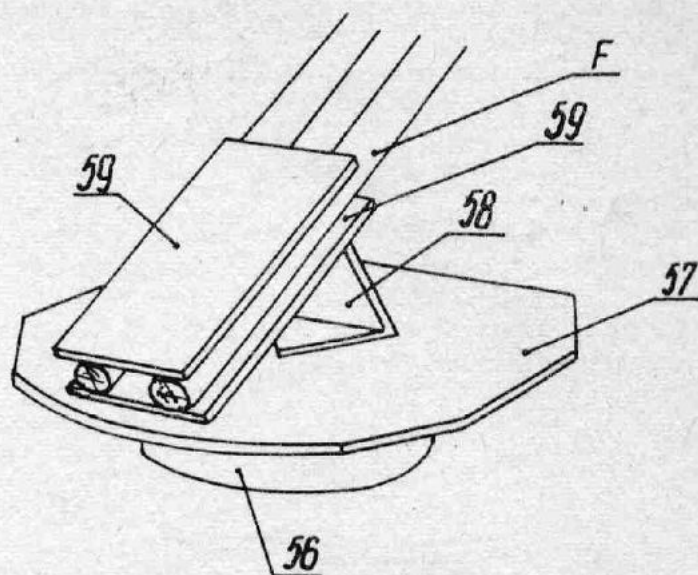

Rys. 8.

## KSS 702

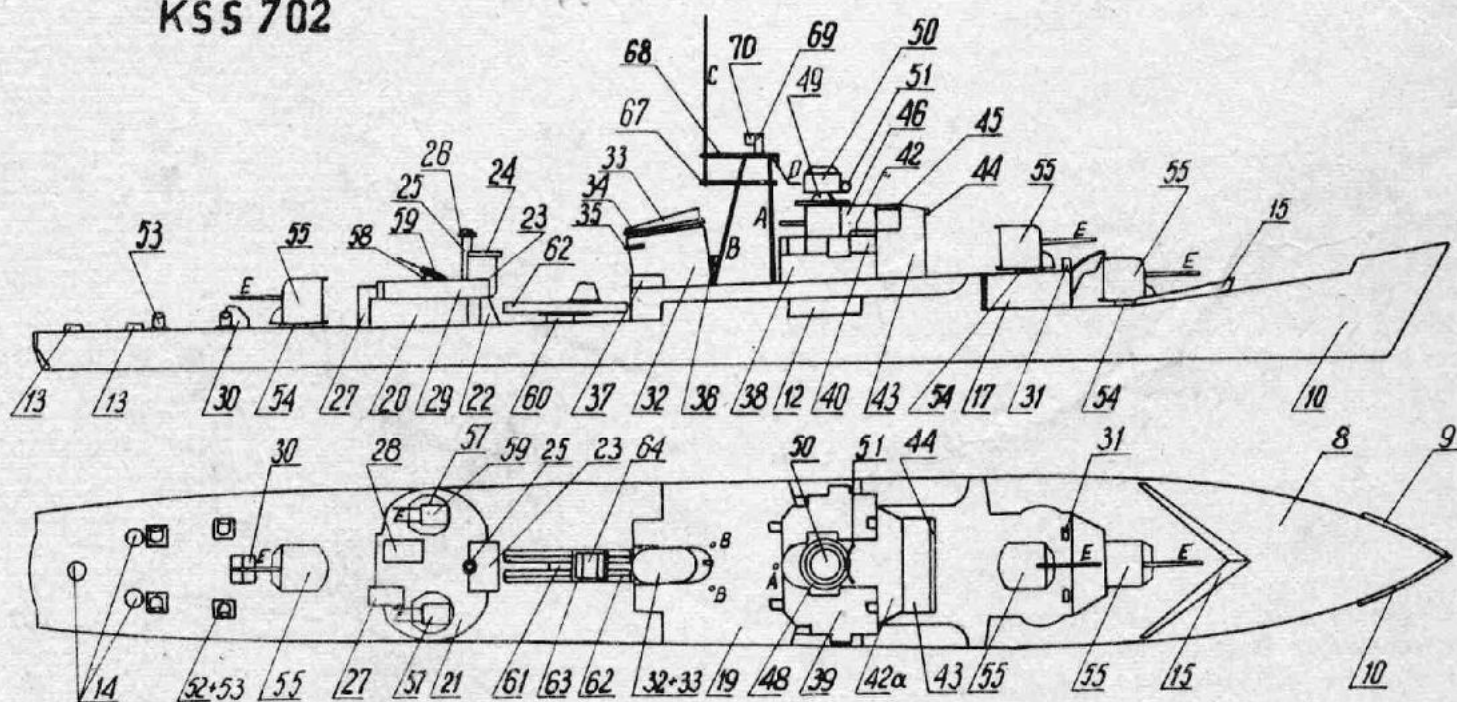

CELEM ZWIĘKSZENIA CZYTELNOŚCI RYSUNKU OPUSZCZONO SZALUPY  
(CZ. 66)

Adres redakcji: Warszawa, ul. Chocimska 14, pokój 115, tel. 451231 wew. 75.

Prenumeratę na kraj przyjmują urzędy pocztowe, listonosze oraz Oddziały i Delegatury „Ruch”.

Można również dokonywać wpłat na konto PKO Nr. 1-6-100020 — Centrala Kolportażu Prasy i Wydawnictw „Ruch” Warszawa, ul. Wronia 23.

Prenumeraty przyjmowane są do 15 dnia miesiąca poprzedzającego okres prenumeraty.

Cena prenumeraty: kwartalnie — zł 13,50, półrocznie — zł 27,—, rocznie — zł 54,—.

Prenumeratę na zagranicę, która jest o 40% droższa — przyjmuje Biuro Kolportażu Wydawnictw Zagranicznych „Ruch” Warszawa, Wronia 23 tel. 20-46-88, konto PKO Nr 1-6-100024.

Exemplarze numerów zdezaktualizowanych można nabywać w Punkcie Wysyłkowym Prasy Archiwalnej „Ruch” Warszawa, ul. Srebrna 12, konto PKO Nr. 114-6-700041 VII O/M Warszawa.

Druk. Wojsk. Zakł. Graf. W-wa, Zam. 1410, Nakład 30025 egz. Z-15.

WYDAJE:

Zarząd Główny

Ligi Obrony

Kraju

Okladkę projektował

A. Werka



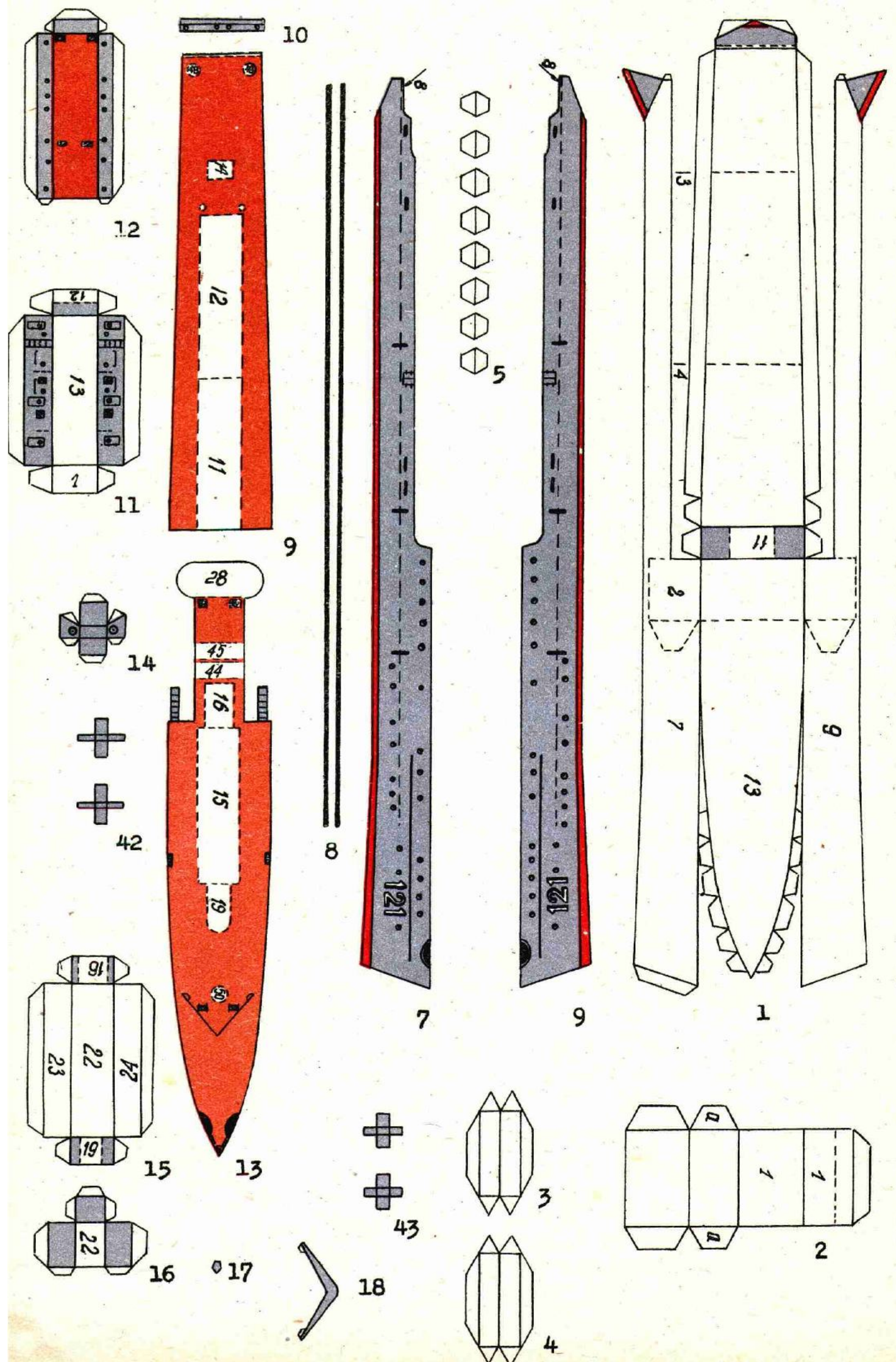

ARKUSZ 1



52

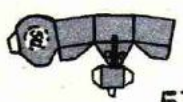

51

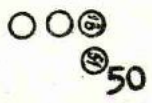

50

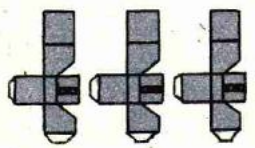

53

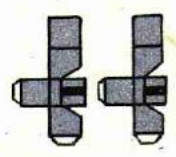

57

58

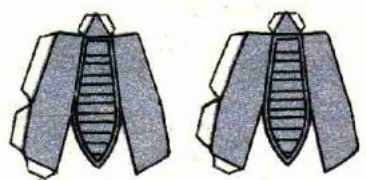

47

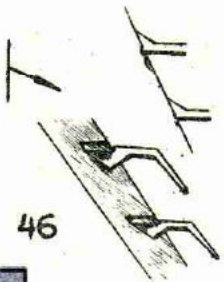

46

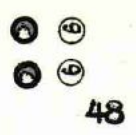

48

A 4 szt.  
D 1 szt.  
G 1 szt.  
J 10 szt.

B 1 szt.  
E 1 szt.

C 1 szt.  
E 2 szt.



49



59

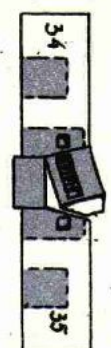

34



32



33



34



35



36



30



29



28



21



27

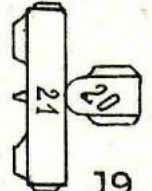

19



20

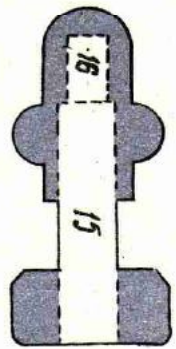

15

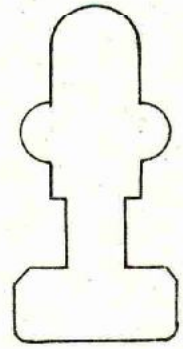

22

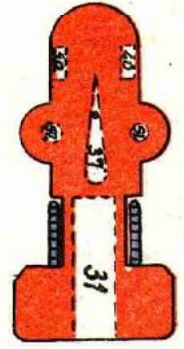

31



54



55



56



26



23



24



25



40

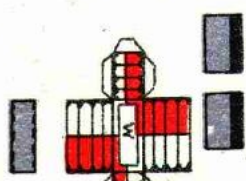
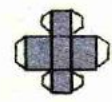

45

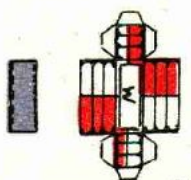

44

41

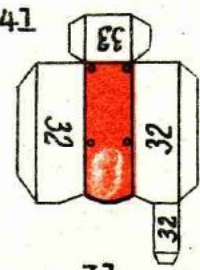

31

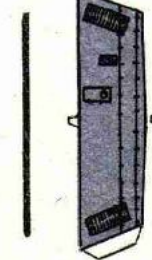

37



38

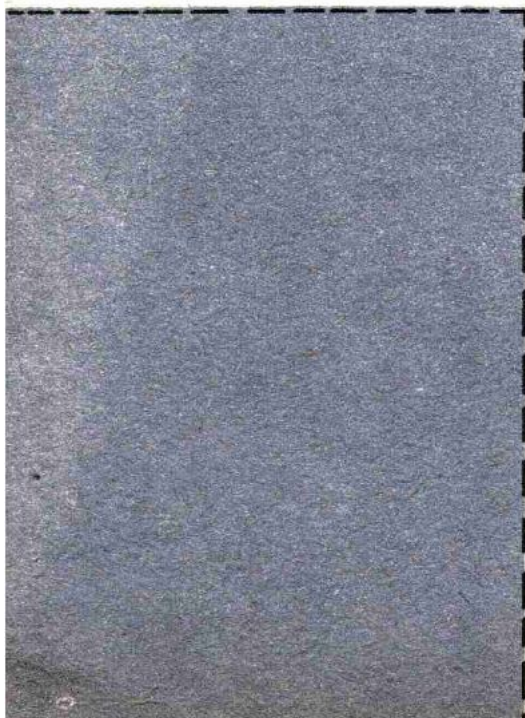

ARKUSZ 2

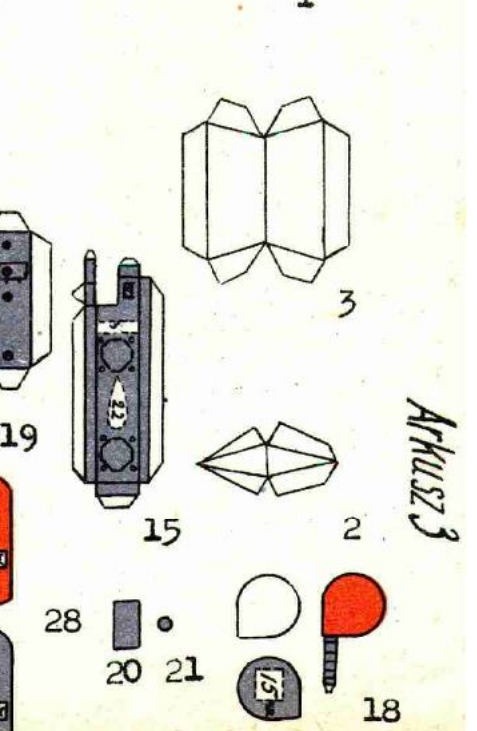
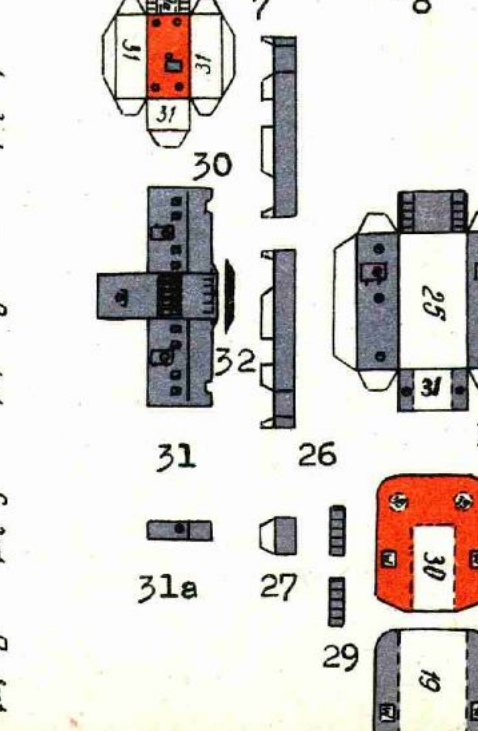
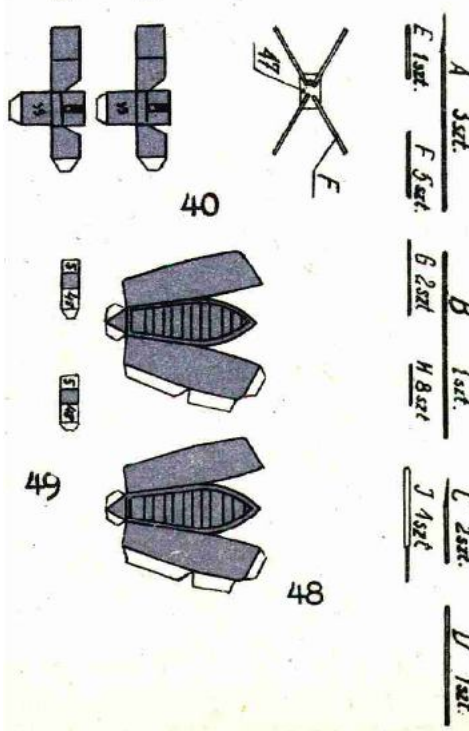
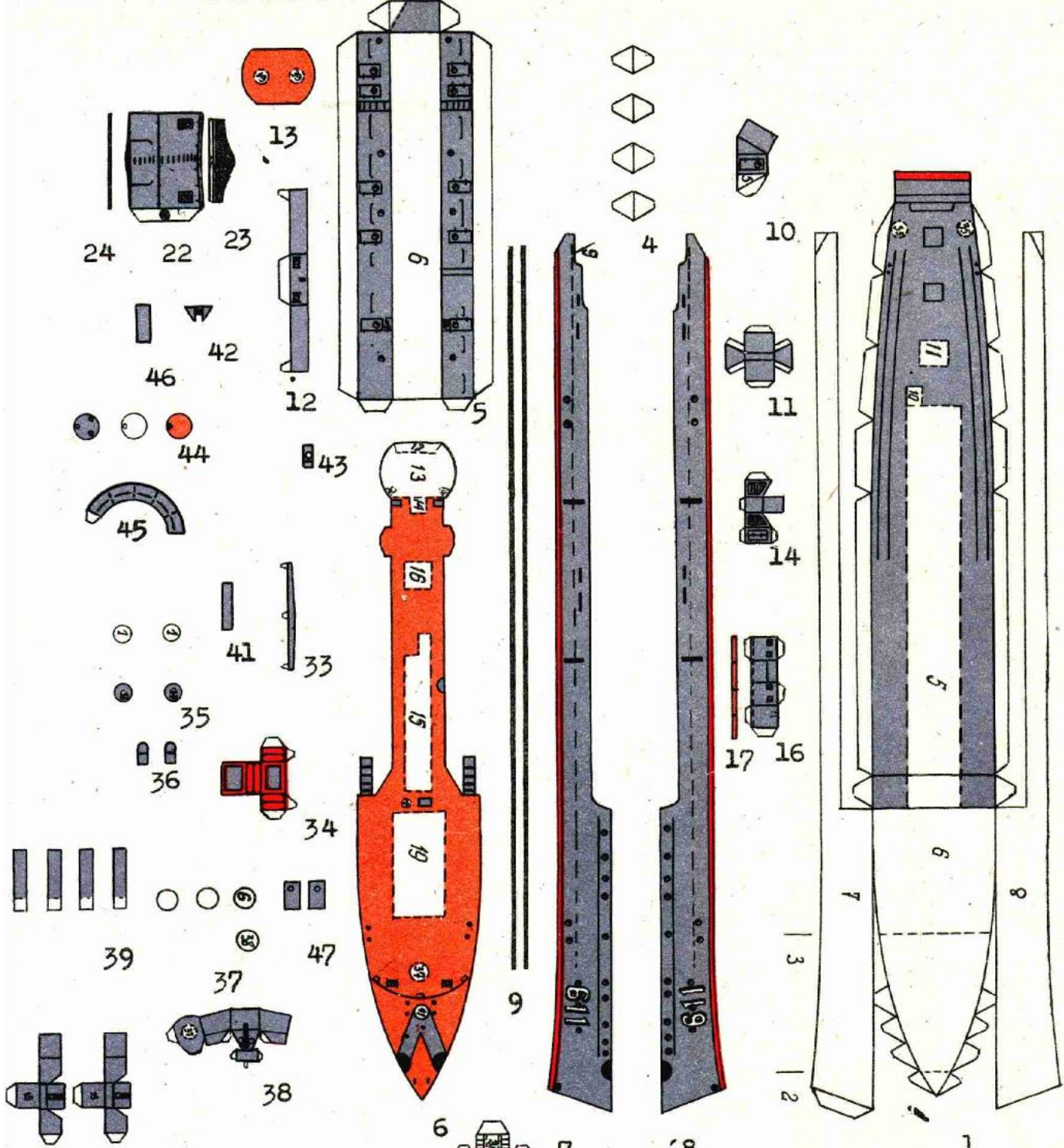

Arkusz 3

A 3szt.  
 E 1szt.  
 F 5szt.  
 B 1szt.  
 G 2szt.  
 H 8szt.  
 C 2szt.  
 J 1szt.  
 D 1szt.

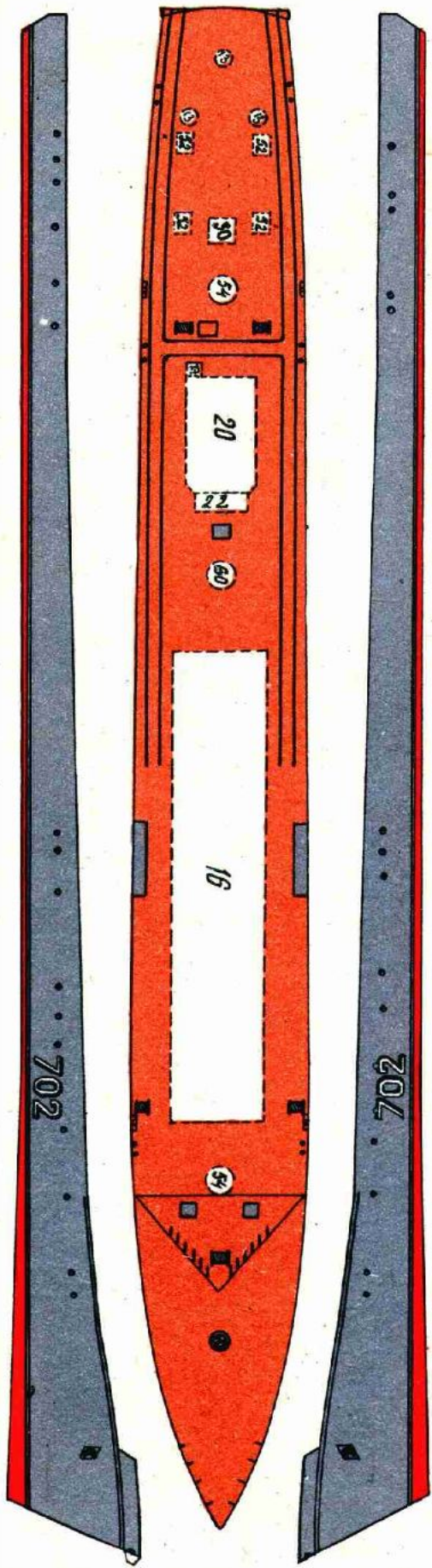

10

8

9

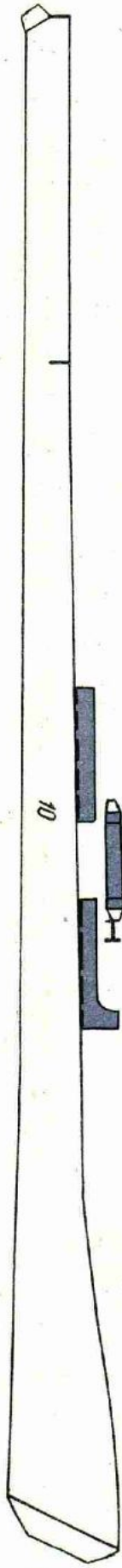

3

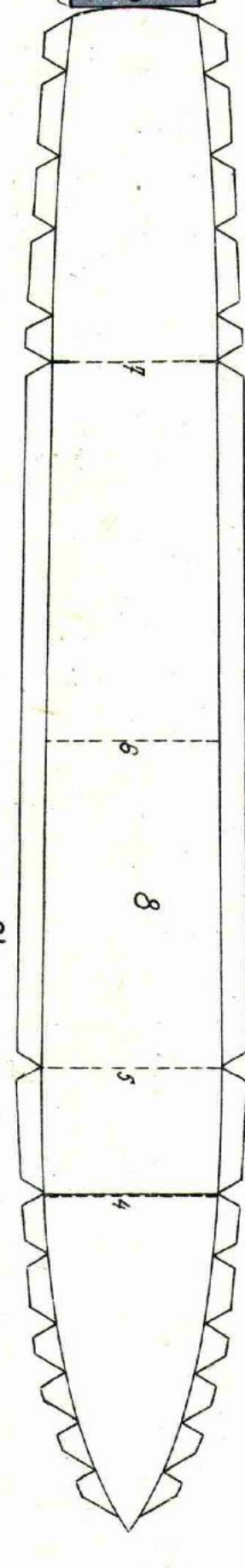

1

2

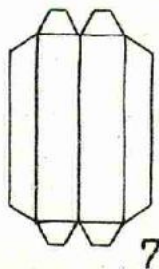

7

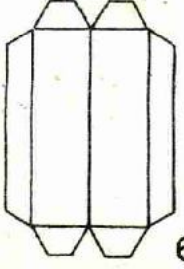

6

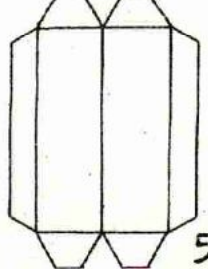

5

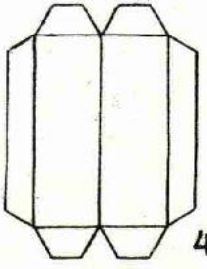

4

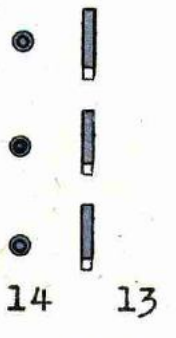

14

13

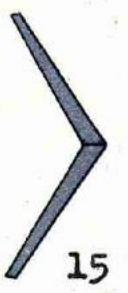

15

ARKUSZ 4

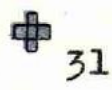
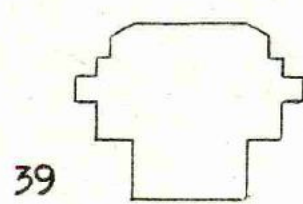
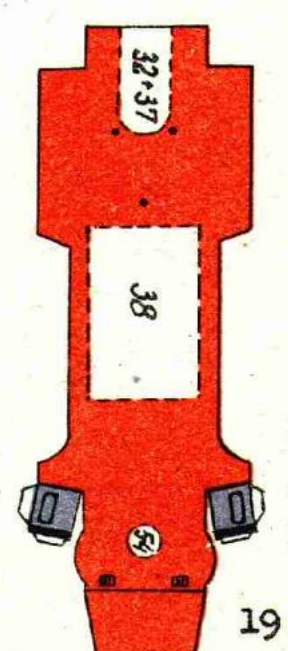
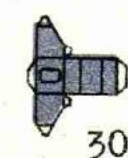
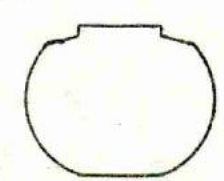
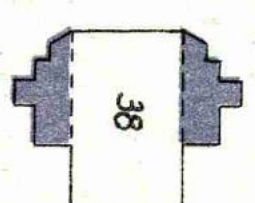
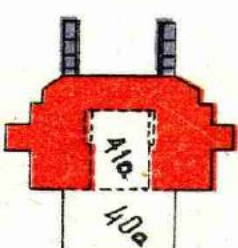
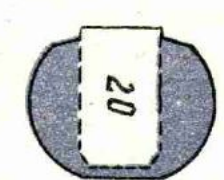
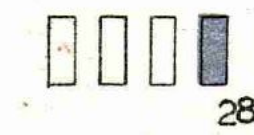
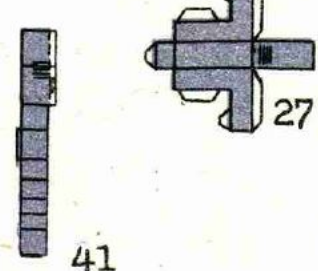
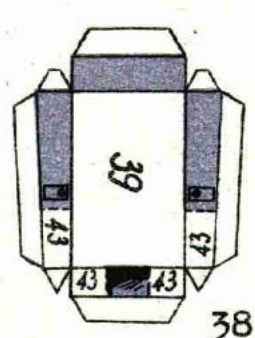
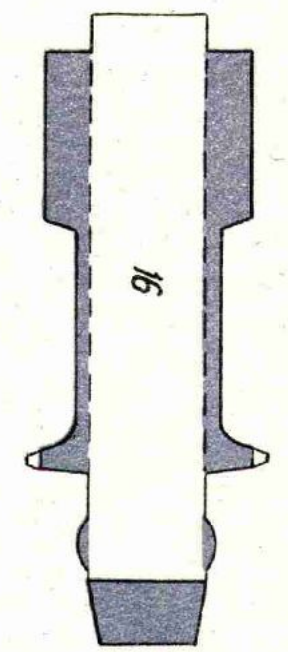
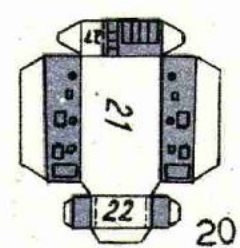
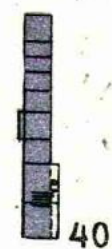
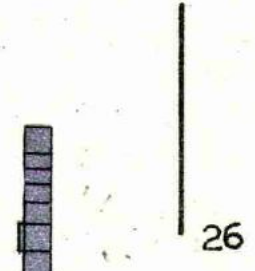
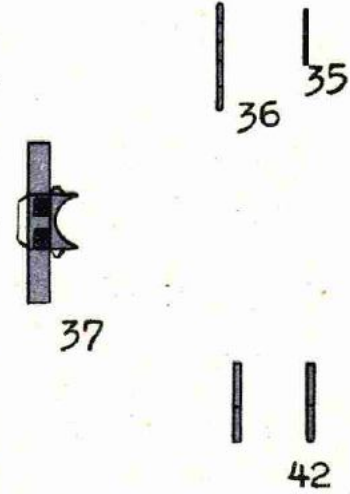
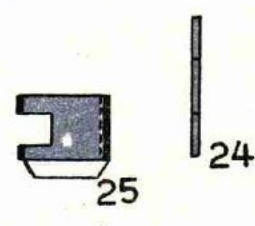
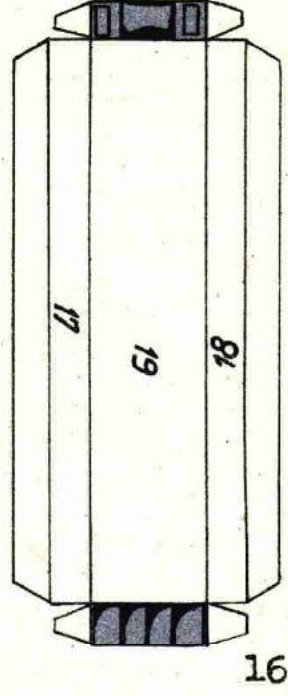
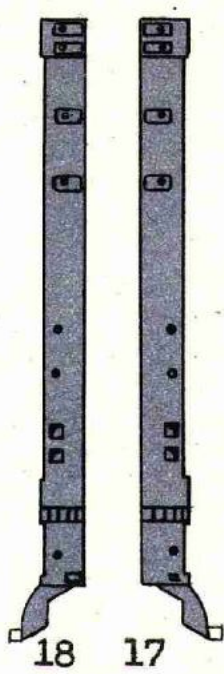
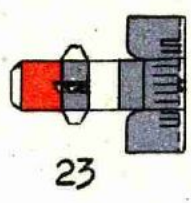
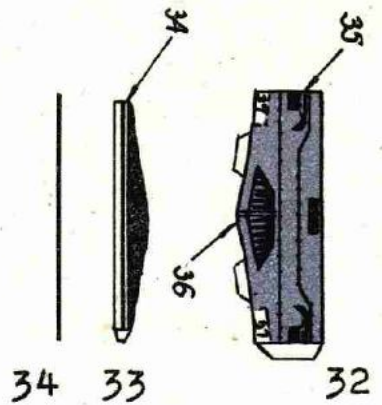

ARKUSZ 5

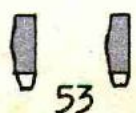
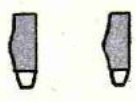
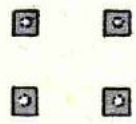
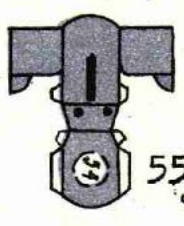
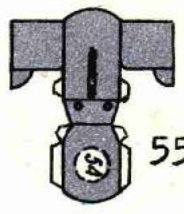
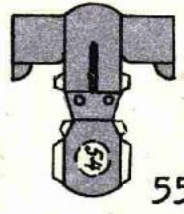
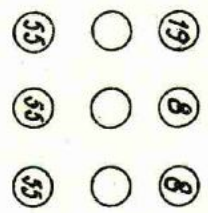
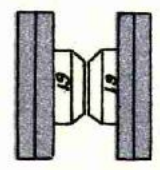
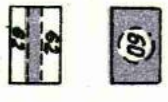
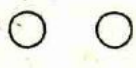
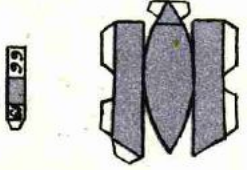
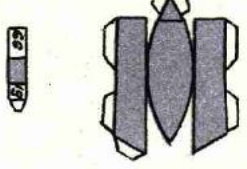

54

55

55

55

46

47

48

49

51

57

56

52

53

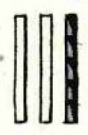
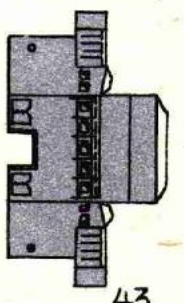
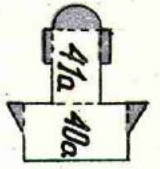
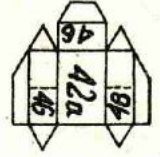
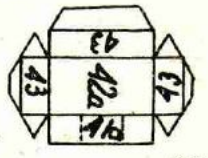

40a

41a

40a

42a

43

44

45

A 1szt  
 B 2szt  
 C 1szt  
 D 1szt  
 E 3szt  
 F 4szt

Arkusz 6