

Выпуск 17

БУМАЖНОЕ МОДЕЛИРОВАНИЕ

СЕРИЯ: ВОЕННЫЙ ФЛОТ

ЛЕГКИЙ КРЕЙСЕР



КРАСНЫЙ КАВКАЗ

1932 г.

красный кавказ
красный кавказ



красный кавказ
красный кавказ

масштаб 1:200

степень сложности

1

2

3



ОРЕХ

Условные обозначения

R/L - правая/левая сторона

W - вырезать

○ - свернуть в трубочку

⊙ - свернуть в рулончик

→ - вид в нос/верх детали

* - наклеить на картон толщиной 0.5 мм

** - наклеить на картон толщиной 1 мм

Сборка модели

Модель в изготовлении несложная, но требует много внимания и терпения, так как имеет большое количество мелких деталей. Часть выкроек для более аккуратной сборки напечатана на тонкой бумаге. Для склеивания больших поверхностей каркаса и шпангоутов желательно использовать клей на резиновой основе («Будапрен» или «Нейрит»).

Особое внимание и аккуратность требуется при сборке носовой и кормовой части модели из-за характерной сложности корпуса.

Каркас корпуса (детали A1-A4, W1-W19, V1-V4) собирается стык в стык. Далее наклеивается палуба; детали с 1 по 8 образуют непосредственно палубу и спардек.

Клеить обшивку корпуса лучше с подводной части по направлению от носа к корме. Желательно, параллельно со сборкой нижней части корпуса примерять надводную часть, чтобы избежать щелей в районе ватерлинии (детали с 10 по 34). Детали 29 наклеить на каркас до склеивания 24-28, либо после, кому как удобнее. Детали с 41 по 52 - дейдвуды и винты.

С установкой скуловых килей (дет. 53) сборка подводной части окончена. Начало скуловых килей находится ровно на стыке деталей обшивки 14-15, то есть скуловой киль начинается с детали 15 и оканчивается на детали 23; место крепления обозначено тонкими засечками на стыках нижней части обшивки корпуса.

Сборка деталей носовой и кормовой рубок сложности не представляет: формы простые, прямоугольные. Обратите внимание на нижнюю сторону палуб. Модификация на выбор: более терпеливые могут собрать весь каркас. Каждый ярус надстройки рекомендуется собирать отдельно, и лишь сделав все надстройки, собрать все вместе. Причем собирать нужно, наклеивая нижестоящие надстройки к вышестоящей палубе. Схема каркаса хорошо расписана в инструкции для каждого яруса надстройки.

Детали 85 и передней мачты даны для сворачивания их в рулончик, чтобы придать жёсткость конструкции. Во время окончательной сборки передней рубки нужно будет срезать торцы детали 85 по месту.

Рекомендуется сделать всю металлизацию по шаблонам - это придаст модели насыщенности.

Дальномеры 82-83 совершенно одинаковы на передней и задней рубке, но в походном положении развернуты в противоположные стороны. 84 - габаритные огни. Детали 85 - элементы креплений проволочного каркаса. На листе шаблонов показана технология сборки.

Детали с 87 по 94 - передняя труба с надстройкой. Сборка проста, внимания требуют лишь детали 88d и 89e. Вторая труба детали 95-105.

103-108 - задняя рубка. Детали крана 108c и 108d сворачиваются в рулончики для придания необходимой жесткости и соединяются деталью 108e.

Башни главного калибра - 109-112. Следует обратить внимание на деталь 110c: именно при склеивании и примерке этой детали будьте осторожны. Как описано в инструкции, башни можно сделать либо в боевом, либо в походном положении (в инструкции видны отличия). В походном положении деталь 111 НЕ РАЗРЕЗАЕТСЯ. По желанию, башни можно сделать вращающимися.

116-117 - 100-мм итальянские орудия. Также могут быть выполнены как в боевом, так и в походном положении.

118-121 - торпедные аппараты, содержат много мелких деталей.

126-127 - 76-мм орудие.

Мелкие детали несложные, они хорошо описаны в инструкции, поэтому особо описывать их не стоит. Исключение составляют орудия 37-мм (детали 168) их желательно собирать с помощью пинцета на хорошо освещенном столе. Деталь 168k необходимо согнуть пополам в указанном месте и склеить, после чего ее надо согнуть в дугу, например, на карандаше, дабы придать необходимую форму и дать просохнуть в таком состоянии. Высохший клей придаст ей жесткости и деталь будет сохранять форму.

После сборки корпус желательно прошпаклевать, прогрунтовать и покрасить. С помощью выколотов и проволоки показать иллюминаторы. В конце сборки задуйте готовую модель краской из аэрографа. Если красить нет желания, тогда просто подберите немного краски в тон обшивки модели и подкрасьте торцы и металлические части.

Успехов в работе. Надеемся, «Красные Кавказ» займет достойное место в Вашей коллекции.

Разработка модели : Александр Балицкий





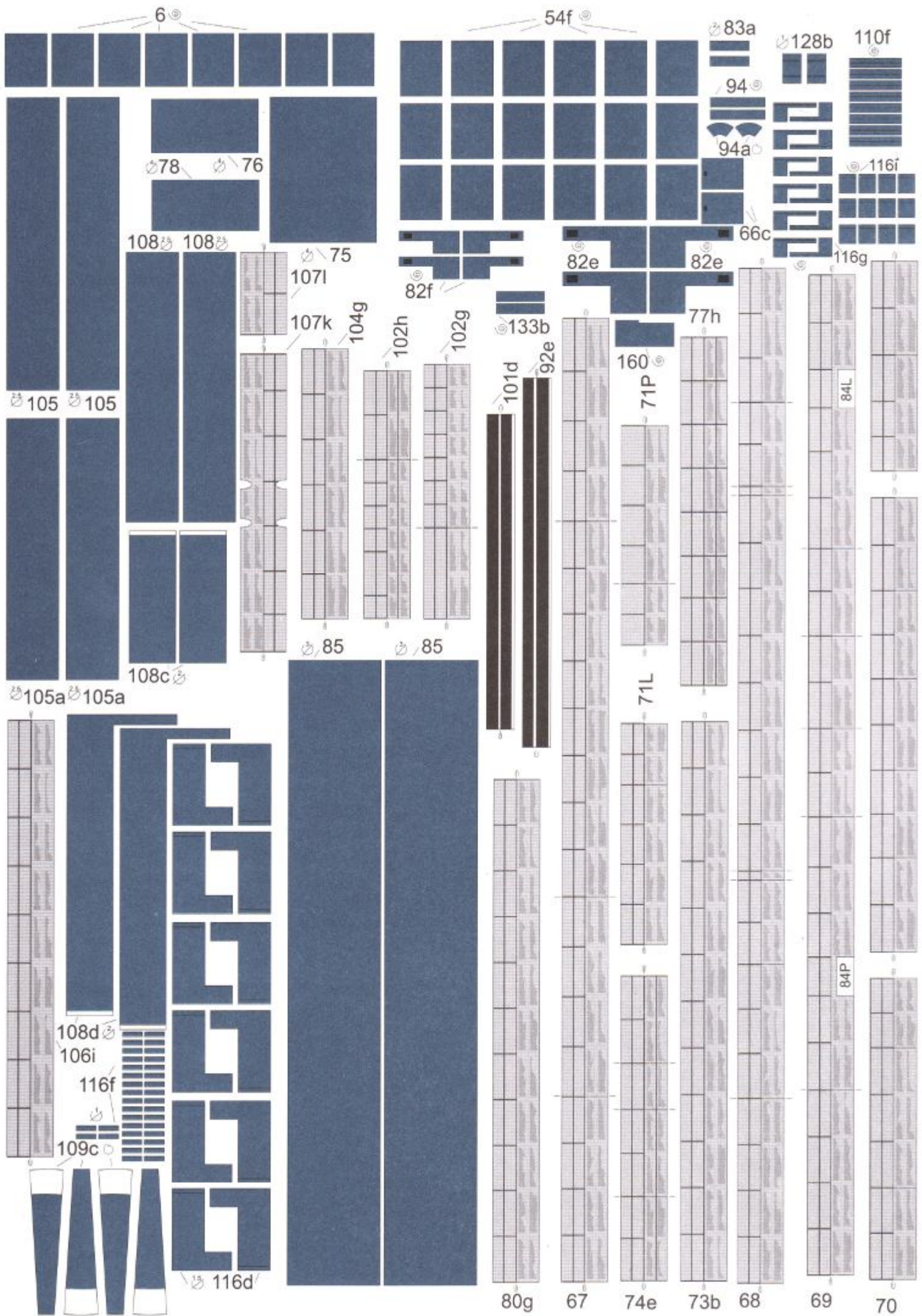

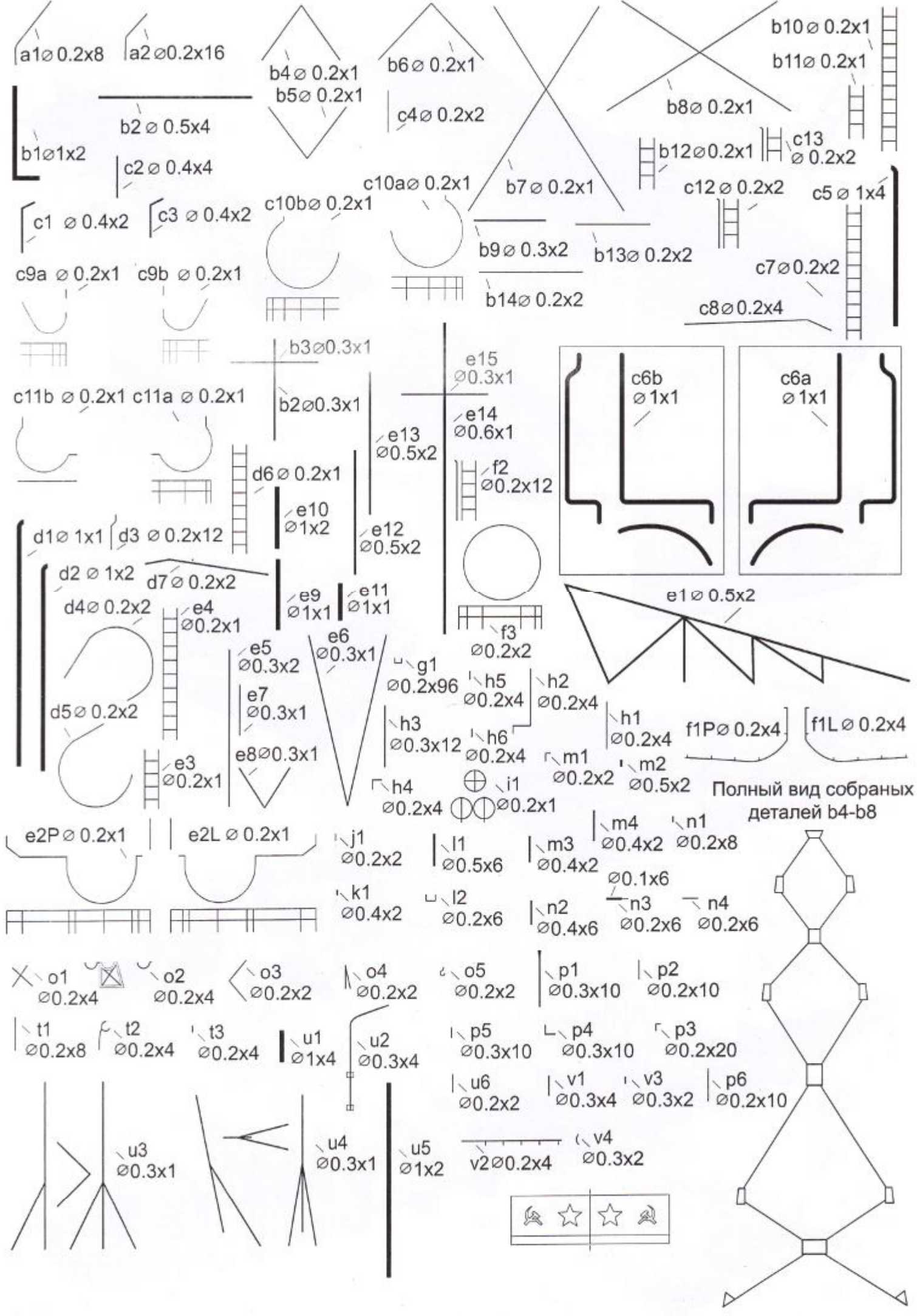

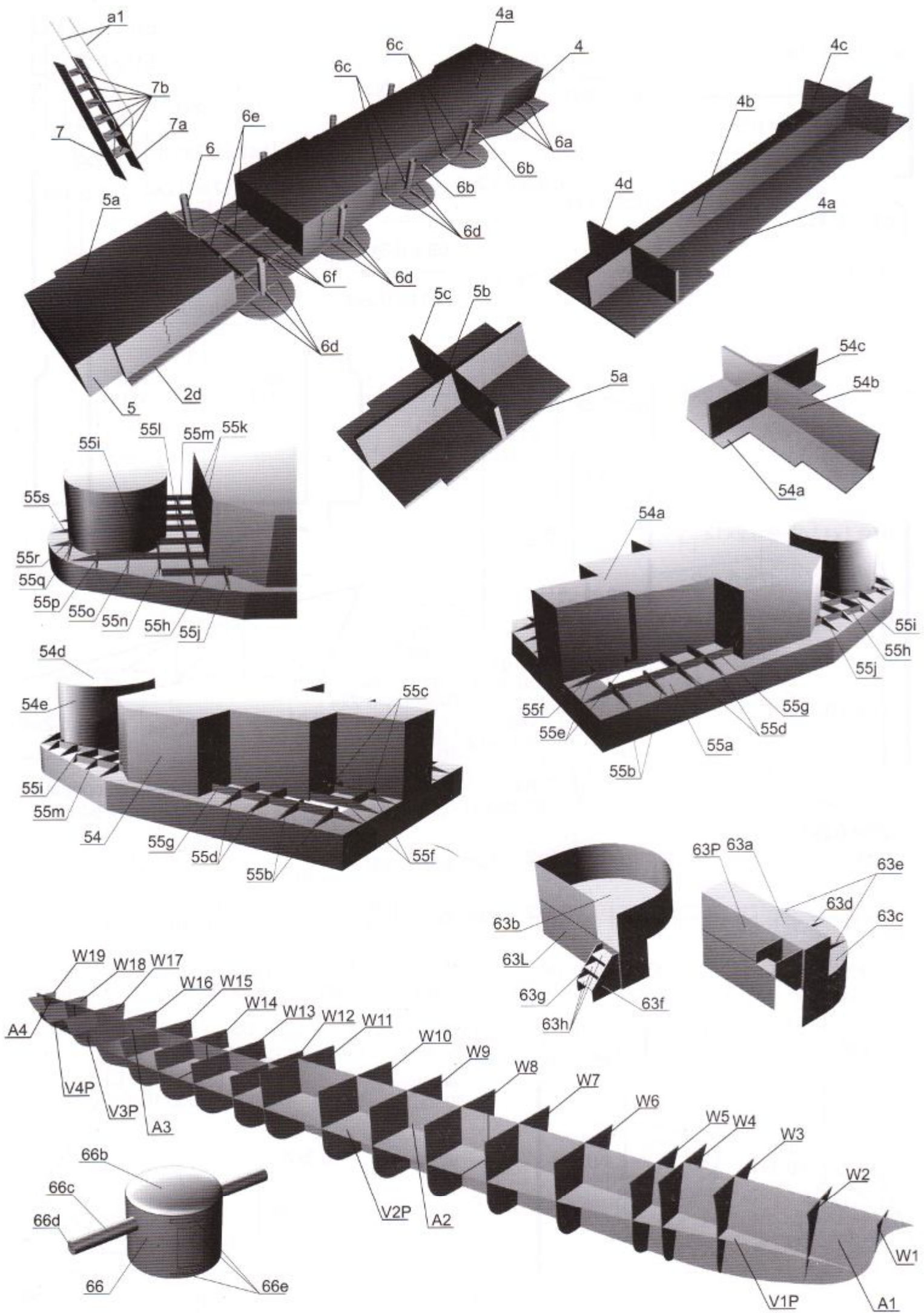

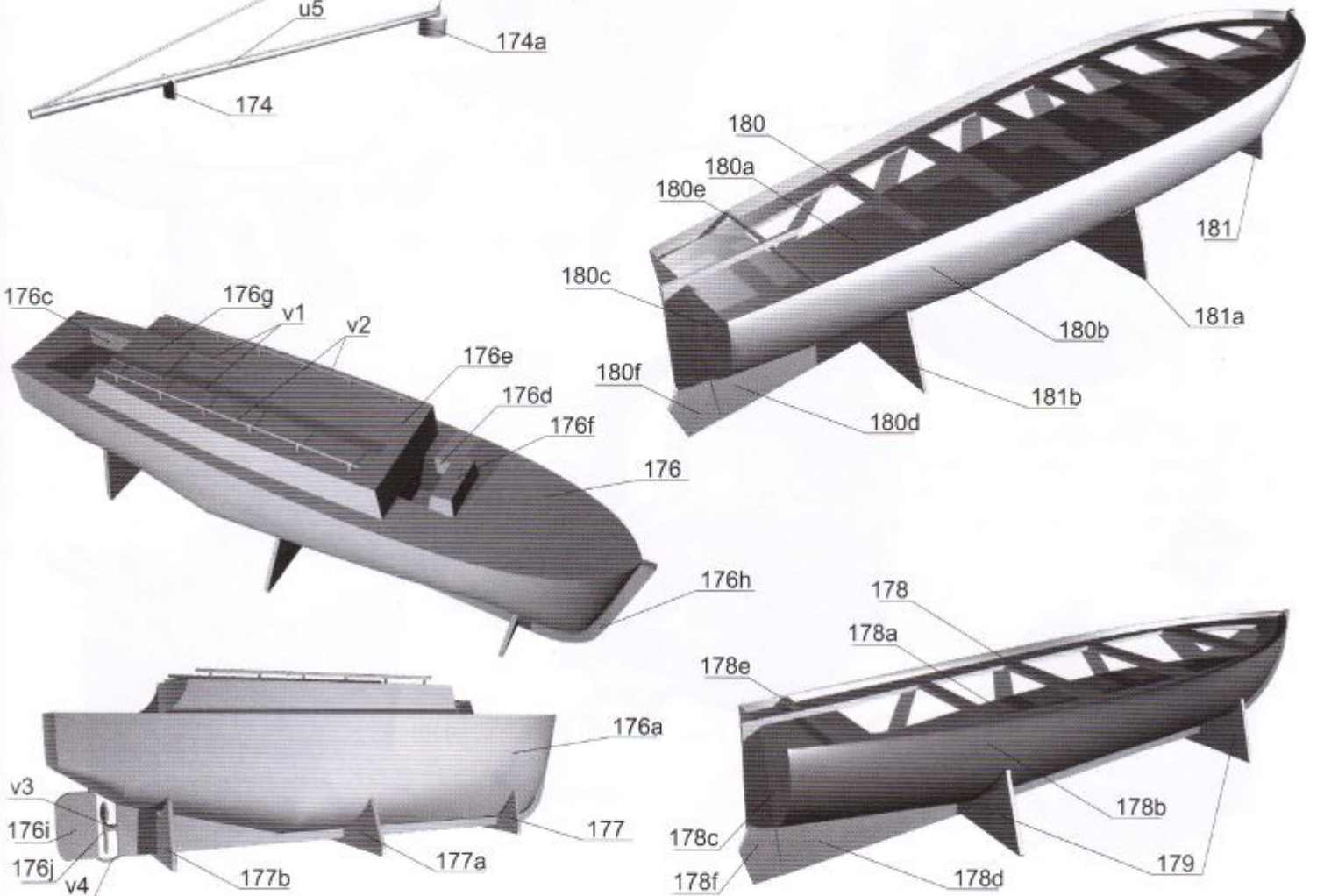
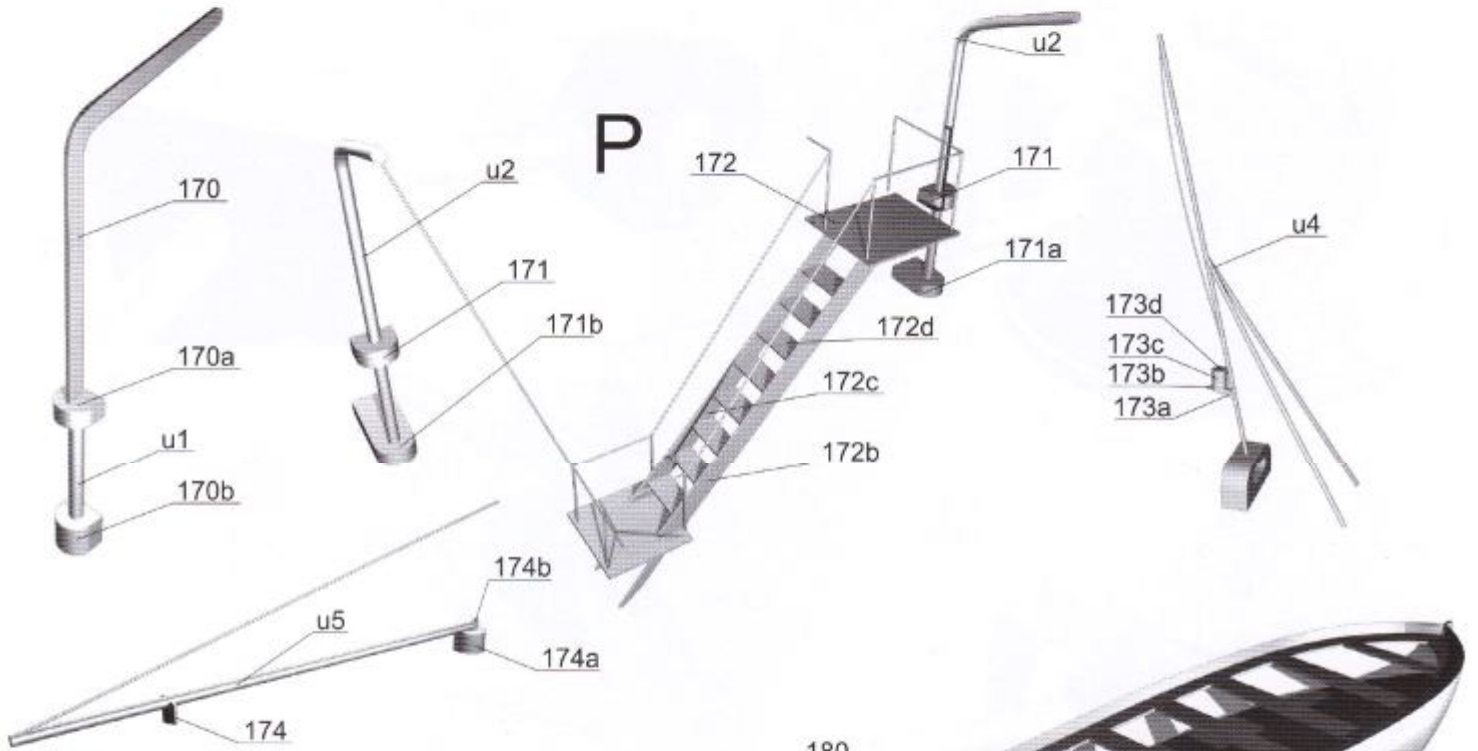
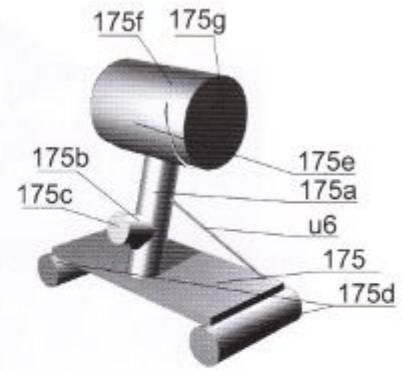
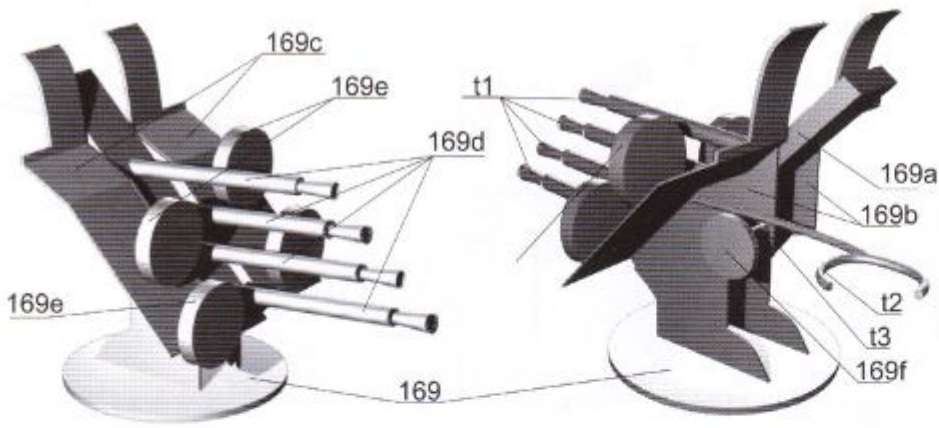



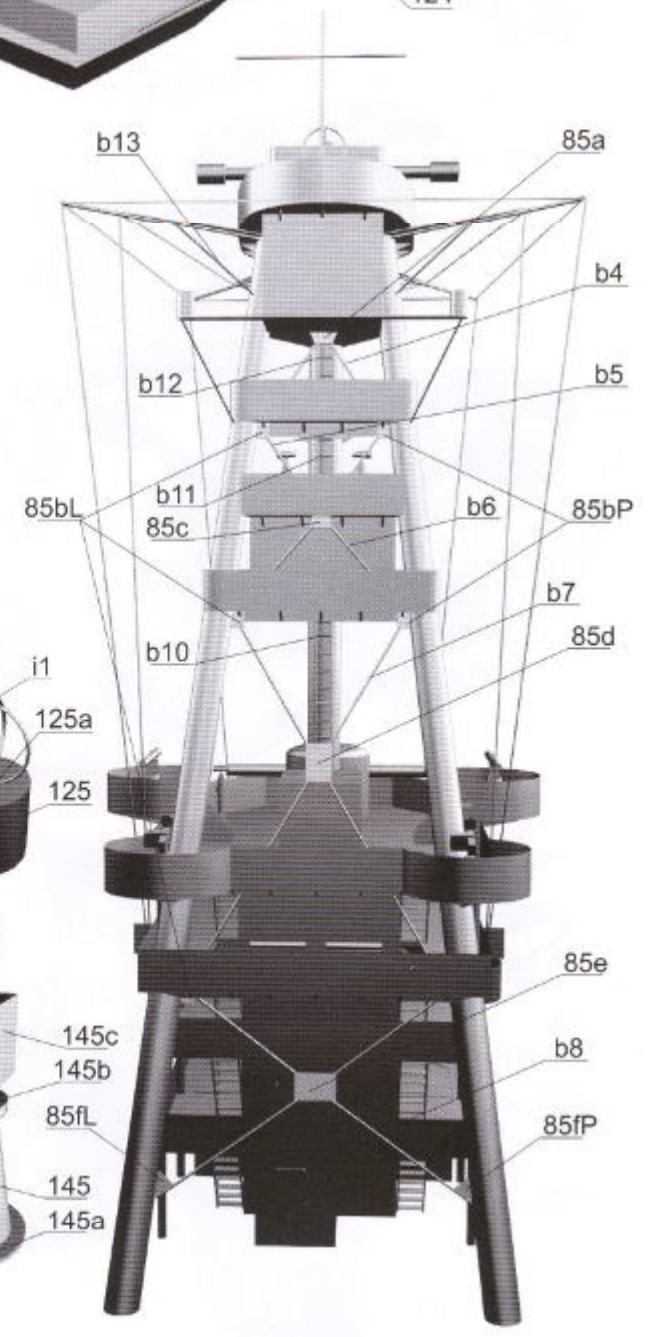
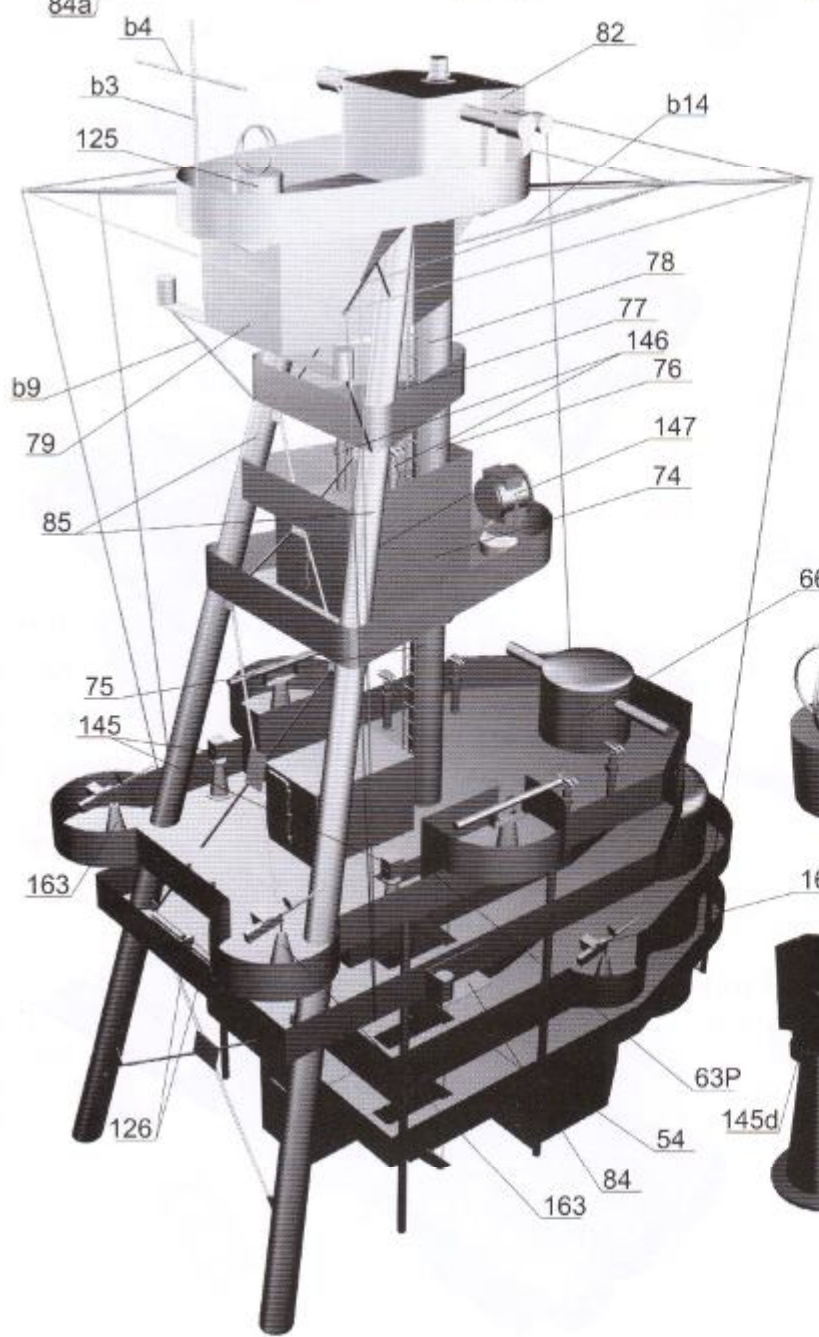
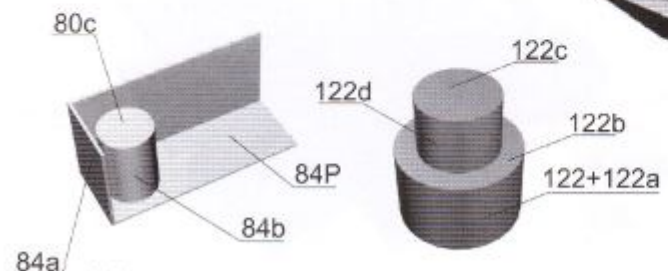
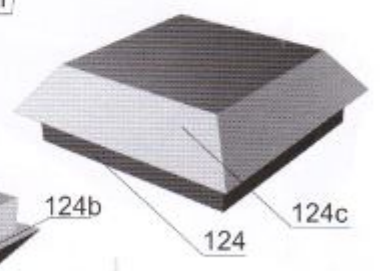
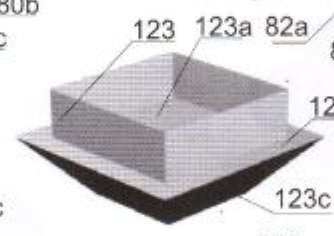
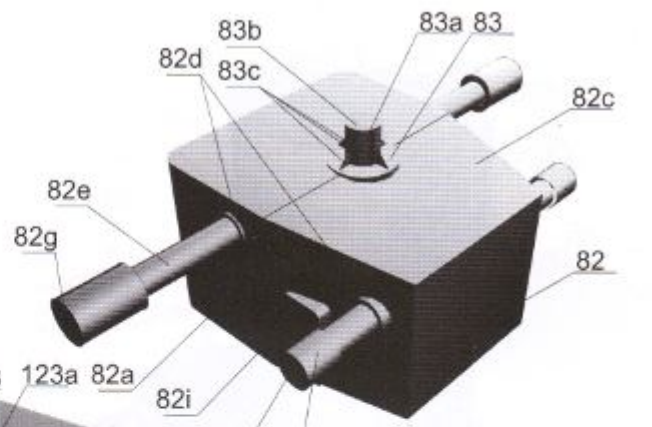
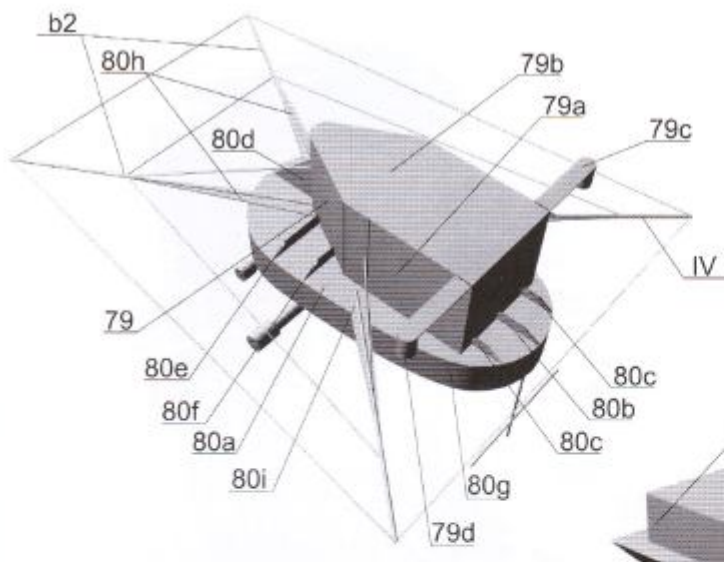

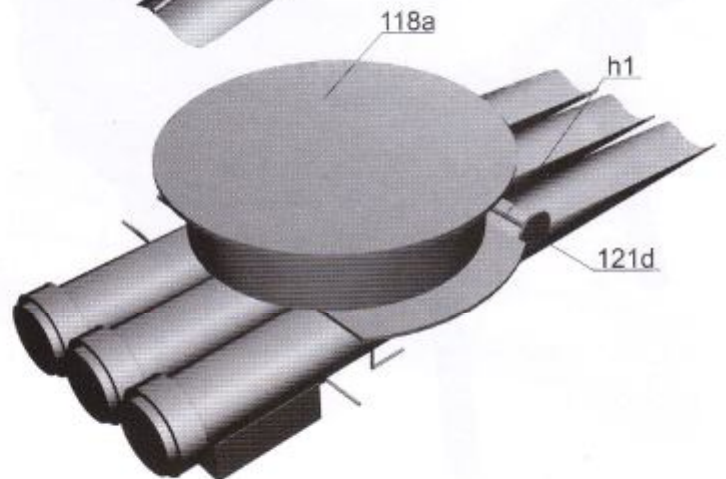
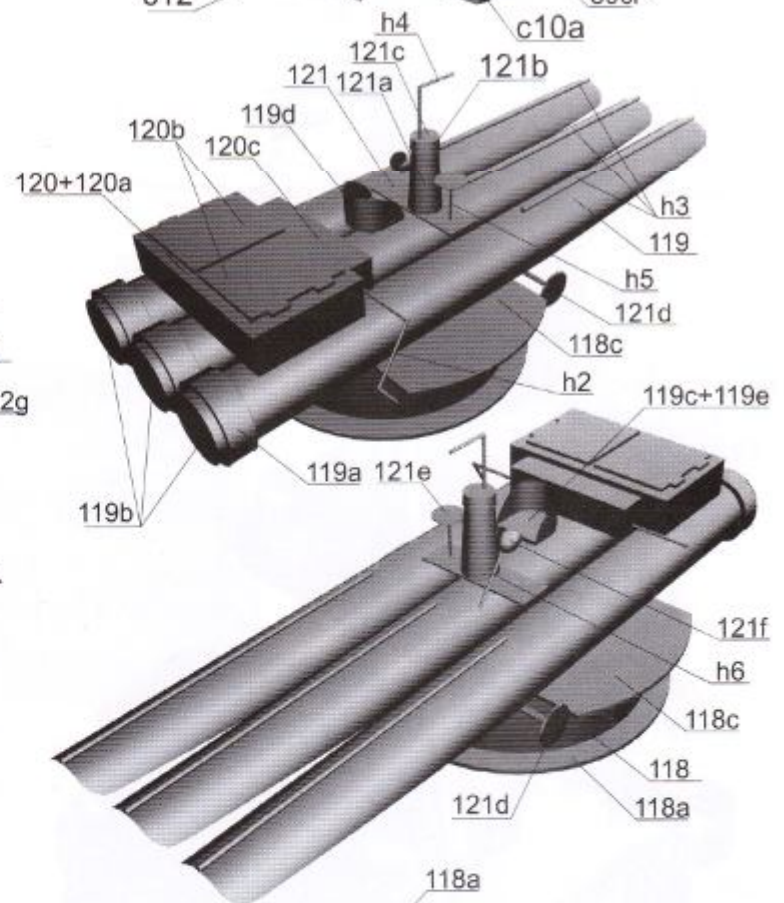
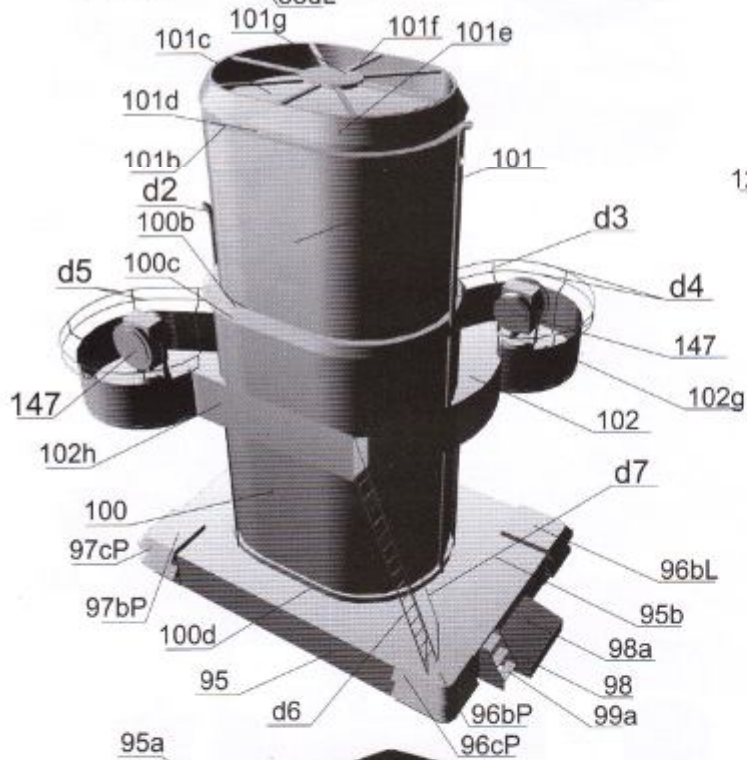
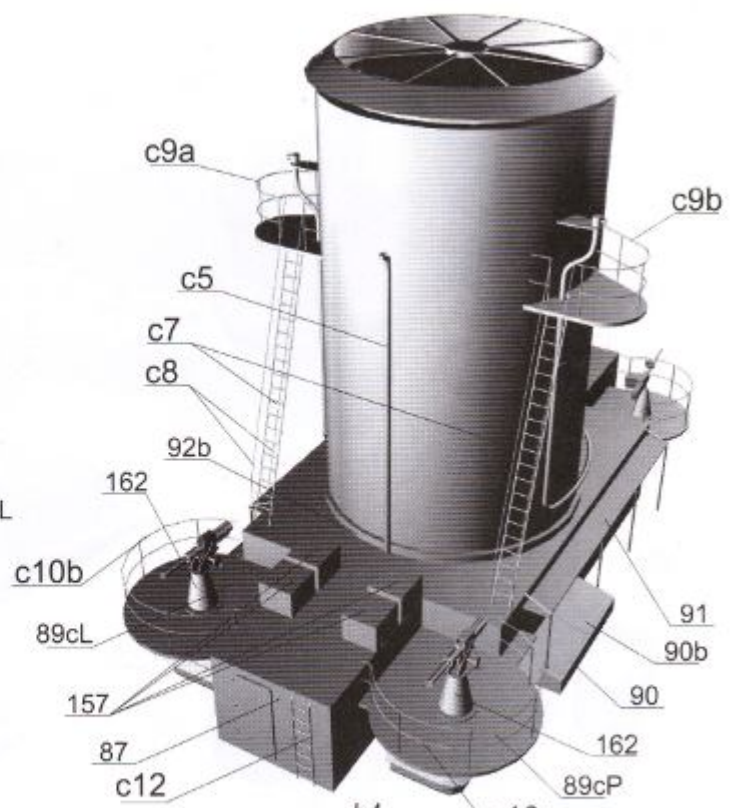
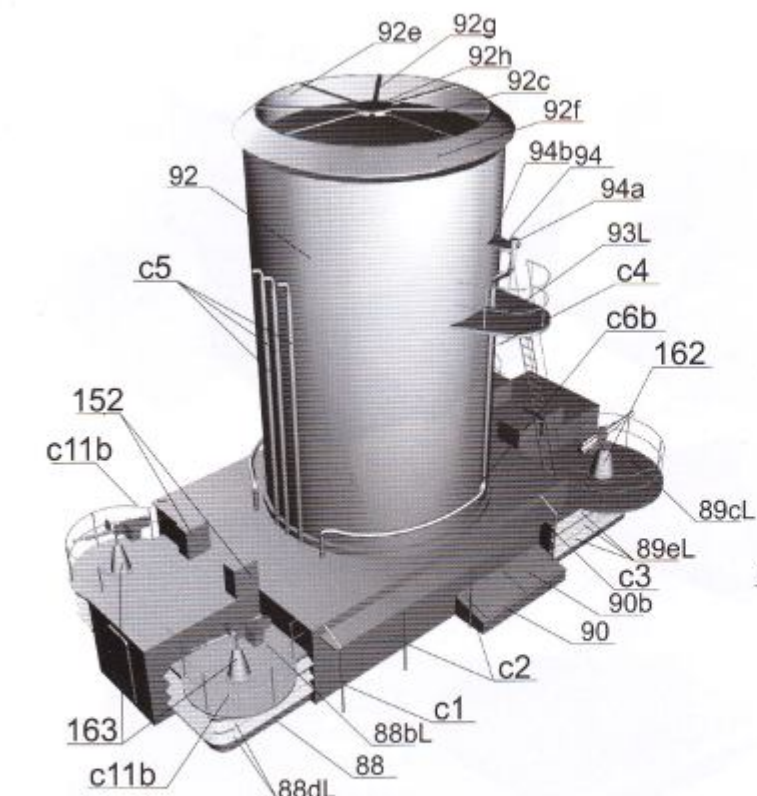

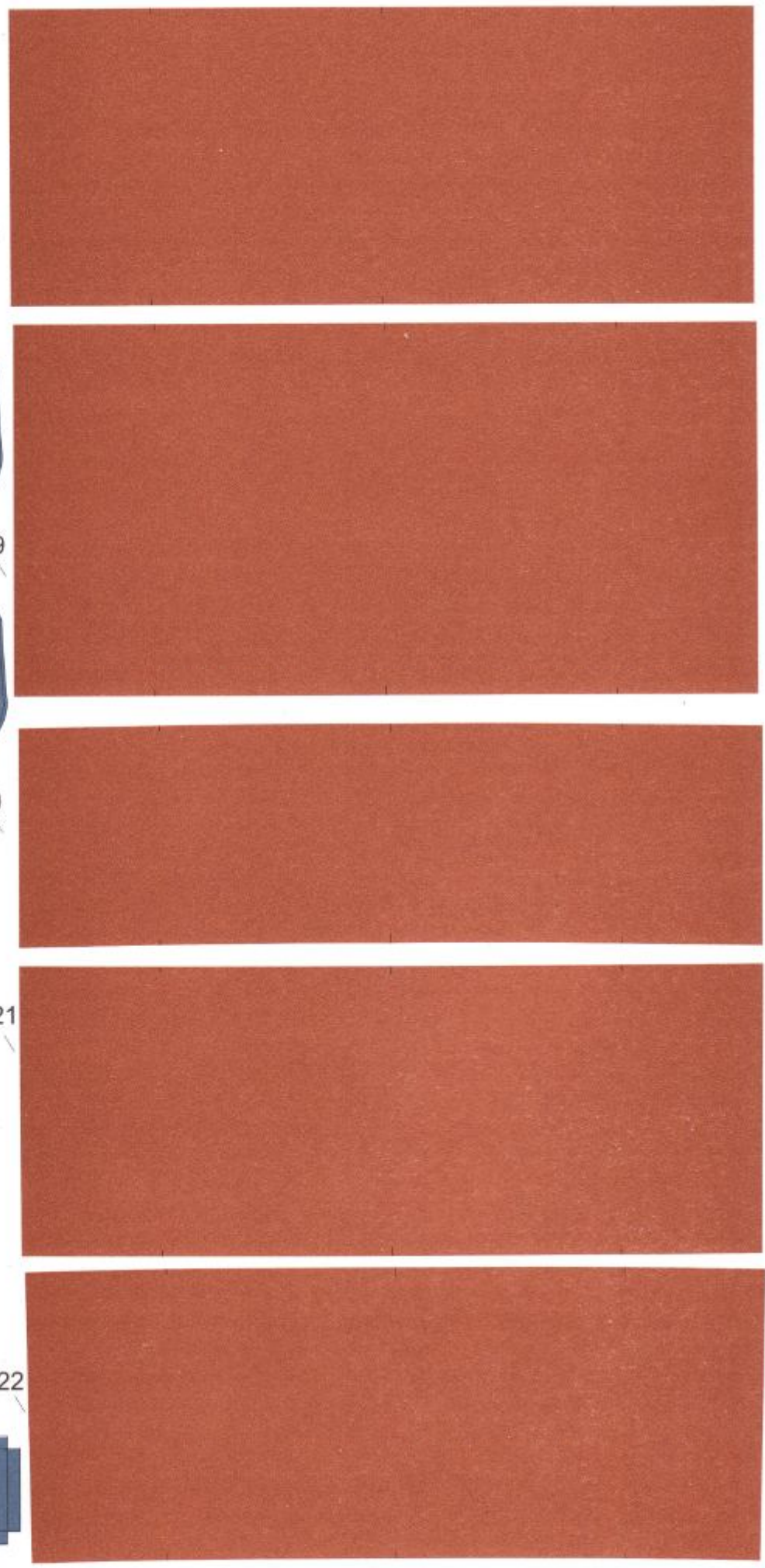
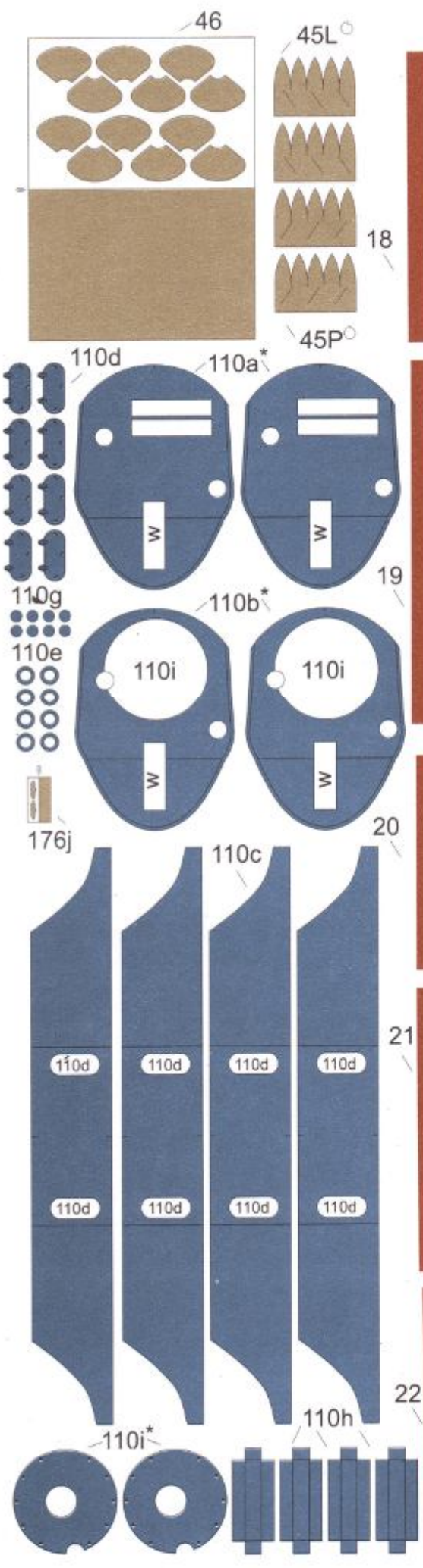

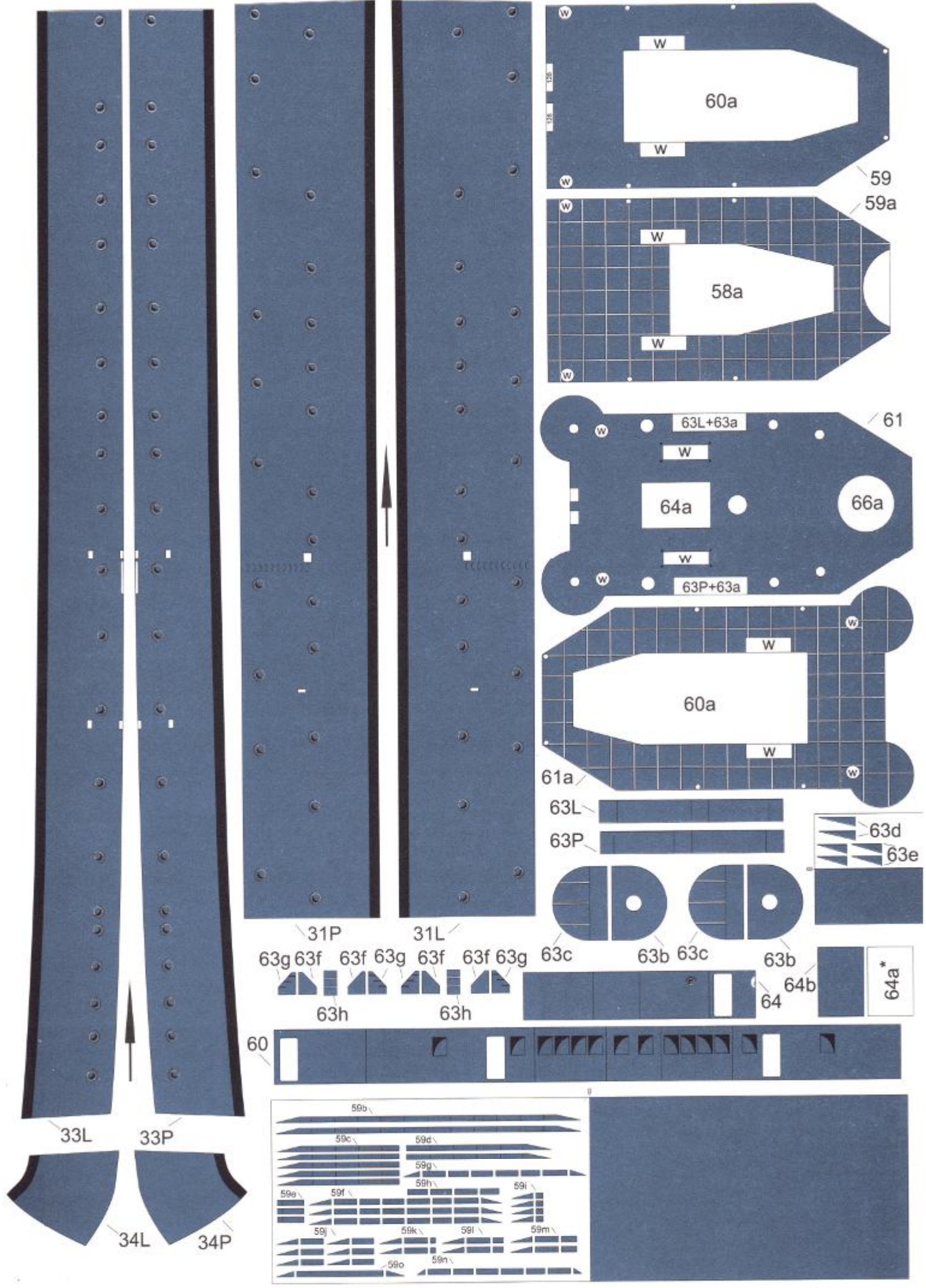

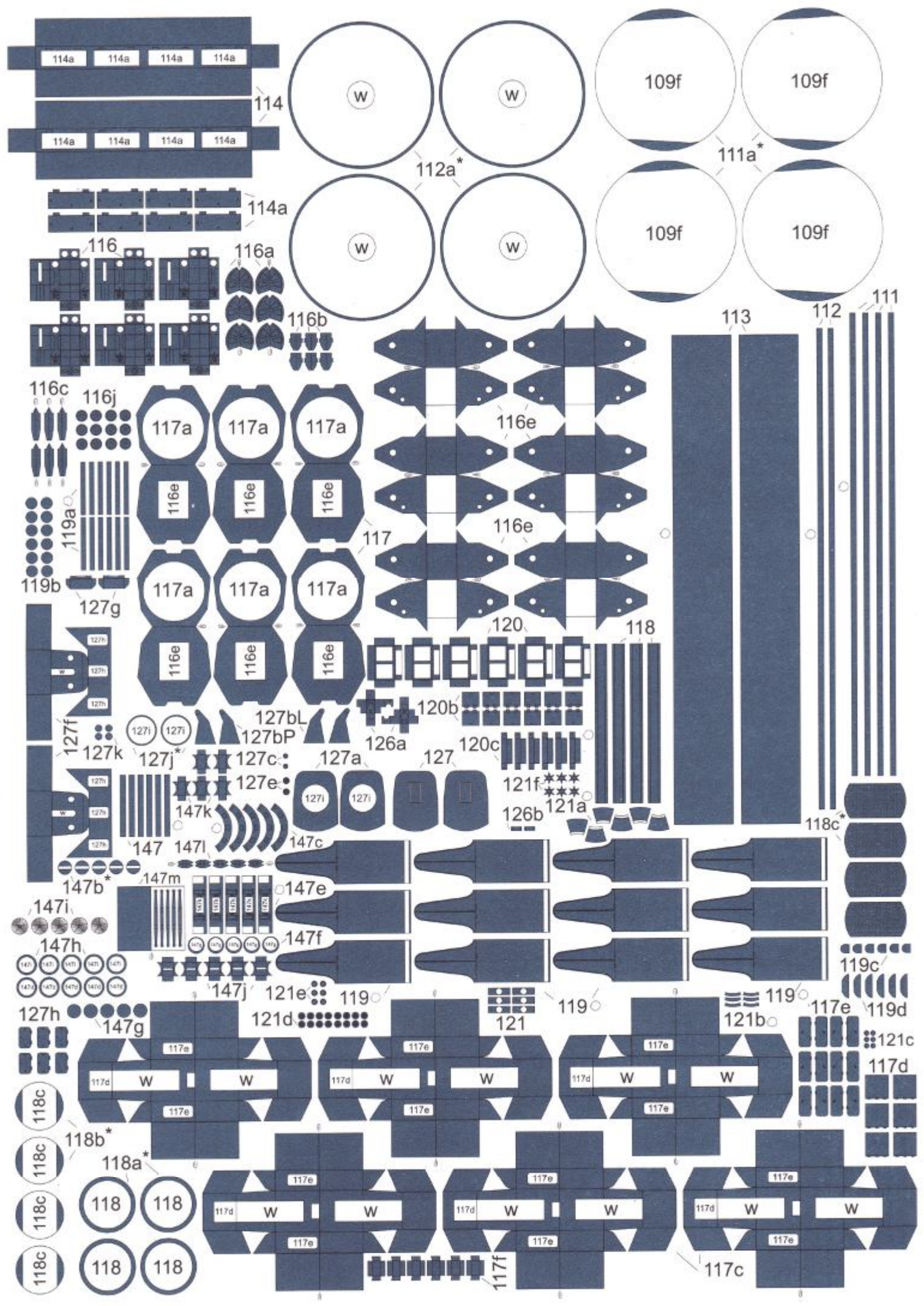

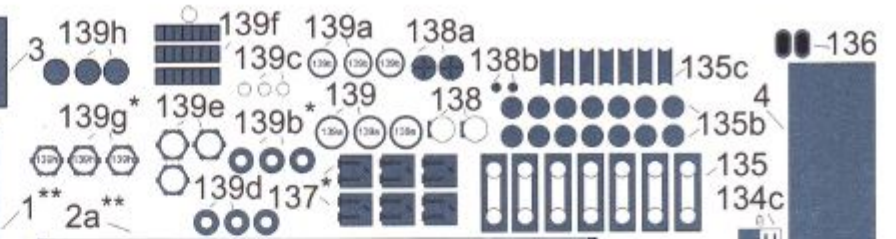

1b+1c

2b+2c

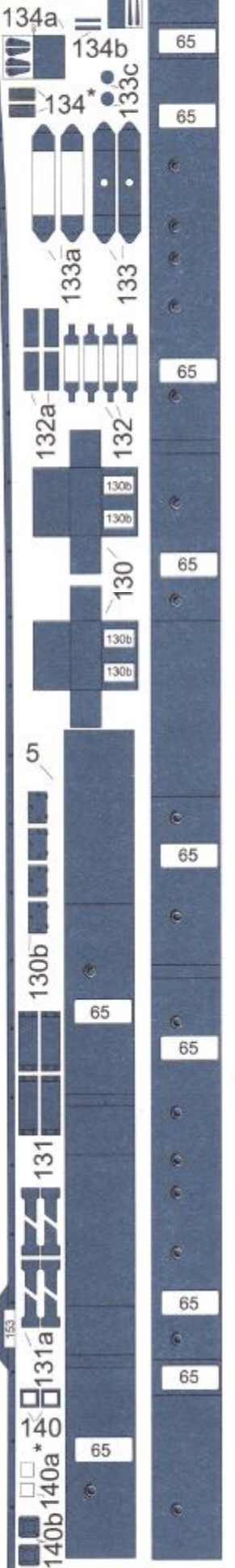

Резерв цвета

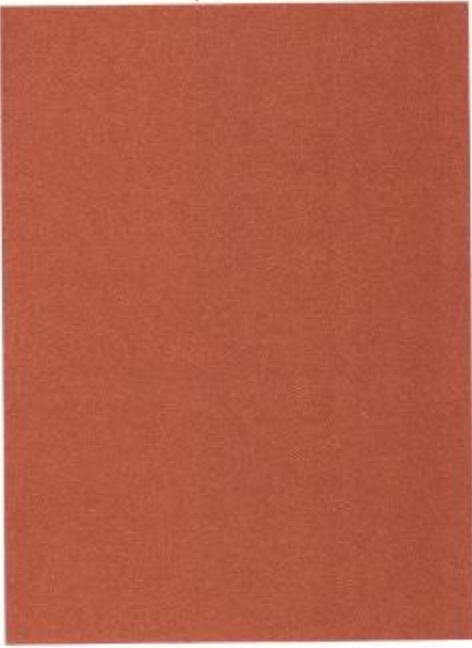

15

16

17

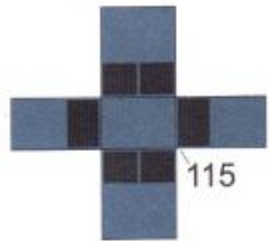
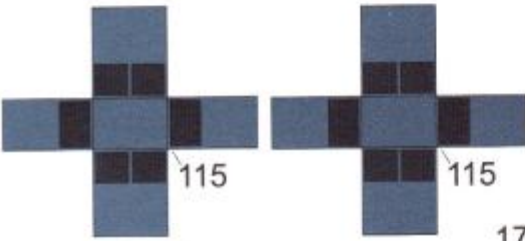

49



29P**
26



29L**
52



23

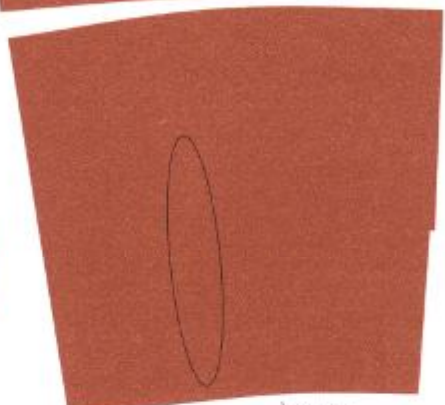

24P

24L

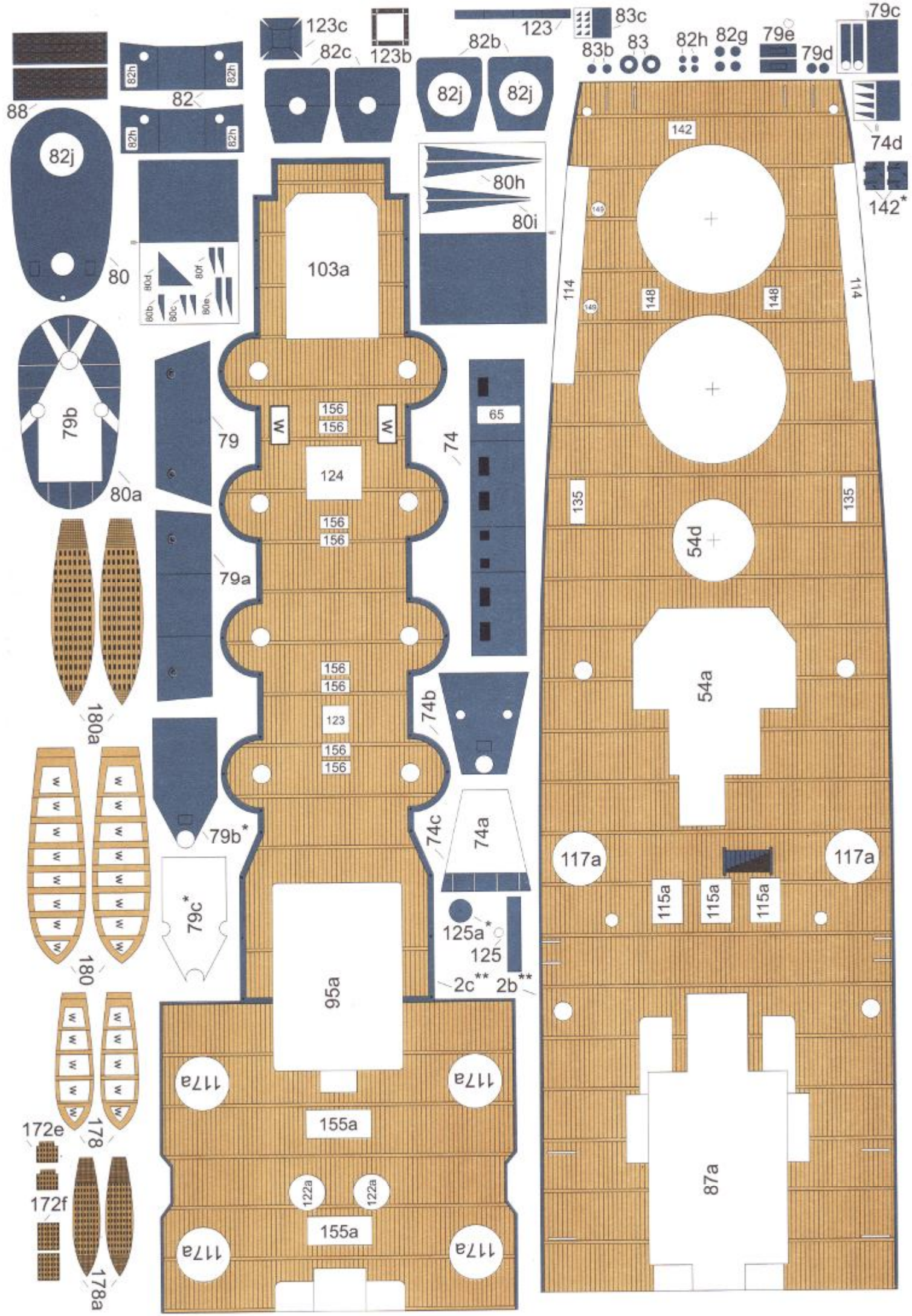

88

82j

79b

180a

180

178

172e
172f
178a

82h

82

80a

79a

79b*

79c*

117a

123c
82c
123b

103a

79

79a

79b*

79c*

95a

82b
123

80h
80i

74

74b

74c
74a

125a*
125
2c**
2b**

117a

83c
83b
83
82h
82g
79e
79d
79c

142
148
114

135

54d
54a

117a
115a

117a

87a

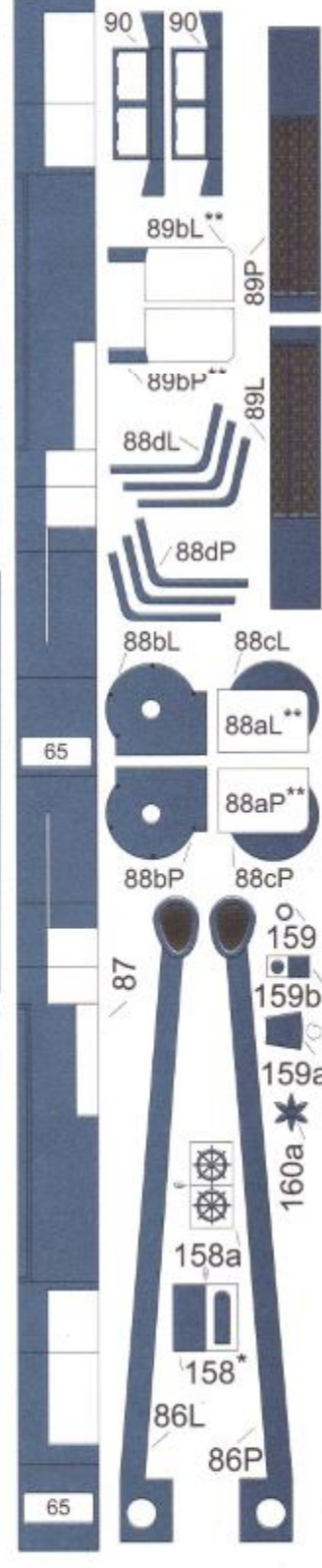
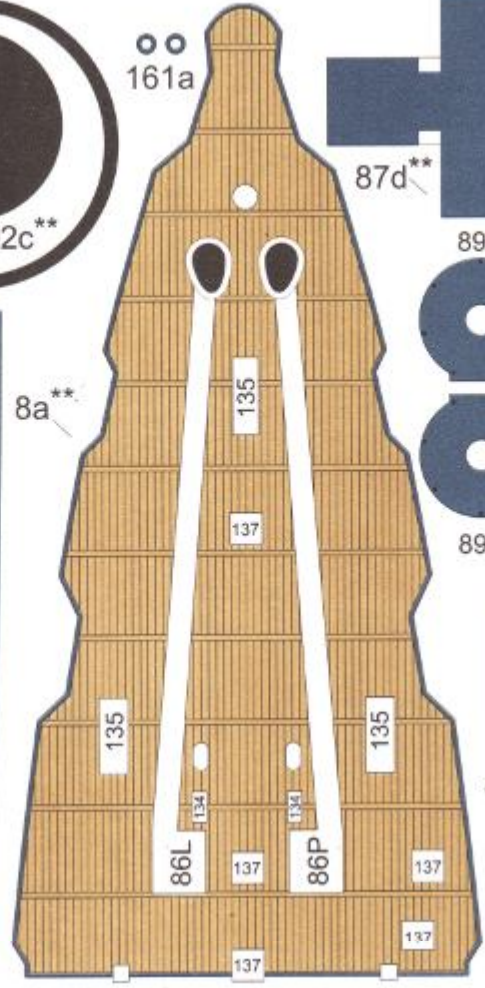
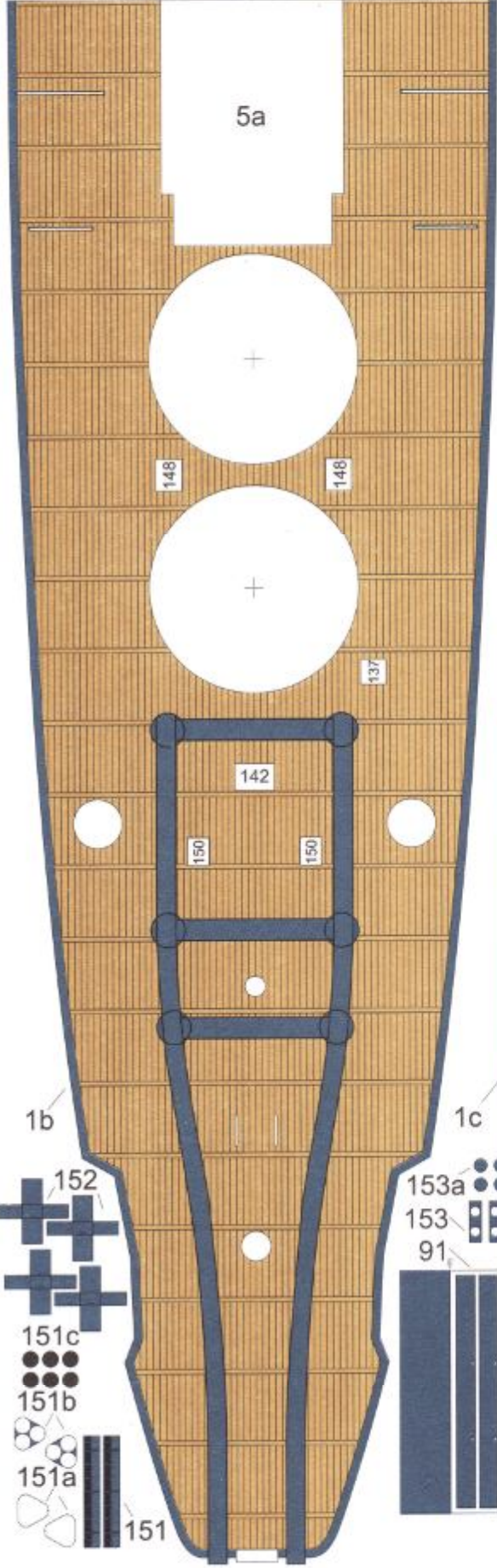
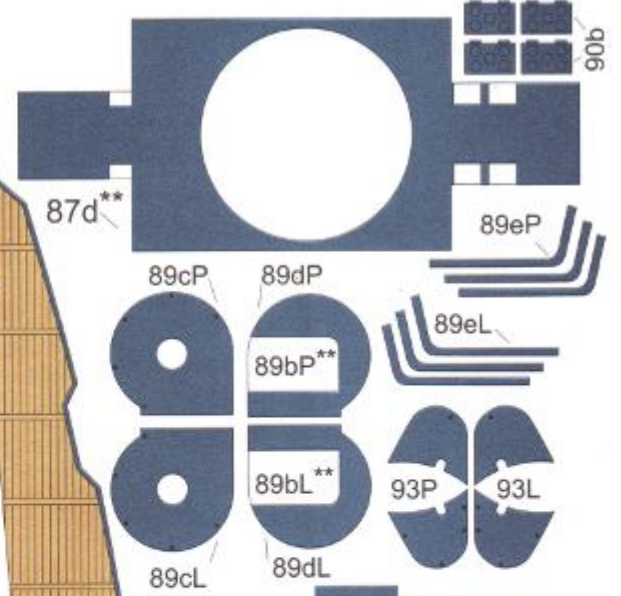
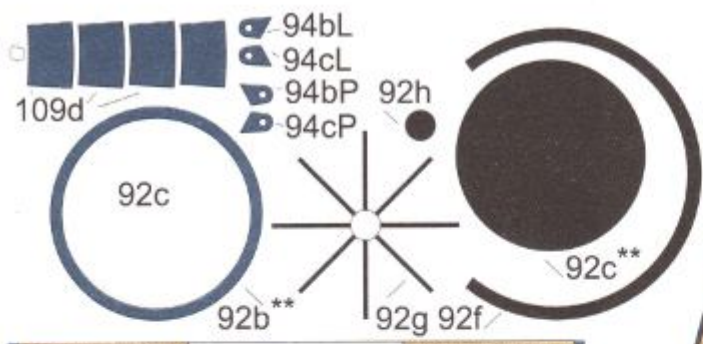

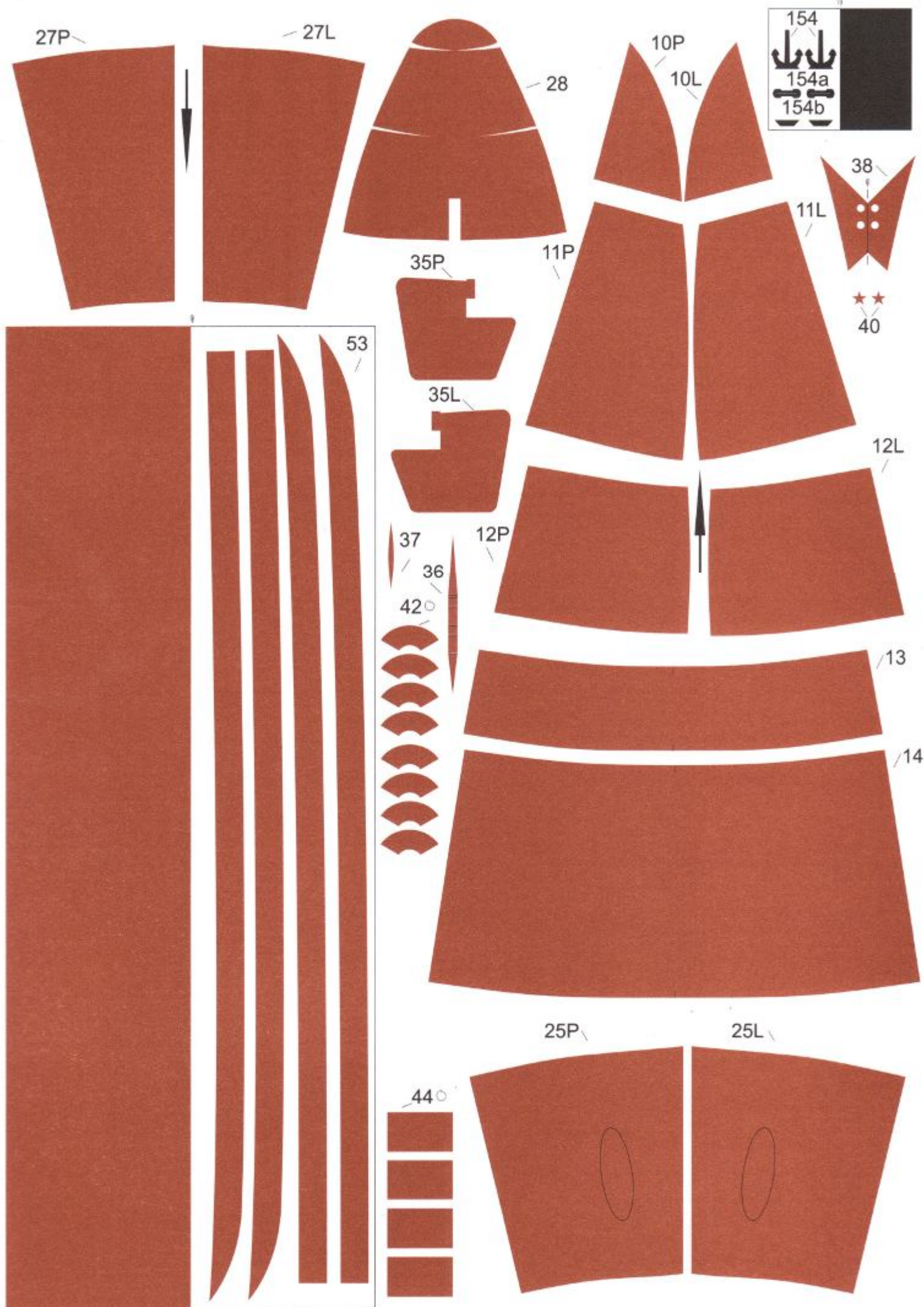

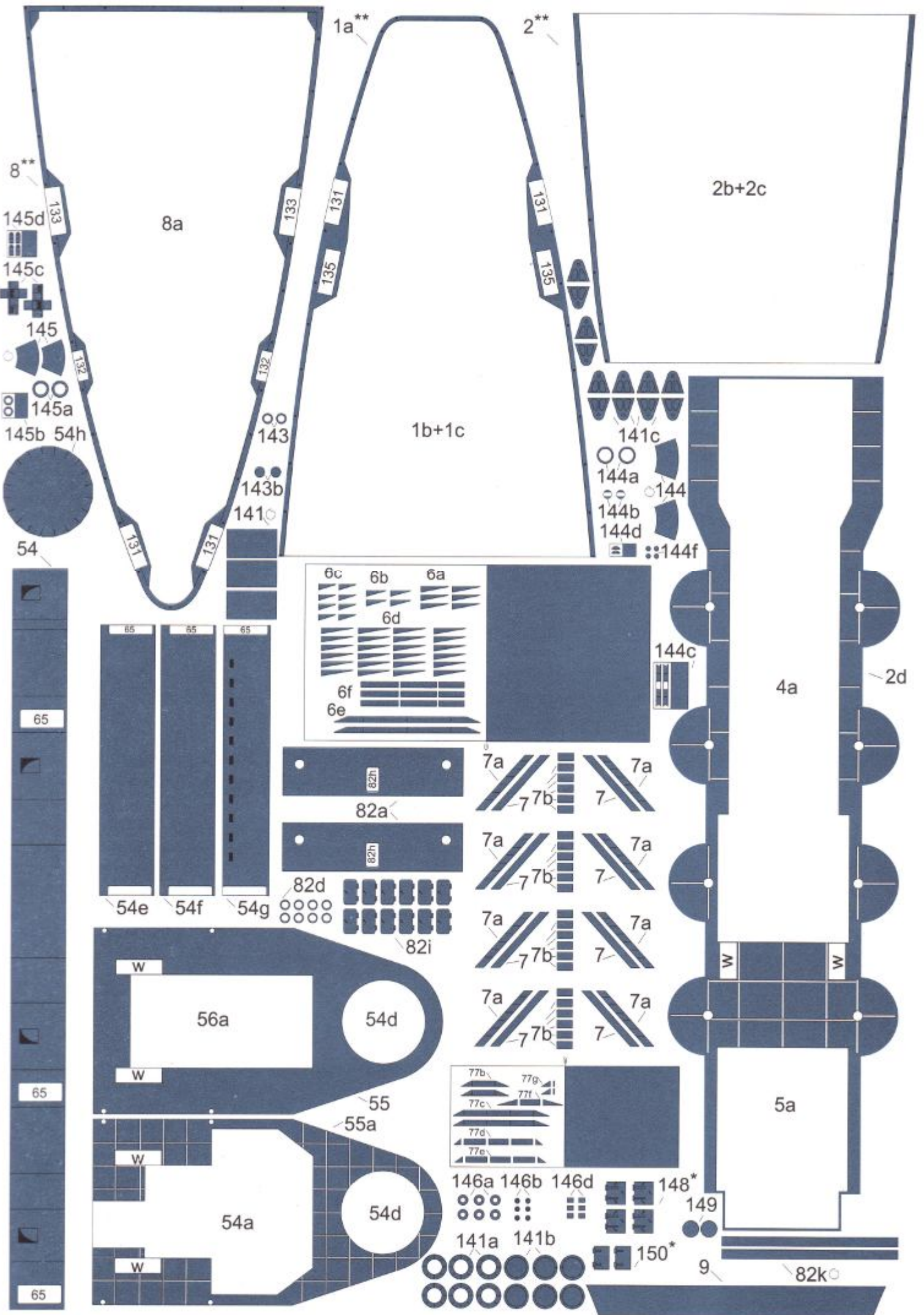

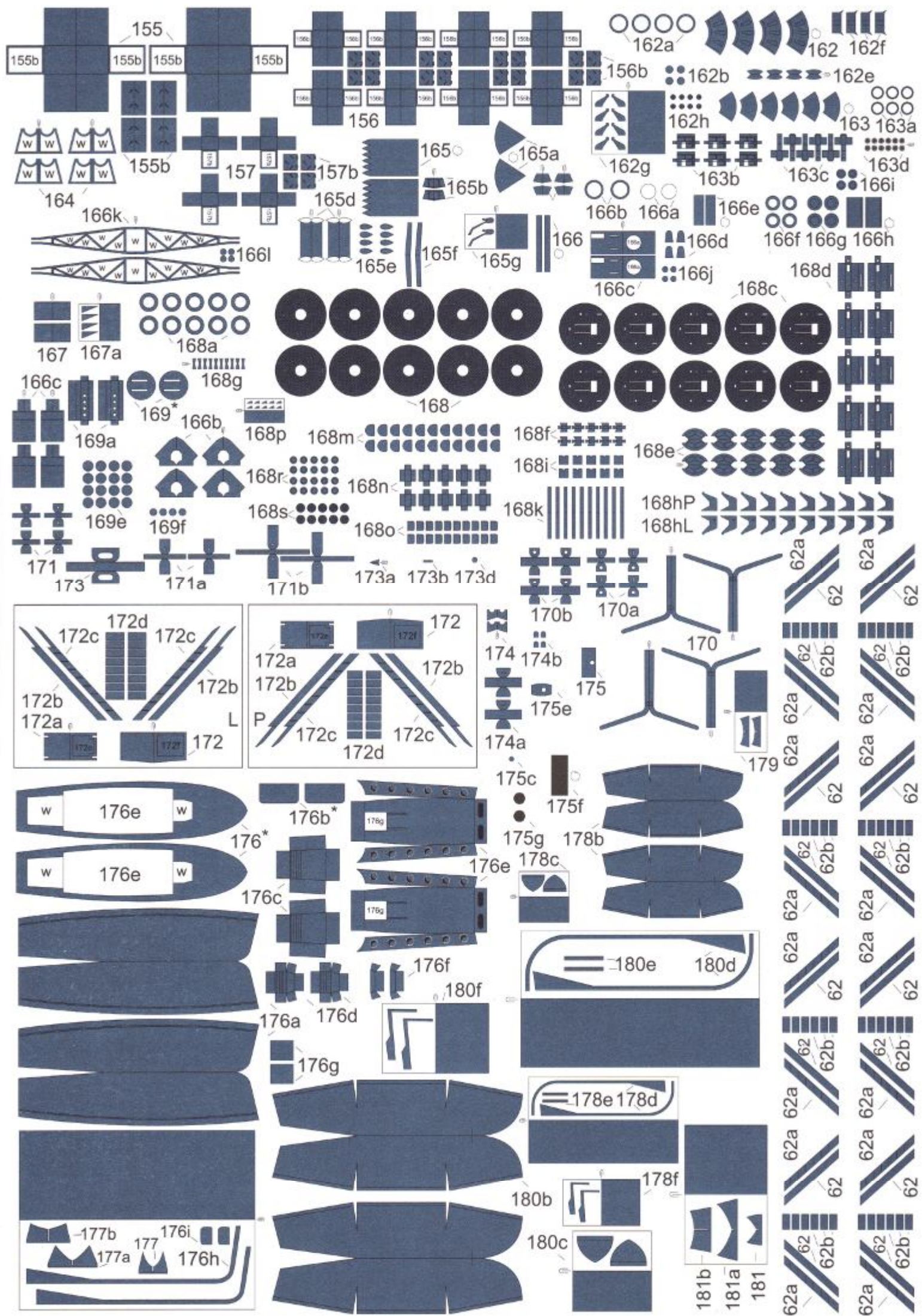

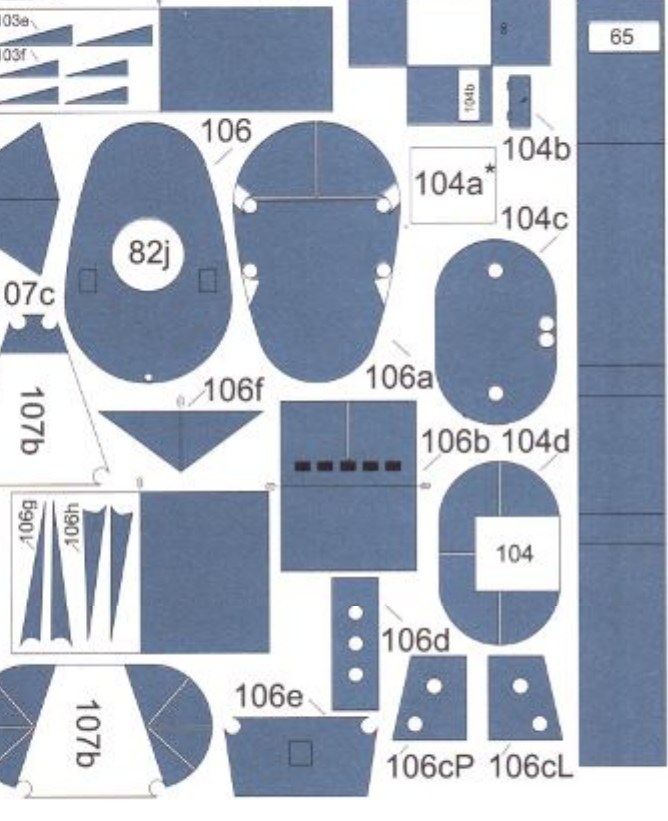
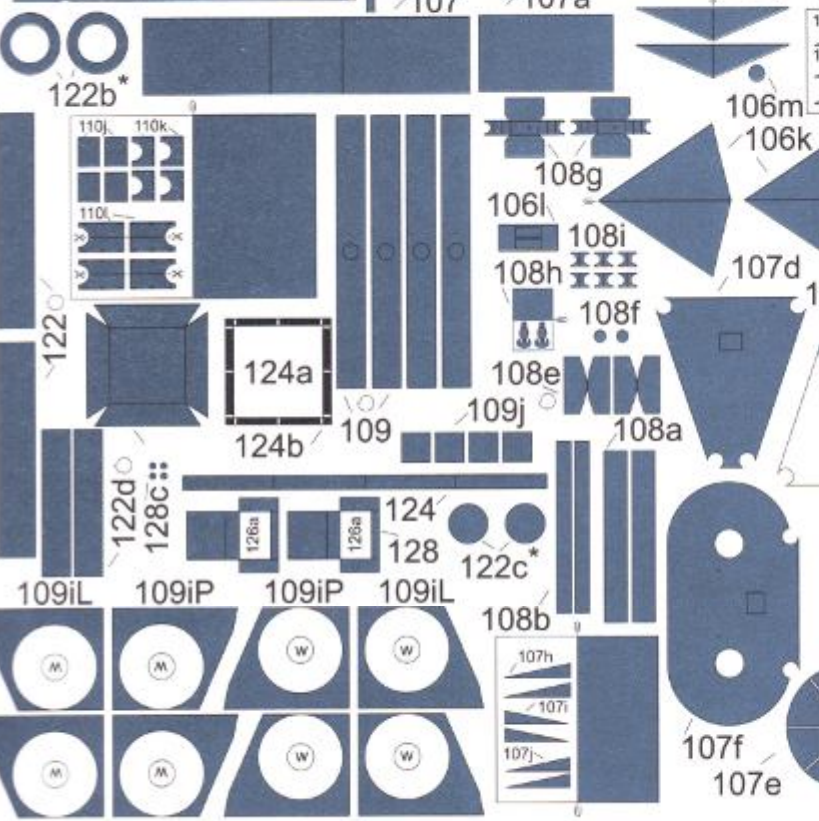
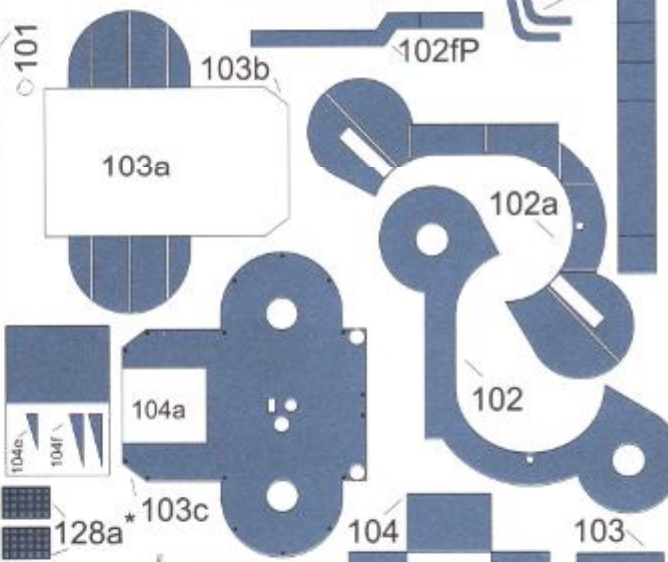
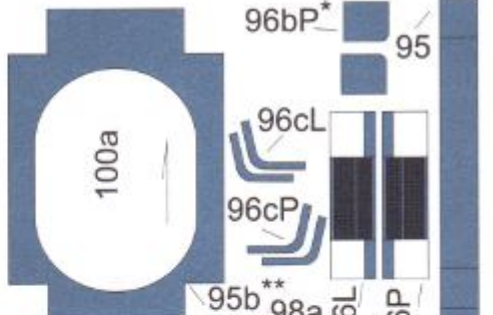
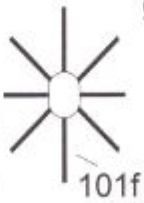
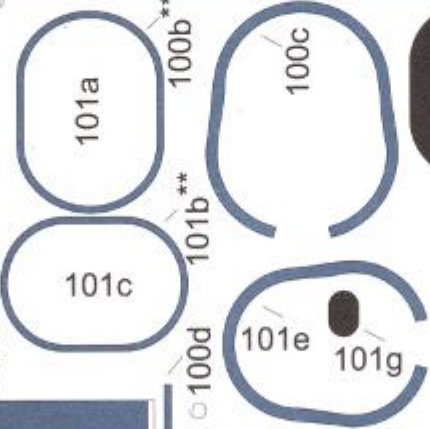
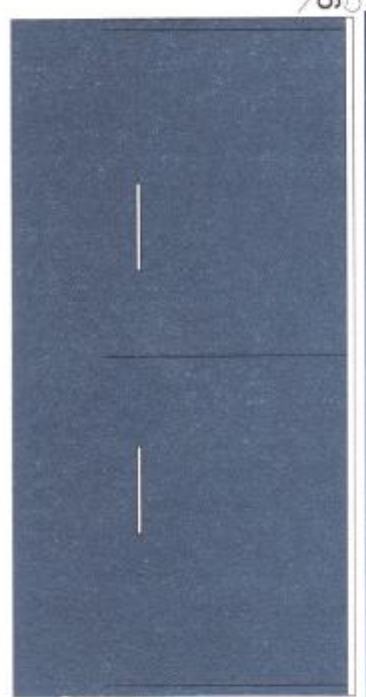
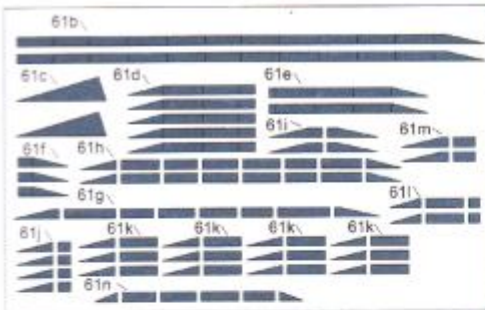
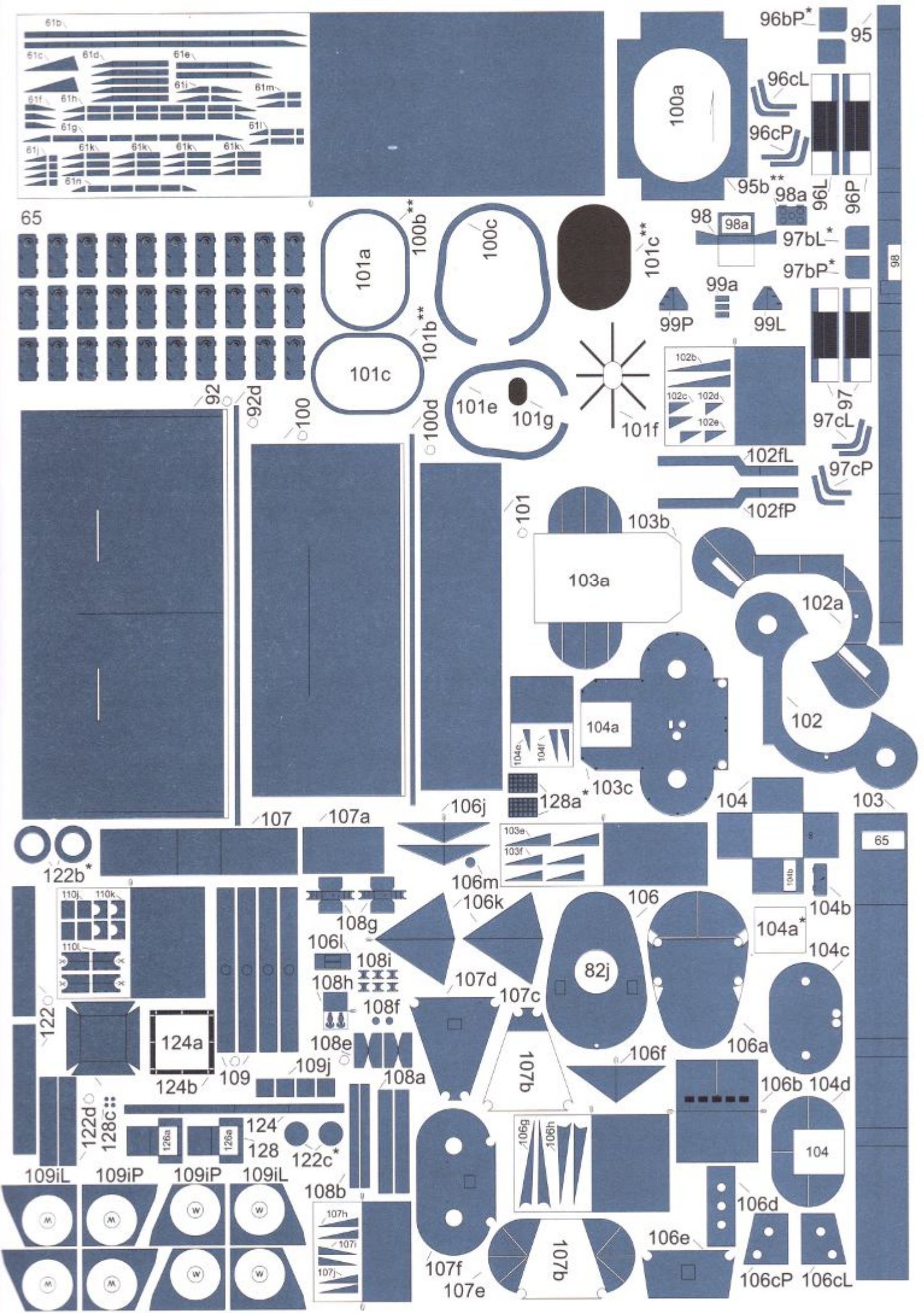

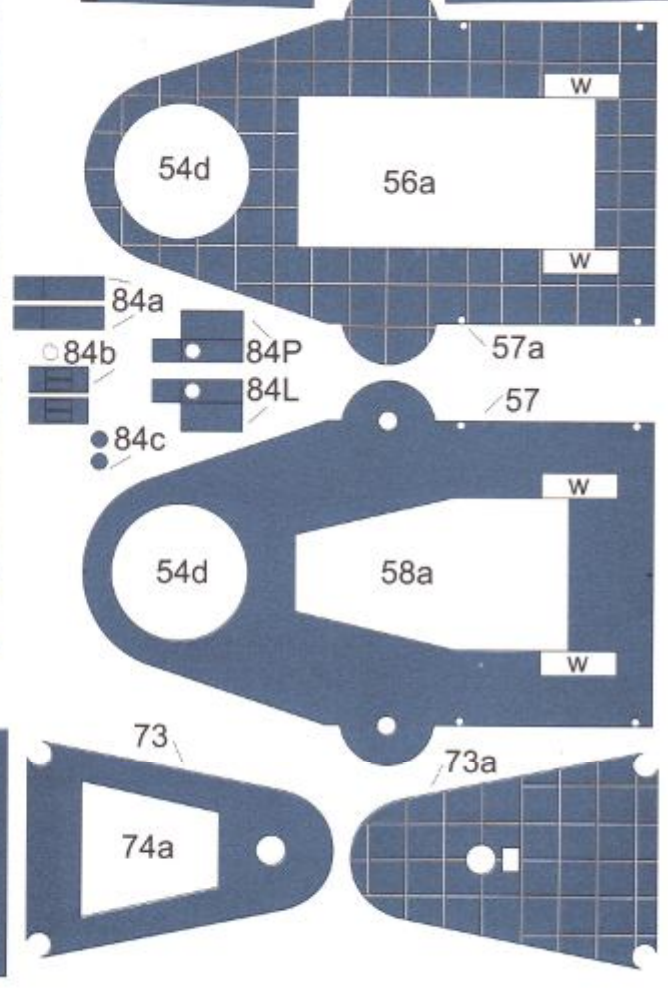
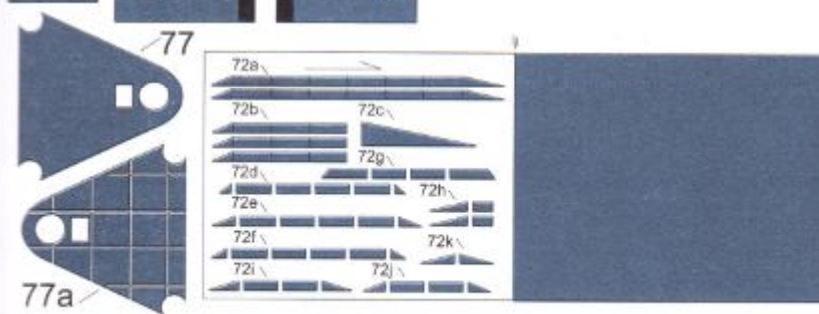
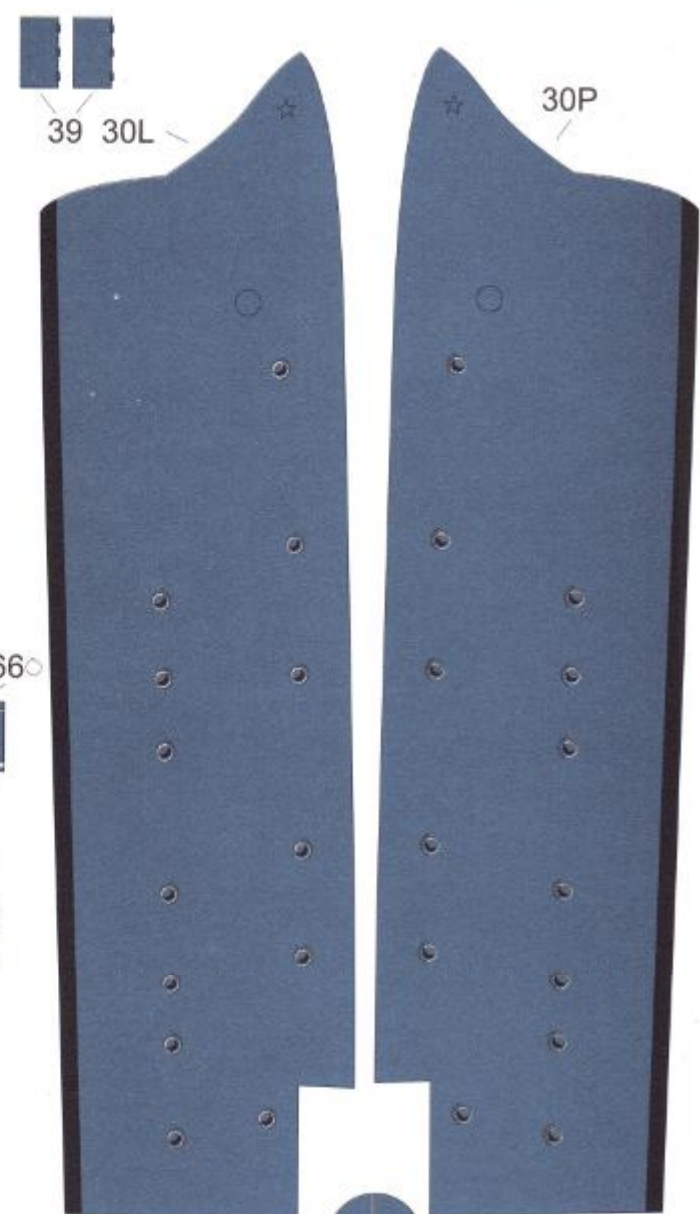
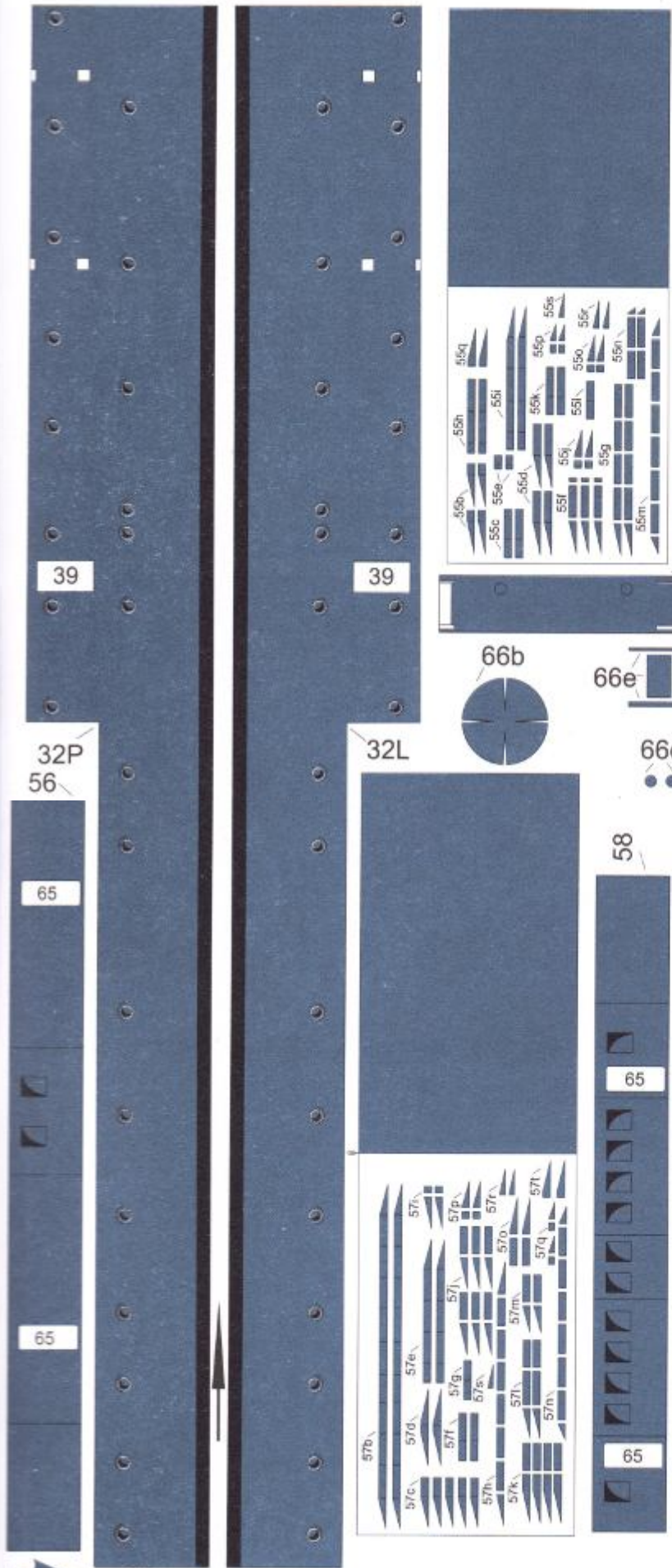

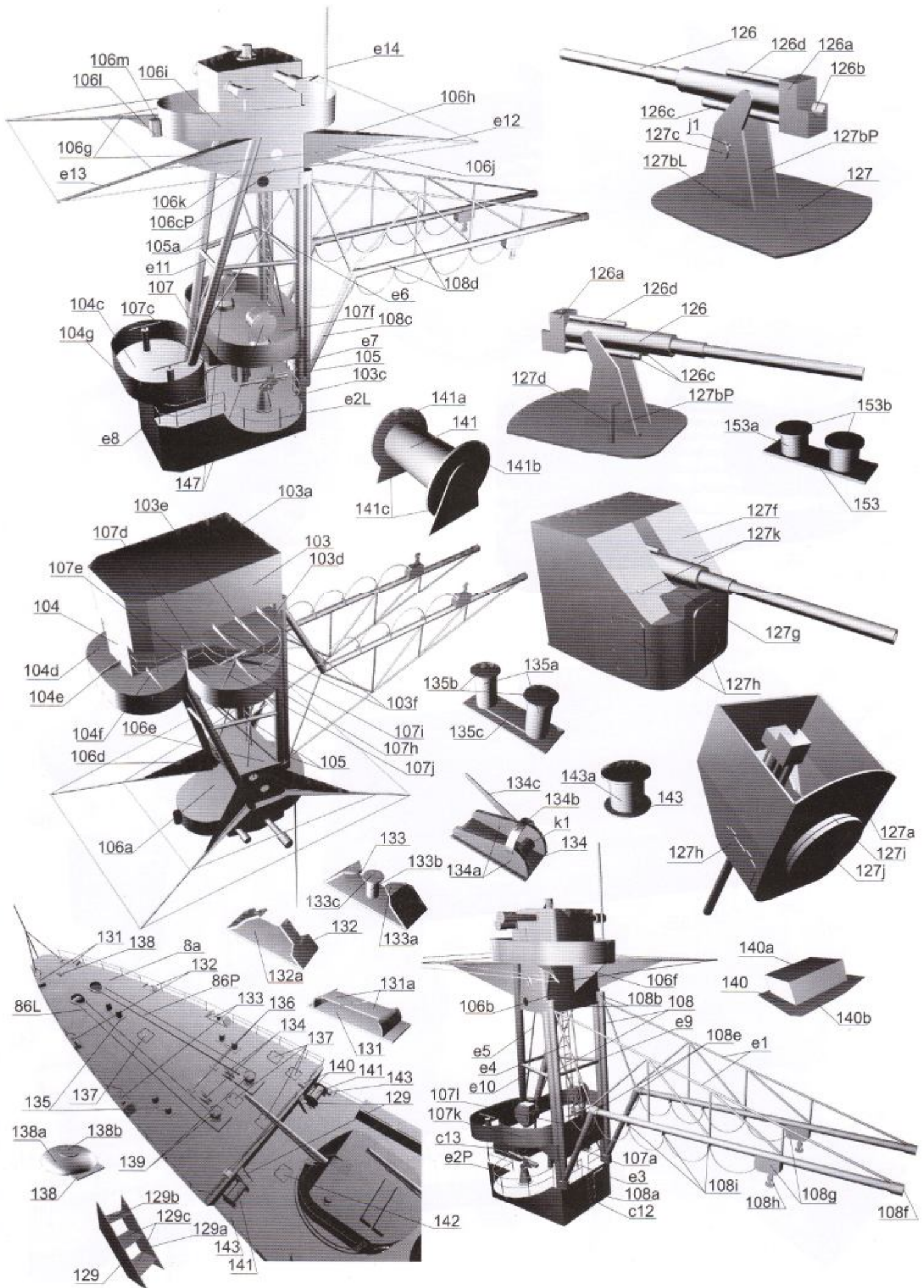

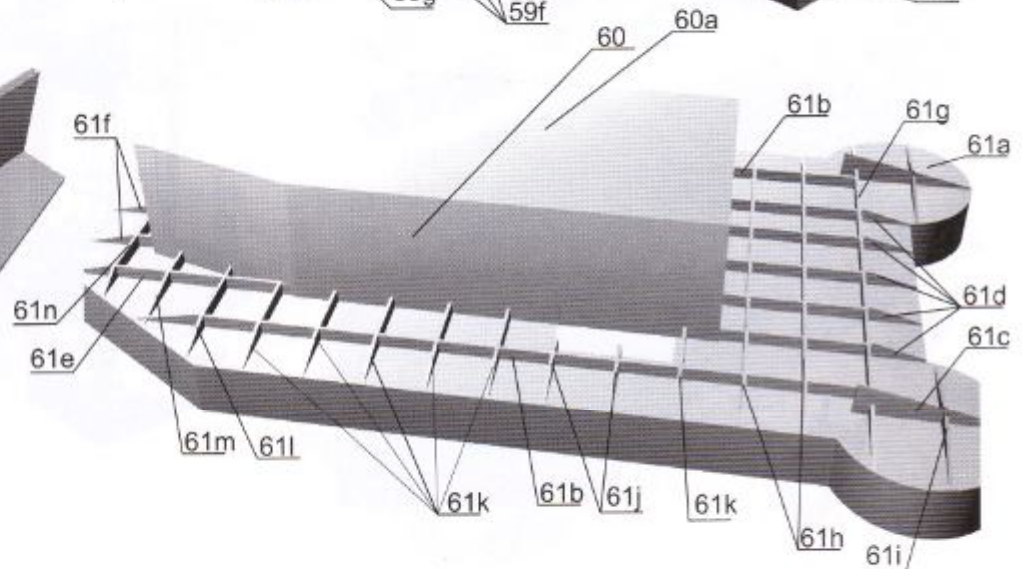
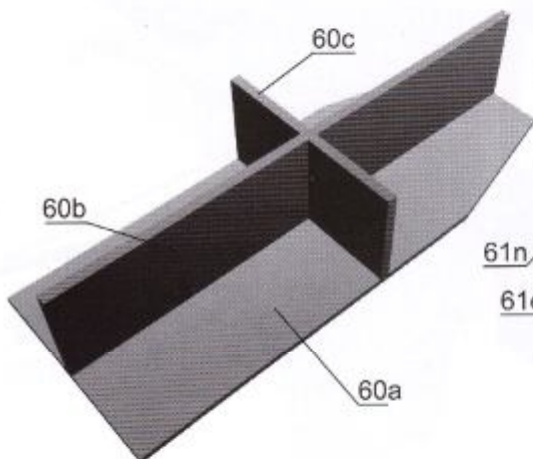
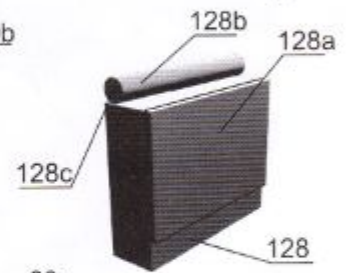
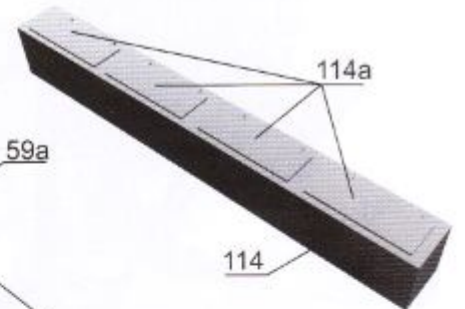
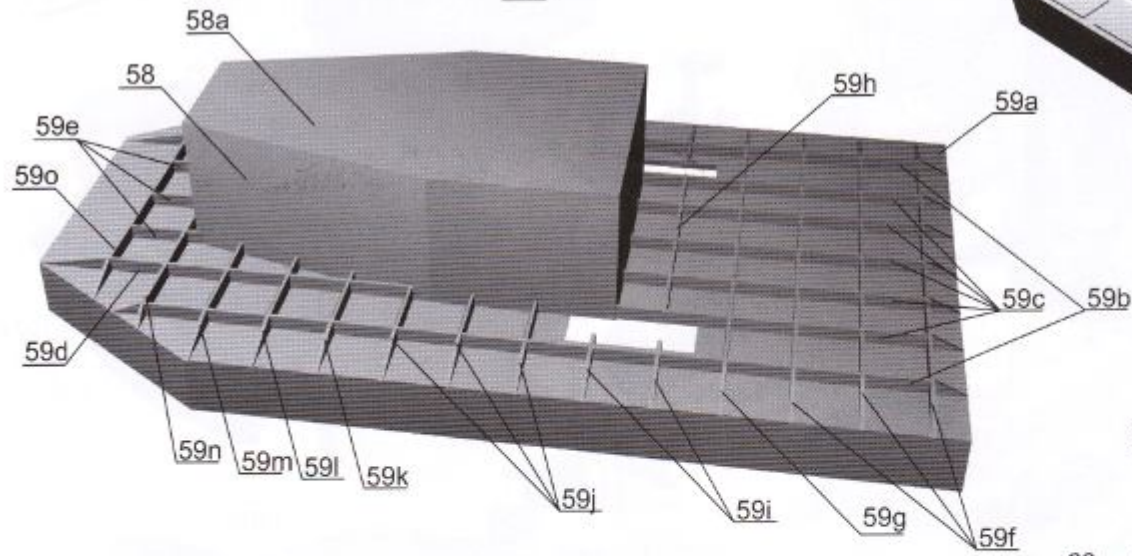
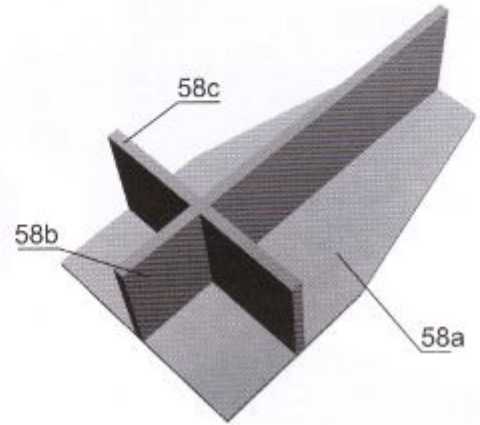
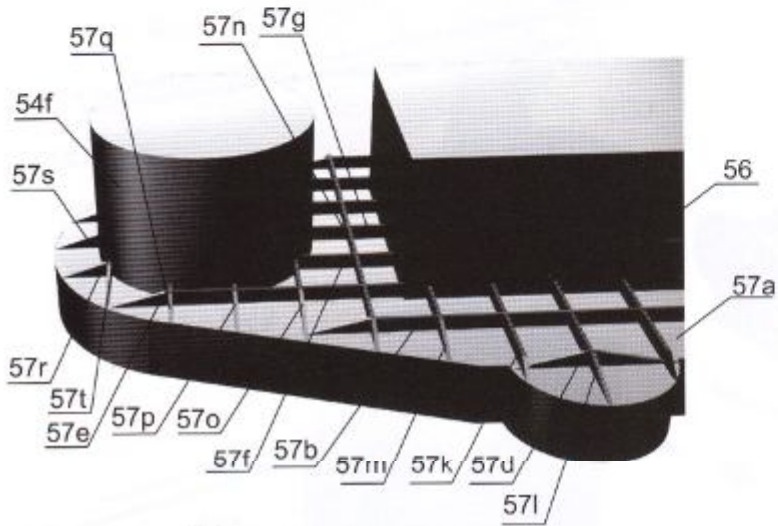
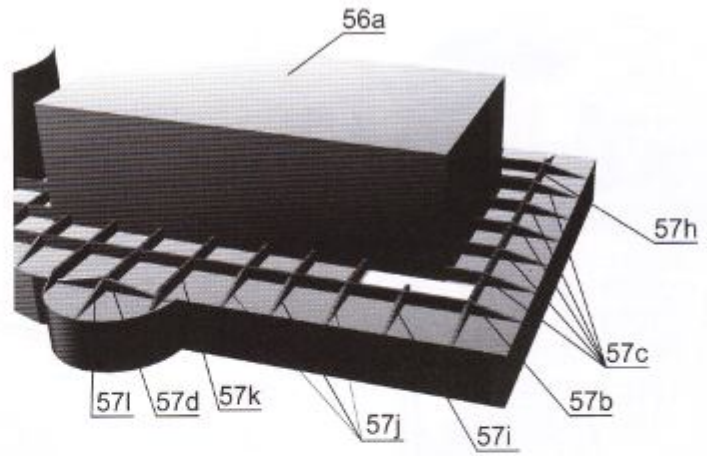
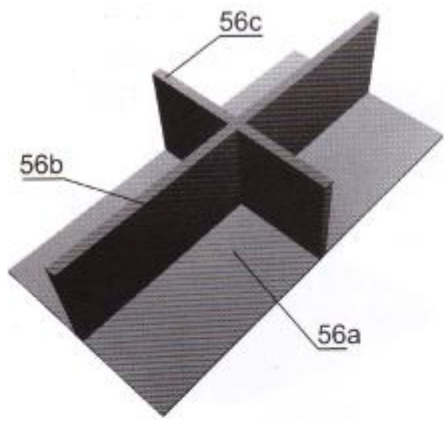

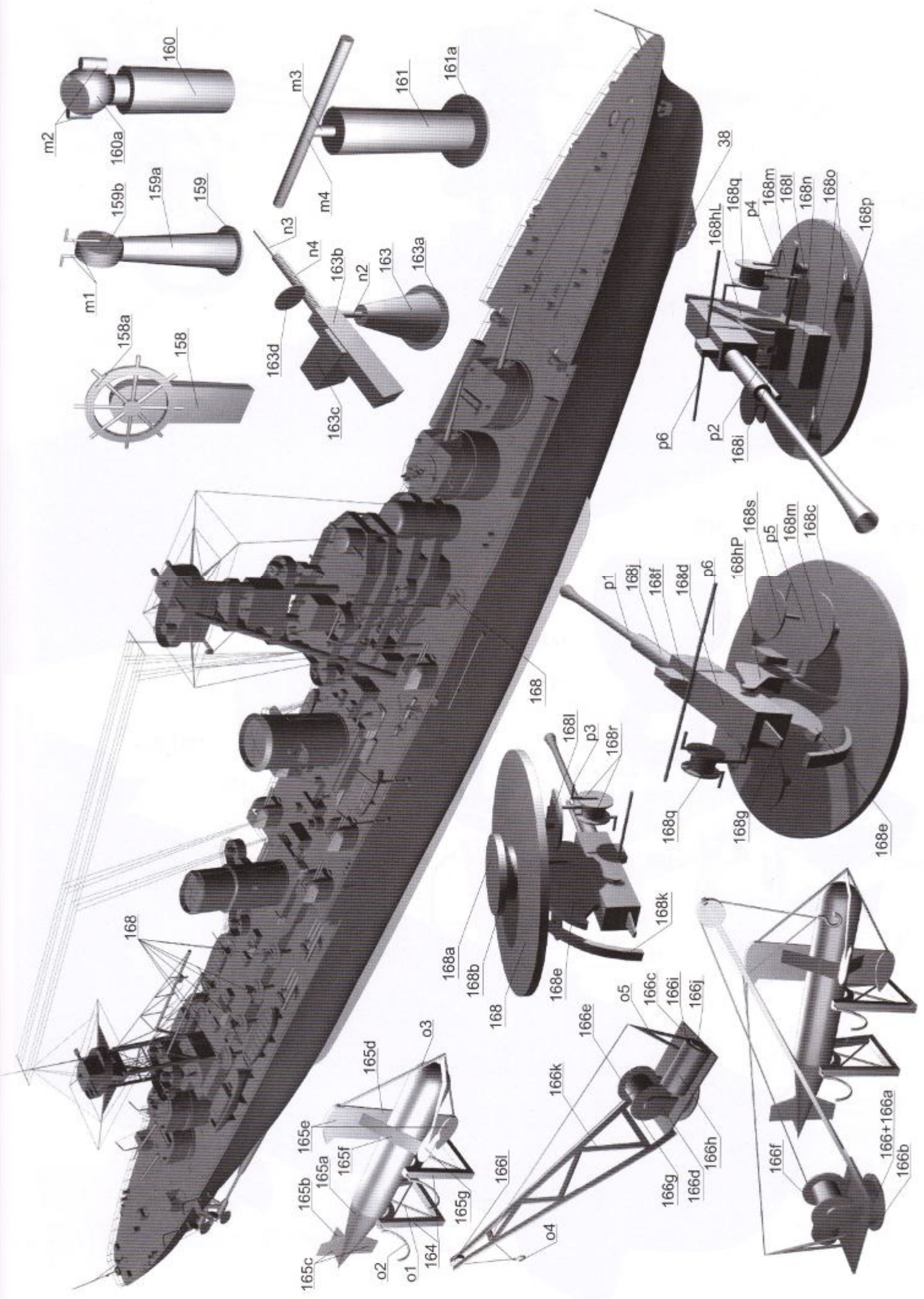

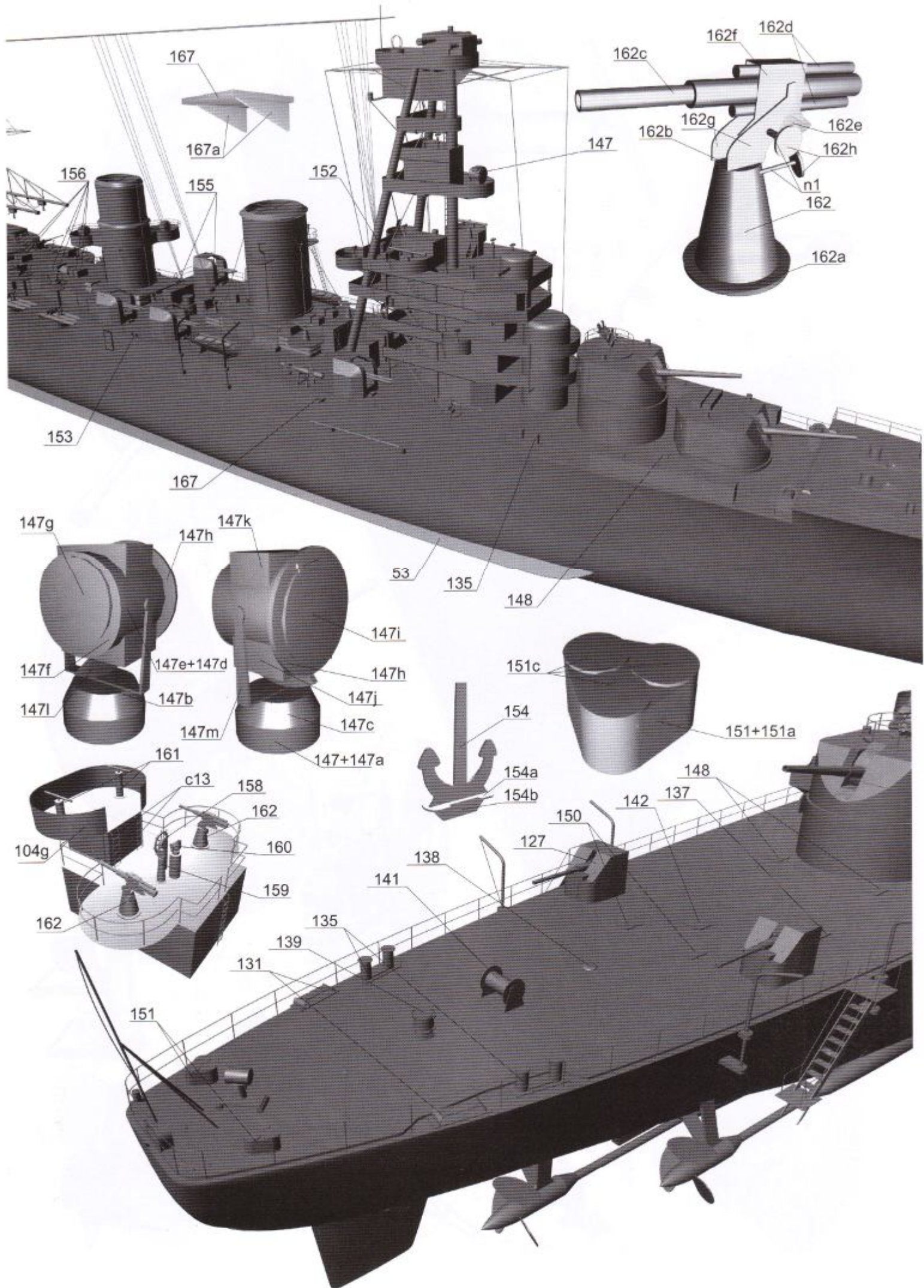

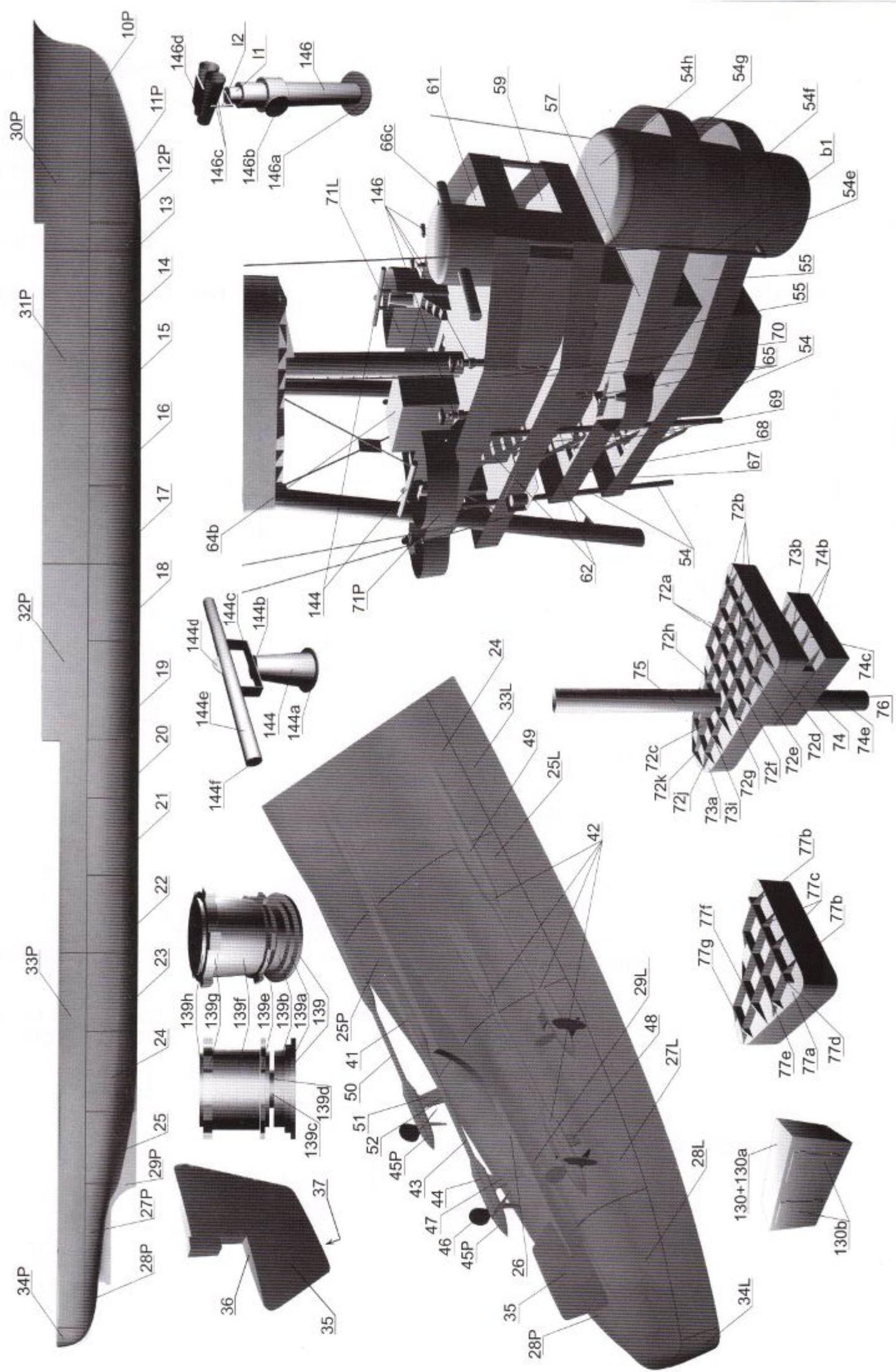

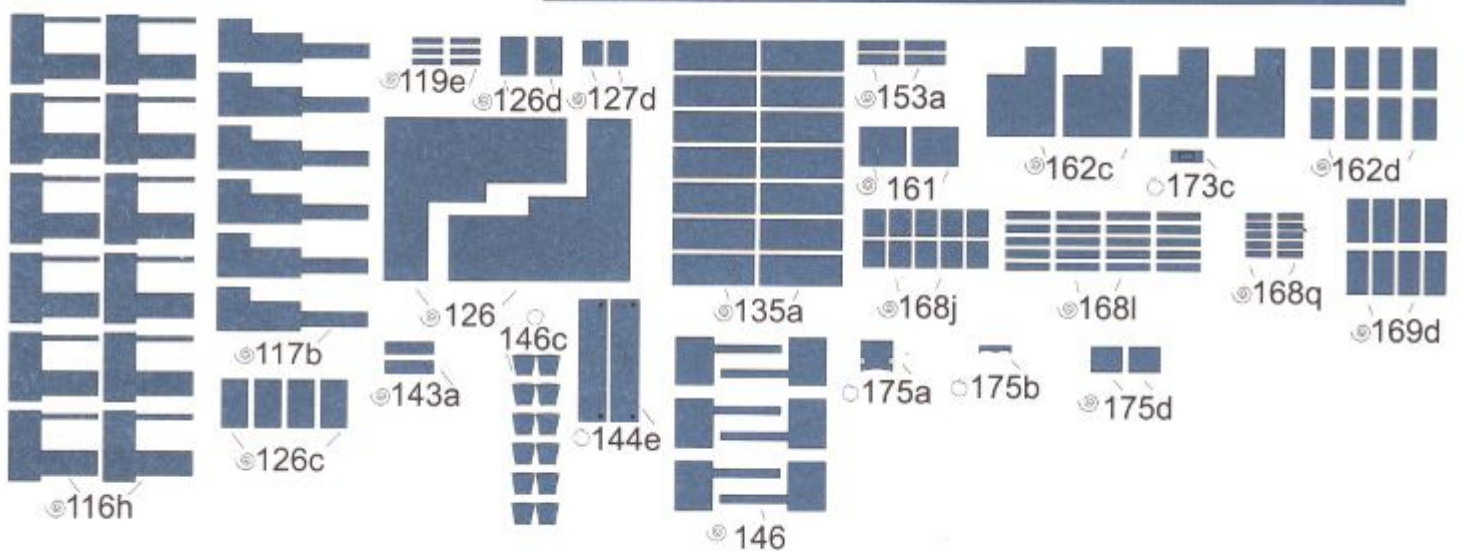
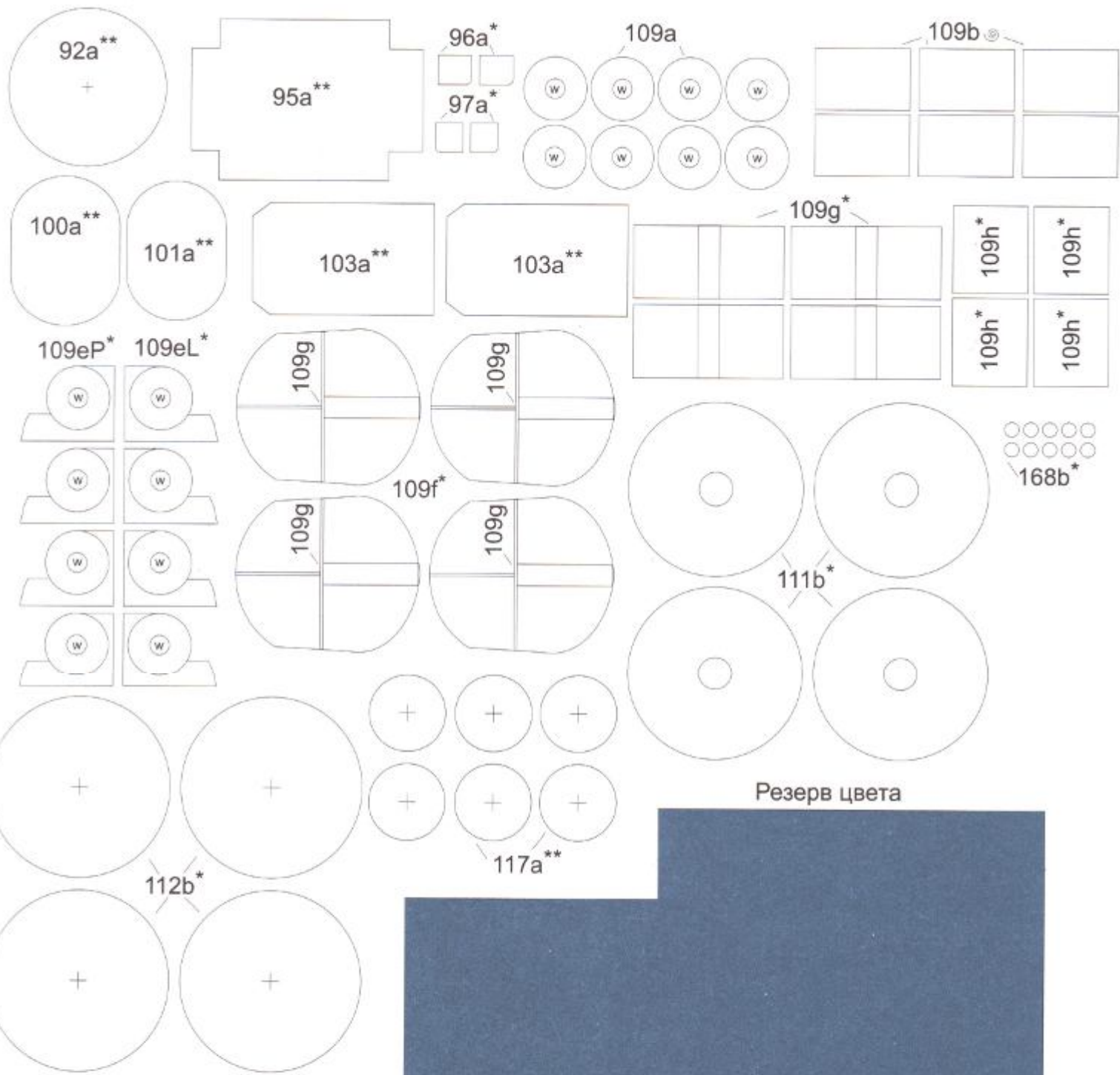



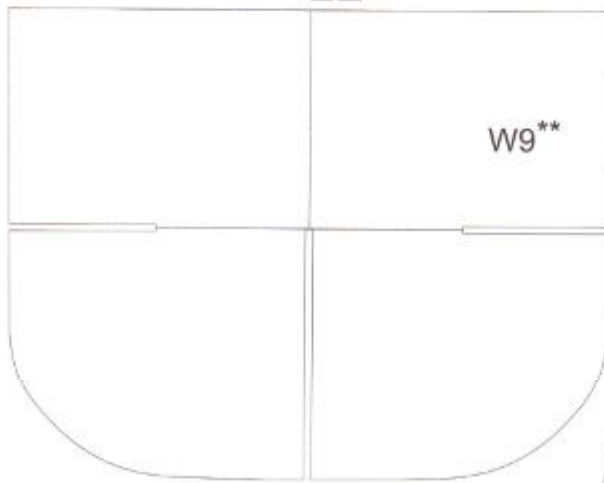
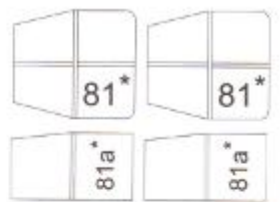
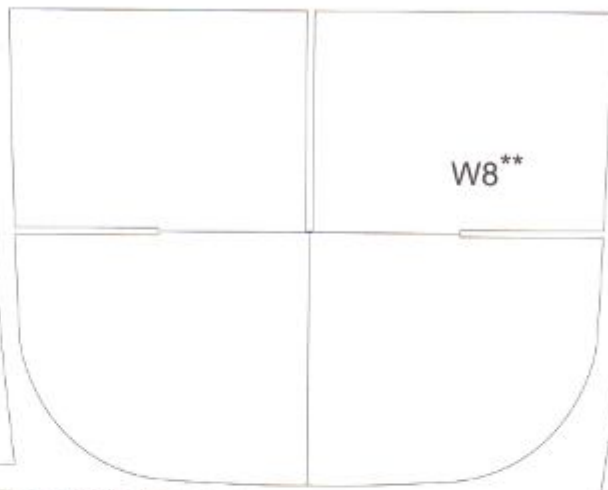
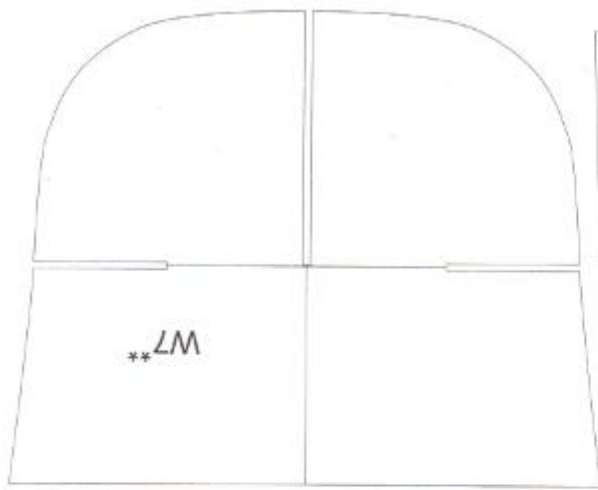

W2

W2

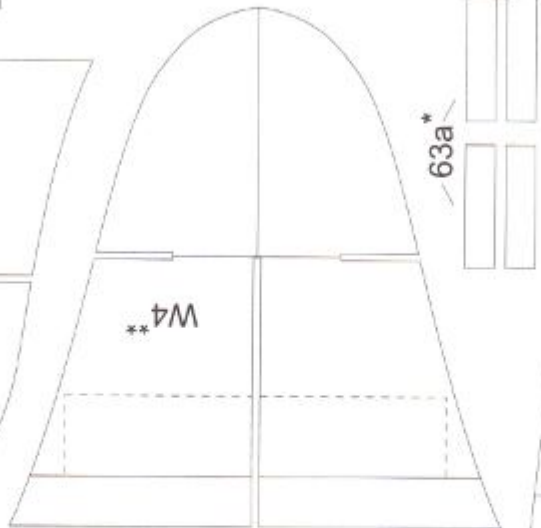
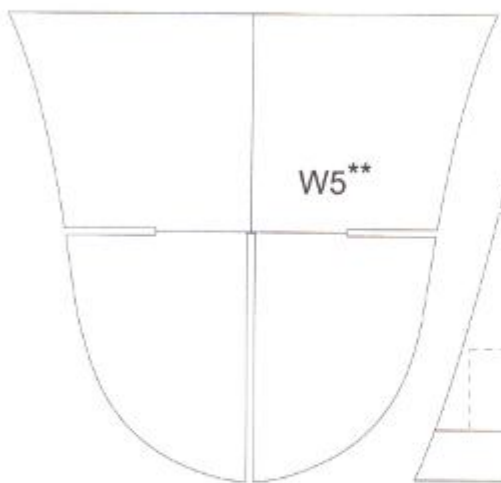

63a*

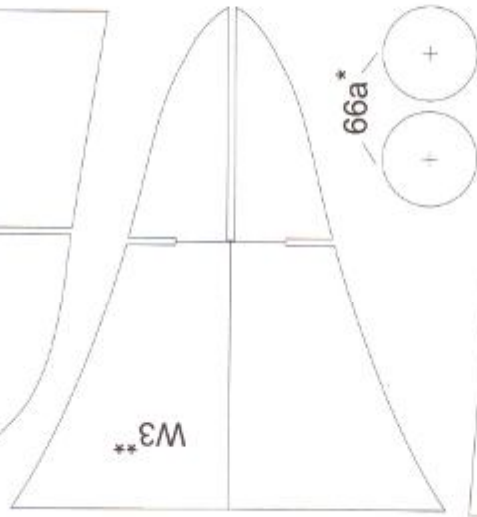
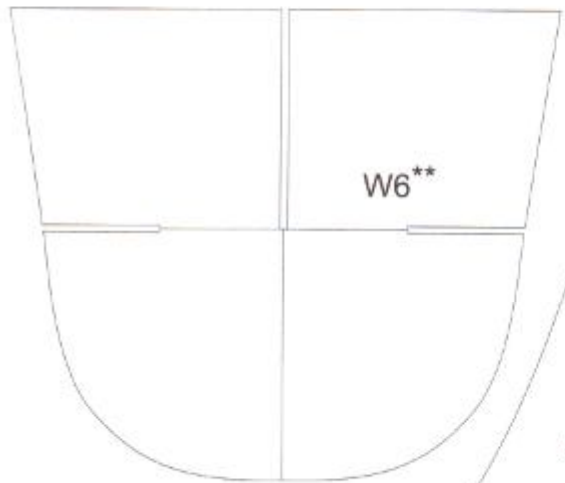

66a*

